

---

## **Notice sur la garantie et les droits d'auteur**

Les informations contenues dans ce document peuvent être sujets à des modifications sans notification au préalable et n'engagent pas la responsabilité du vendeur au cas où des erreurs apparaîtraient dans ce document.

Aucun engagement ou garantie, explicite ou implicite, n'est faite quant à la justesse, la qualité et la précision des informations contenues dans ce document. En aucun cas, la responsabilité du constructeur ne pourra être engagée dans le cas de dommages directs, indirects et accidentels de toutes déficiences des produits ou d'erreurs pouvant se trouver dans ce document.

Les noms de produits apparaissant dans ce manuel ne sont là que dans un but d'identification et les marques déposées, noms de produits et marques de produits présents dans ce document ont été déposés et appartiennent à leurs propriétaires respectifs.

Ce document contient des matériaux protégés par la loi internationale des droits de propriété. Tous droits réservés. Aucune partie de ce manuel ne pourra être reproduite, transmise ou transcrite sans la permission écrite et exprimée du constructeur et des auteurs de ce manuel.

Si vous ne configurez pas correctement la carte mère, causant ainsi son dysfonctionnement ou son endommagement, nous ne pouvons en aucun cas endosser la responsabilité.

---

---

---

# KT7E Manuel de l'Utilisateur de la

## Index

---

<b>CHAPITRE 1. INTRODUCTION À LA KT7E</b> .....	<b>1-1</b>
1-1. CARACTÉRISTIQUES DE LA CARTE MÈRE KT7E .....	1-1
1-2. SPÉCIFICATIONS.....	1-1
1-3. LISTE DES ACCESSOIRES.....	1-3
1-4. DIAGRAMME DU LAY-OUT POUR LA KT7E.....	1-3
<b>CHAPITRE 2. INSTALLEZ LA CARTE MÈRE</b> .....	<b>2-1</b>
2-1. INSTALLEZ LA CARTE MÈRE SUR LE CHÂSSIS .....	2-2
2-2. INSTALLATION DES CPU'S AMD ATHLON™ ET DURON™ .....	2-3
2-3. INSTALLEZ LA MÉMOIRE SYSTÈME .....	2-6
2-4. CONNECTEURS ET SWITCHES.....	2-7
<b>CHAPITRE 3. INTRODUCTION AU BIOS</b> .....	<b>3-1</b>
3-1. CPU SETUP [SOFT MENU™ III].....	3-2
3-2. STANDARD CMOS FEATURES SETUP MENU.....	3-6
3-3. ADVANCED BIOS FEATURES SETUP MENU.....	3-9
3-4. ADVANCED CHIPSET FEATURES SETUP MENU .....	3-12
3-5. INTEGRATED PERIPHERALS .....	3-17
3-6. POWER MANAGEMENT SETUP MENU.....	3-20
3-7. PNP/PCI CONFIGURATIONS SETUP MENU .....	3-29
3-8. PC HEALTH STATUS .....	3-32
3-9. LOAD FAIL-SAFE DEFAULT.....	3-33
3-10. LOAD OPTIMIZED DEFAULTS.....	3-33
3-11. SET PASSWORD.....	3-34
3-12. SAVE & EXIT SETUP.....	3-34
3-13. EXIT WITHOUT SAVING.....	3-34
 TECHNICAL SUPPORT FORM.....	F-4
<b>APPENDICE A INSTALLATION DU SERVICE PACK VIA SOUS WINDOWS® 98 SE</b>	
<b>APPENDICE B INSTALLATION DU SERVICE PACK VIA SOUS WINDOWS® 2000</b>	
<b>APPENDICE C GUIDE D'INSTALLATION DES PILOTES USB</b>	
<b>APPENDICE D INSTALLATION DU MONITEUR SYSTÈME VIA</b>	
<b>APPENDICE E GUIDE DE LA MISE À JOUR DU BIOS</b>	
<b>APPENDICE F RÉOLUTION DES PROBLÈMES (BESOIN D'ASSISTANCE?)</b>	

---

*APPENDICE G COMMENT OBTENIR UN SUPPORT TECHNIQUE*

---

# Chapitre 1. Introduction à la KT7E

---

## 1-1. Caractéristiques de La Carte Mère KT7E

---

Cette carte mère est conçue pour supporter les CPUs AMD Socket A Athlon™ et Duron™. Elle intègre la structure AMD Socket-A, supporte jusqu'à 1.5GB de mémoire, les fonctions Super I/O et Green PC.

La KT7E utilise le chipset VIA Apollo KT133E pour faire la transition entre le PC100 et le PC133, passant ainsi la vitesse du bus système et mémoire de 100 MHz à 133 MHz. Son interface mémoire de 133 MHz supporte déjà la large gamme de modules mémoire PC 133 disponibles sur le marché.

La KT7E intègre la fonction Ultra DMA 100. Cela signifie qu'elle est capable de fournir un gros débit de données IDE pour améliorer sensiblement les performances globales du système. L'Ultra DMA 100 est un nouveau standard pour les périphériques IDE. Il l'améliore la technologie actuelle Ultra DMA 66 en la surpassant aussi bien au niveau des performances que celui de l'intégrité des données. Cette nouvelle interface haute vitesse triple le taux de transfert en mode rafale de l'Ultra DMA 33 en la portant à 100 Mbytes/sec. Le résultat est une performance disque maximale en environnement PCI local Bus. Un autre bénéfice est que vous pouvez aussi bien connecter des périphériques IDE répondant à la norme Ultra DMA 66 que ceux compatibles Ultra DMA 100. Vous avez ainsi plus de flexibilité pour faire évoluer votre ordinateur.

La KT7E vous donne une grande flexibilité pour bâtir des systèmes autour des processeurs AMD Socket A Athlon™ et Duron™. Elle propose des combinaisons de Bus mémoire et CPU de 100MHz/100MHz ou 100MHz/133MHz. Grâce à ce choix, vous n'avez pas besoin de changer beaucoup de composants pour passer sur cette carte mère.

La KT7E possède aussi des fonctions de surveillance du matériel intégré (vous pouvez vous référer à l'**Appendice D** pour des informations plus détaillées). Ces fonctions peuvent protéger et surveiller votre système, lui assurant ainsi un environnement de fonctionnement sain. Cette carte mère est capable de fournir les hautes performances requises par les stations de travail, tout en remplissant les conditions multimédias des ordinateurs de bureau actuels.

## 1-2. Spécifications

---

### 1. CPU

- Supporte les actuels et futurs processeurs AMD Duron™ 600MHz ~ 850MHz Socket A basés sur un de 200MHz. (Double taux de transfert 100MHz)
- Supporte les actuels et futurs processeurs AMD Athlon™ 700MHz ~ 1.2GHz Socket A basés sur un de 200MHz. (Double taux de transfert 100MHz)
- Supporte le bus Alpha EV6 200MHz pour les processeurs AMD Athlon™ & Duron™

## 2. Chipset : VIA Apollo KT133E chipset (VT8363E et VT82C686B):

- Supporte les protocoles IDE Ultra DMA 33, Ultra DMA 66 et Ultra DMA 100
- Supporte l'ACPI (Advanced Configuration and Power Management Interface)
- Connecteur Port AGP (Accelerated Graphics Port) supportant l'AGP 2X (3.3V) et 4X (1.5V) mode (Sideband) device
- Supporte les configurations de Bus mémoire 100MHz/100MHz, 100MHz/133MHz

## 3. Mémoire (Mémoire Système)

- Trois DIMMs 168-pins supportant des modules SDRAM sans mémoire tampon (PC100/PC133)
- Supporte jusqu'à 1.5GB MAX. (8, 16, 32, 64, 128, 256 et 512MB SDRAM)

## 4. BIOS Système

- CPU SOFT MENU™ III, vous permet de configurer aisément votre CPU
- BIOS Award Plug and Play supportant l'APM et le DMI
- Fonction de protection en écriture par des virus AWARD

## 5. Fonctions Multi I/O

- Deux canaux IDE Bus Master supportant jusqu'à quatre périphériques IDE Ultra DMA 33/66/100.
- Connecteurs clavier et souris PS/2
- Un Port Floppy ( jusqu'à 2.88MB)
- Un port Parallèle (EPP/ECP)
- Deux Ports Série
- Deux connecteurs USB
- Une prise USB pour deux canaux USB additionnels

## 6. Divers

- Format ATX
- Un slot AGP, six slots PCI et un slot ISA
- Connecteur intégré Wake on LAN
- Connecteur intégré IrDA TX/RX
- Connecteur intégré Wake On Ring
- Deux connecteurs intégrés SMBus
- Surveillance du matériel : Inclus la vitesse de rotation des ventilateurs, voltages, températures CPU système
- Dimensions: 305 \* 230mm

- \* Cette carte mère supporte le Wake On LAN, le réveil par clavier ou souris mais le signal 5V standby power de votre alimentation doit être capable de fournir au moins un courant de 720mA. Autrement, ces fonctions peuvent ne pas fonctionner correctement.
- \* Les fréquences de bus externes standards 66/100MHz sont supportés mais celles excédant ces dernières ne peuvent être garanties du fait des spécifications du chipset, CPU et PCI.
- \* Les spécifications et informations contenues dans ce document peuvent être modifiées sans notification au-préalable.

### Note

Tous les noms de marques et marques déposées sont les propriétés de leurs propriétaires respectifs.

### 1-3. Liste des Accessoires

Vérifiez que votre paquet est complet. Si vous deviez découvrir un accessoire endommagé ou manquant, veuillez contacter votre revendeur ou votre distributeur.

- ☑ Une carte mère ABIT
- ☑ Une nappe 80-fils/40-pins pour des périphériques IDE Master et Slave Ultra DAM 100, Ultra ou DMA 66
- ☑ Une nappe pour lecteurs de disquettes 5.25" et 3.5"
- ☑ Un CD-ROM contenant les pilotes et les utilitaires
- ☑ Un manuel de l'Utilisateur pour votre carte mère

### 1-4. Diagramme du Lay-out pour la KT7E

\* Red mark indicates pin 1 location.

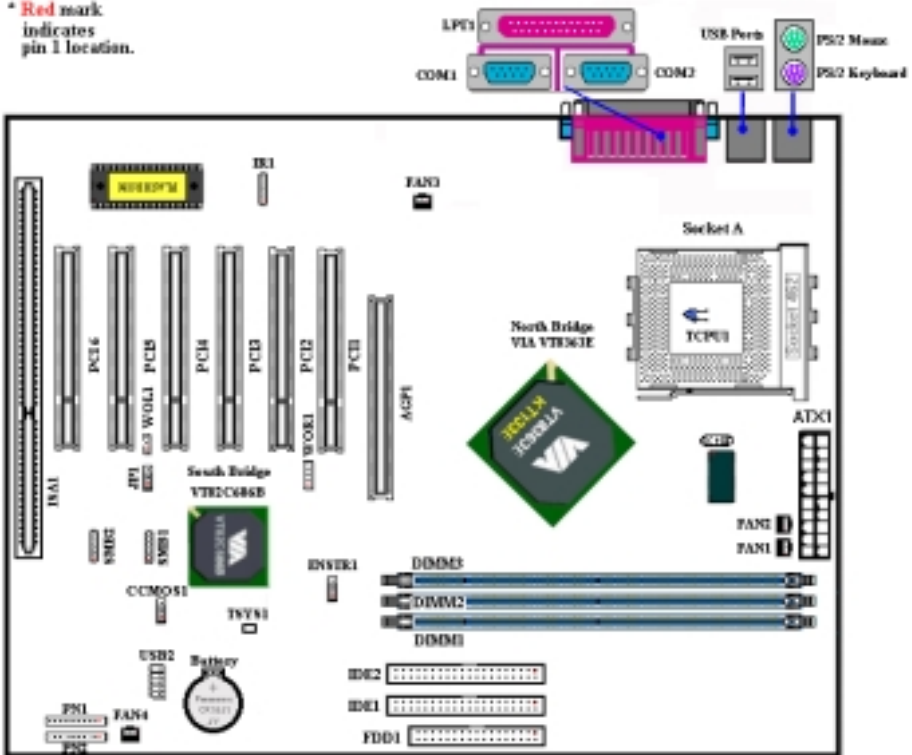

Figure 1-1. Emplacement des composants sur la KT7E





---

## Chapitre 2. Installez la Carte Mère

---

La carte mère KT7E non seulement offre tout l'équipement standard des ordinateurs de bureau classiques, mais propose aussi une grande flexibilité pour permettre de futures mises à jour. Ce chapitre présentera pas à pas tout cet équipement standard et aussi, de la façon la plus complète possible, les possibilités d'évolution. Cette carte mère est capable de supporter tous les processeurs AMD Socket A Athlon™ et Duron™ actuellement disponibles sur le marché. (Pour plus de détails, voyez les Spécifications du Chapitre 1.)

Ce chapitre est organisé suivant les caractéristiques suivantes:

- 2-1. Installez la carte mère sur le châssis
- 2-2. Installez les CPUs AMD Socket A Athlon™ et Duron™
- 2-3. Installez la Mémoire système
- 2-4. Connecteurs et Switches



**Avant de procéder à l'installation**



Avant de commencer à installer ou de déconnecter des cartes ou des connecteurs, veuillez vous rappeler de mettre sur OFF votre alimentation ATX (le +5V standby doit être complètement éteint) ou débrancher le cordon d'alimentation. Autrement, des composants de votre carte mère ou de vos périphériques peuvent être endommagés.



---

### Instructions pour l'utilisateur final

Notre objectif est de permettre à l'utilisateur ou l'utilisatrice final d'installer par lui ou elle-même son ordinateur. Nous avons essayé d'écrire ce document d'une manière très claire, concise et descriptive pour vous aider à surmonter tout obstacle rencontré lors de l'installation de cette carte mère. Veuillez lire attentivement les instructions et suivez les pas à pas.

## 2-1. Installez la Carte Mère sur le Châssis

La plupart des châssis d'ordinateur ont une base sur laquelle se trouvent de nombreux trous de vissage qui permettent à la carte mère d'être à la fois fermement maintenue et d'être protégée des courts-circuits. Il existe deux façons de fixer la carte mère sur le châssis :

- avec des vis de fixation
- ou avec des espaceurs

Veillez vous référer à la figure 2-1 pour identifier les deux types de fixation. Ils peuvent être légèrement différents mais vous les identifierez aisément :



Figure 2-1. The outline of stub and spacer



Figure 2-2. The way we fixed the motherboard

En principe, la meilleure façon de fixer une carte mère est de la faire avec des vis. Ce n'est que seulement dans le cas où il vous serait impossible de faire ainsi que vous devez envisager de la fixer avec des espaceurs. Regardez attentivement votre carte et vous y verrez plusieurs trous de fixation. Aligned ces trous avec ceux de la base du châssis. Si les trous sont alignés avec les trous de vissage, alors vous pouvez fixer votre carte mère avec des vis.

Dans le cas contraire, la seule façon de fixer votre carte est de la faire avec des espaceurs. Prenez le sommet de ces derniers et insérez les dans les slots. Après l'avoir fait pour tous les slots, vous pouvez faire glisser votre carte mère à l'intérieur et l'aligner par rapport aux slots. Une fois la carte positionnée, vérifiez que tout est OK avant de remettre en place le capot du boîtier.

La figure 2-2 vous montre les deux façons de fixer la carte mère.

### Note

Si les trous de montage de la carte mère ne sont pas alignés avec ceux de la base et les slots des espaceurs, ne vous alarmez pas, il est toujours possible de fixer les espaceurs sur les trous de montage de la carte mère. Coupez juste la section basse des espaceurs. De cette façon, vous pouvez toujours protéger votre carte mère des courts. Parfois, il sera nécessaire d'utiliser les petites rondelles de plastique rouge pour isoler la vis de la surface du PCB de la carte mère, si par exemple une piste de circuit se trouve trop près du trou. Veillez à ce qu'aucune vis n'entre en contact avec un circuit ou une piste du PCB, des dommages pourraient en résulter pour votre carte mère.

## 2-2. Installation des CPUs AMD Athlon™ et Duron™

### Note

- L'installation d'un ventilateur et d'un dissipateur de chaleur est nécessaire pour évacuer efficacement la chaleur émise par le CPU. Ne pas respecter ces règles peut endommager votre processeur par surchauffe.
- Les processeurs AMD Socket A produisent beaucoup de chaleur en fonctionnement. De ce fait, vous devez utiliser un dissipateur de chaleur très large spécialement conçu pour ces processeurs. Ne pas respecter ces règles peut endommager votre processeur par surchauffe.
- Si le ventilateur CPU et son câble d'alimentation ne sont pas ou pas encore correctement installés sur la carte mère, ne branchez surtout pas le cordon d'alimentation ATX à la carte mère. Cela pour prévenir tout dommage éventuel que pourrait subir le processeur.
- Veuillez vous référer au manuel d'installation de votre CPU pour des informations détaillées concernant sa mise en place.

L'installation des processeurs AMD Socket A Athlon™ et Duron™ est très facile, autant que celle des CPUs Socket 7 Pentium® avant. Parce qu'ils utilisent le "Socket A" ZIF (Zero Insertion Force), il est très aisé de fixer fermement votre processeur dans sa position. La Figure 2-3 vous montre à quoi ressemble un Socket A et comment utiliser le levier. Le nombre de pins du Socket A est plus important que celui du Socket 7. De ce fait, un CPU Pentium ne peut être inséré dans un Socket A.

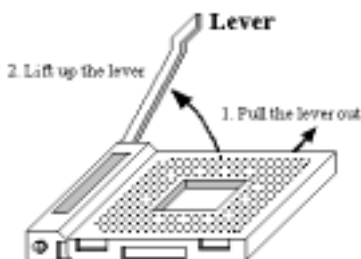

Figure 2-3. Socket A and open its lever

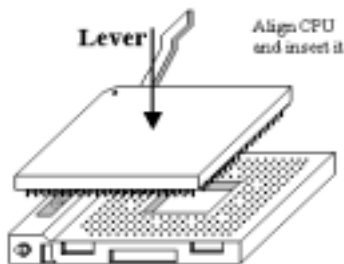

Figure 2-4. Install the CPU into socket A

Quand vous levez le levier, vous défaites le mécanisme de maintien du socket. Veuillez lever le levier au maximum et vous préparer à insérer le processeur. Ensuite, vous devez aligner le pin 1 du CPU sur le pin 1 du socket. Si votre CPU est mis dans la mauvaise direction, ce dernier ne pourra être facilement inséré et les pins ne s'enfonceront pas entièrement dans le socket. Si c'est le cas, veuillez le changer de direction jusqu'à ce qu'il s'insère aisément et pleinement dans le Socket A. Voyez la Figure 2-4. En même temps, vérifiez la hauteur du thermistor qui sert à détecter la température de votre CPU (si votre carte mère en comporte un). Vous pouvez après insérer doucement le CPU dans le socket A.

Une fois cela fini, poussez le levier vers le bas, à sa position originelle et vous devriez sentir le mécanisme de maintien du Socket A s'enclencher. Vous avez alors terminé l'installation de votre processeur.

### Notes à propos de l'installation du dissipateur

Du fait que le processeur produit énormément de chaleur en fonctionnement, nous vous suggérons d'utiliser un dissipateur de chaleur approuvé par AMD pour refroidir et maintenir la température de votre CPU dans les valeurs recommandées. Le dissipateur est large et lourd, donc les plaquettes de fixation subissent une grande tension. Lors de l'installation du dissipateur sur le processeur, vous devez faire très attention à la mise en place des plaquettes de fixation sur les deux côtés du socket. Si vous ne faites pas attention à cela, vous pouvez rayer la surface du PCB et endommager des circuits, briser les crochets du socket ou encore endommager la surface du CPU même.



Veillez suivre la séquence décrite ici, veuillez **Ne Pas** inverser cette séquence. Autrement, vous pourriez être confronté à une situation comme sur la photo de gauche. Du fait de la conception des sockets CPU, les crochets du côté gauche ne sont pas aussi solides que ceux du côté droit. Si vous suivez nos suggestions, tout se passera correctement.

#### Note

En considération du problème de structure d'un boîtier, veuillez toujours enlever la carte mère de ce dernier avant d'ajouter ou d'enlever un dissipateur de chaleur.

### La procédure correcte pour installer un kit de dissipation de chaleur:



Premièrement, installez le CPU dans son socket.



Insérez le levier de fixation côté gauche du dissipateur sur le crochet du socket côté gauche. Assurez-vous que la prise soit bien ferme et étroite. Vérifiez sur la photo à gauche.



Insérez un tournevis plat sur le milieu du levier de fixation côté droit et poussez doucement vers le bas. Poussez vers le bas et par-dessus les crochets du socket côté droit. Vérifiez sur la photo à gauche.



Vérifiez sur la photo à gauche. Vous avez fini l'installation du dissipateur de chaleur.

Maintenant, maintenez le dissipateur dans son ensemble et secouer-le légèrement. Assurez-vous que la base du côté droit du dissipateur ne rentre pas en contact avec le côté droit du socket (voyez la photo à gauche). Autrement, la surface du processeur n'est pas correctement en contact avec le dissipateur. Ce genre de situation peut endommager irrémédiablement le CPU.

Rappelez-vous d'installer le câble d'alimentation du ventilateur sur le connecteur de la carte mère.

Vous pouvez maintenant réinstaller votre carte mère dans le châssis.

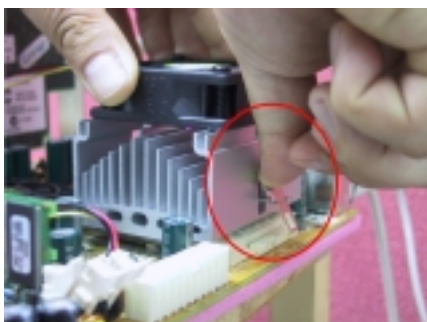

**Une fois la procédure décrite ci-dessus effectuée, vous pouvez connecter le cordon d'alimentation ATX à votre carte mère.**

Si vous avez plusieurs types de kits de dissipation, veuillez vous référer au manuel fourni avec ces kits. La photo de gauche montre une autre conception de levier de fixation. La séquence d'installation reste la même, de la gauche vers la droite. Rappelez-vous juste de ça.



**Nous vous recommandons fortement d'acheter un dissipateur avec trois trous sur le levier de fixation. Ces derniers permettent une meilleure fixation et n'endommageront pas les crochets du socket.**

La photo de gauche vous montre la base droite du dissipateur entrant en contact avec le côté droit du socket. Dans cette situation, la surface du CPU n'est pas entièrement en contact avec le dissipateur. Si vous démarrez le système à ce moment là, votre processeur sera immédiatement endommagé. Vérifiez toujours ce point à la fin de l'installation du dissipateur.

## 2-3. Installez la Mémoire système

Cette carte mère offre trois sockets DIMM 168-pins pour l'expansion mémoire. Ces sockets DIMM supportent des modules 1Mx64 (8MB), 2Mx64 (16MB), 4Mx64 (32MB), 8Mx64 (64MB), 16Mx64 (128MB), 32Mx64 (256MB) et 64Mx64 (512MB) ou des modules double face. La taille mémoire minimale est de 8MB et maximale de 1.5GB SDRAM. Il y a trois sockets DIMM sur la carte mère. (Un total de six banks)

Dans le but de créer une aire mémoire, certaines règles doivent être respectées pour des configurations optimales.

- L'aire mémoire est large de 64 ou 72 bits. (avec ou sans parité)
- Ces modules peuvent être disposés dans n'importe quel ordre.
- Supporte des DIMMs simple ou double densité.

**Tableau 2-1. Configurations Mémoire Valides**

Bank	Memory Module	Total Memory
Bank 0, 1 (DIMM1)	8MB, 16MB, 32MB, 64MB, 128MB, 256MB, 512MB	8MB ~ 512MB
Bank 2, 3 (DIMM2)	8MB, 16MB, 32MB, 64MB, 128MB, 256MB, 512MB	8MB ~ 512MB
Bank 4, 5 (DIMM3)	8MB, 16MB, 32MB, 64MB, 128MB, 256MB, 512MB	8MB ~ 512MB
<b>Mémoire système Totale</b>		8MB ~ 1.5GB

Généralement, installer des modules SDRAM sur votre carte mère est une chose aisée à accomplir. Vous pouvez vous référer à la figure 2-5 pour voir à quoi ressemble un module SDRAM 168-pins PC 66/100/133.



**Figure 2-5. PC66/100/133 Module et Composants**

Contrairement à l'installation des SIMMs, les DIMMs peuvent être insérés directement dans le slot. Note: Certains sockets DIMM présentent des différences physiques mineures. Si votre module ne semble pas s'insérer, ne le forcez surtout pas dans le socket sinon vous risquez d'endommager votre socket DIMM ou votre module DIMM.

La procédure suivante vous montrera comment installer un module DIMM dans son socket.

- Etape 1.** Avant d'installer le module mémoire, veuillez **éteindre complètement** votre alimentation et débrancher le cordon d'alimentation.
- Etape 2.** Enlevez le couvercle de votre boîtier.
- Etape 3.** Avant de manipuler n'importe quel composant électronique, assurez-vous de d'abord toucher un objet métallique non peint et relié à une masse dans le but de décharger l'électricité statique emmagasinée sur vos vêtements ou votre corps.

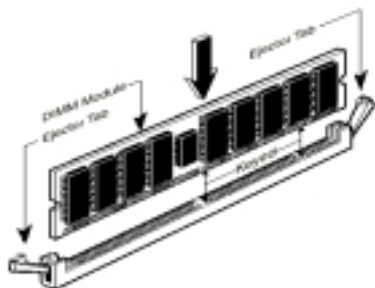

Figure 2-6. Installation d'un Module

**Etape 4.** Localisez les sockets d'expansion DIMM 168-pins.

**Etape 5.** Insérez le module mémoire dans le socket DIMM comme illustré dans l'illustration. Notez comment le module est maintenu dans le socket. Vous pouvez vous référer à la figure 2-6 pour les détails. **Ceci assure que le module DIMM ne pourra être inséré que dans un seul sens.** Pressez fermement le module DIMM dans le socket DIMM pour l'enfoncer complètement dans le socket.

**Etape 6.** Une fois le module DIMM installé, l'installation est complète et le capot de votre ordinateur peut être remis en place. Ou vous

peuvent continuer l'installation d'autres périphériques mentionnés dans la section suivante.

**Note**

Une fois le module DIMM installé, l'installation est complète et le capot de votre ordinateur peut être remis en place. Ou vous pouvez continuer l'installation d'autres périphériques mentionnés dans la section suivante.

Il est difficile de différencier des modules SDRAM PC 66, PC100 et PC133 SDRAM de l'extérieur. La seule façon de les identifier et de lire l'étiquette sur le module même.

## 2-4. Connecteurs et Switches

A l'intérieur de n'importe quel boîtier, plusieurs câbles doivent être connectés. Ces câbles sont généralement connectés un par un sur les connecteurs de la carte mère. Vous devez faire attention à l'orientation que ces connecteurs et câbles peuvent avoir, et si l'orientation il y a, notez la position du premier pin de ce connecteur. Dans les explications qui vont suivre, nous décrirons la signification du premier pin.

Nous vous montrerons ici tous les connecteurs et switches et vous dirons comment les connecter. Faites attention et lisez la section entière pour les informations nécessaires avant de tenter d'installer des périphériques dans le boîtier de votre ordinateur.

Le schéma 2-7 vous montre tous les connecteurs dont nous parlerons dans les sections suivantes. Vous pouvez utiliser ce diagramme pour visualiser et localiser les différents connecteurs que nous allons décrire.

Tous les connecteurs et switches mentionnés ici dépendront de votre configuration système. Certaines fonctions à configurer dépendent de la présence de certains périphériques. Si votre système ne possède pas de tels périphériques, vous pouvez alors ignorer certains connecteurs spéciaux.

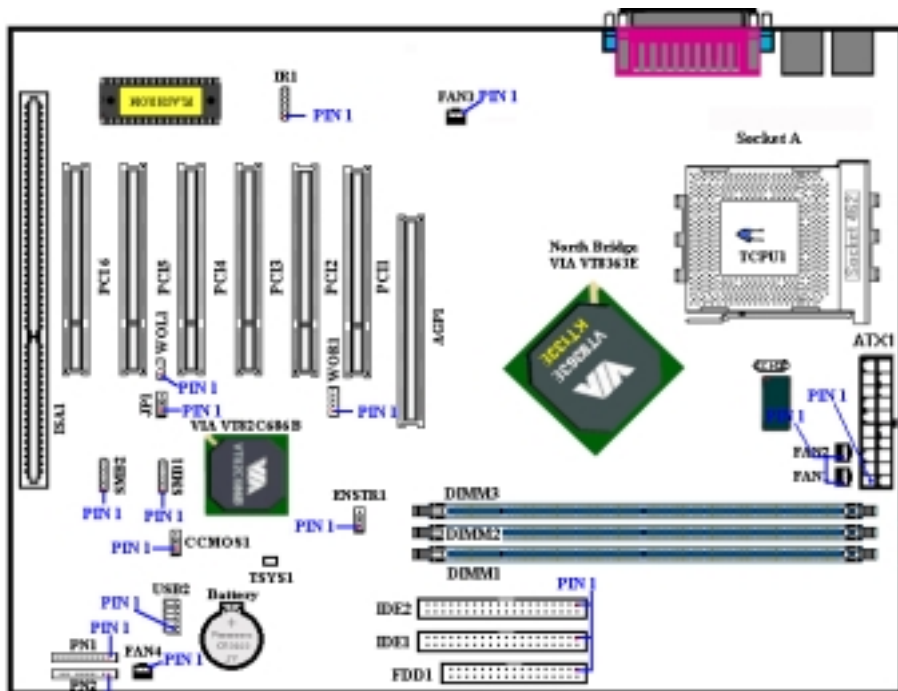

Figure 2-7. Tous les connecteurs et Switches de la KT7E

Premièrement, regardons les connecteurs présents et utilisables sur les KT7E ainsi que leurs fonctions.

### (1). ATX1: Connecteur d'entrée de Courant ATX

#### Attention

Si le connecteur d'alimentation n'est pas correctement fixé à l'alimentation, cette dernière ou vos périphériques peuvent être endommagés.

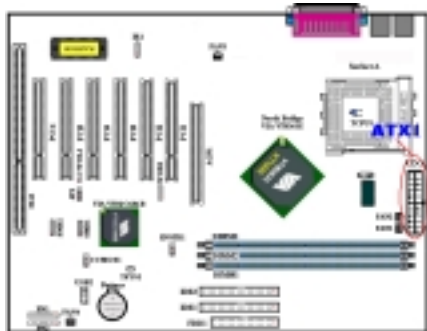

Branchez ici le câble de votre alimentation sur le connecteur ATX. Souvenez-vous que vous devez pousser le connecteur de votre alimentation fermement dans le connecteur ATX pour assurer une bonne connexion.

**Note:** Observez la position et l'orientation des pins.



**(2). Connecteurs FAN1, FAN2, FAN3 & FAN4**

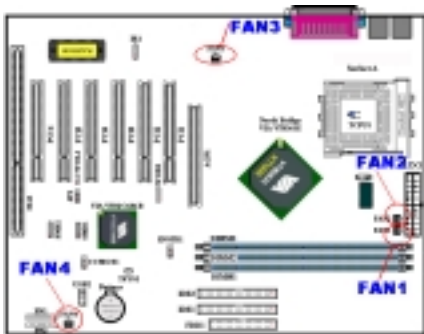

Branchez le connecteur de votre ventilateur CPU sur le connecteur marqué FAN1 ou FAN2 (ou les deux si vous utilisez un système double ventilateur), celui du ventilateur boîtier sur le FAN4 et enfin celui de l'alimentation sur le FAN3.

Vous devez utiliser un ventilateur avec votre CPU ou ce dernier peut fonctionner anormalement ou être endommagé par un excès de chaleur. De plus, pour garder la température à l'intérieur de votre boîtier optimale, l'utilisation d'un ventilateur est recommandée.

**Note:** Observez la position et l'orientation des pins

**(3). IR1: Connecteur IR (Infrarouge)**

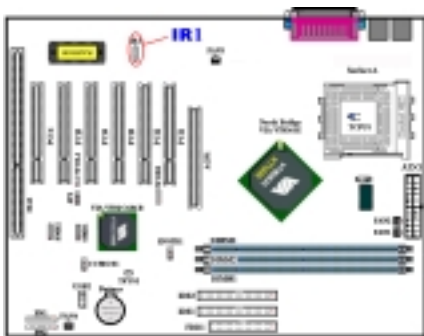

Il y a une orientation spécifique du pin 1 au 5 quand vous branchez le câble de votre kit IR ou de votre périphérique IR au connecteur IR. Cette carte mère supporte les taux de transfert de l'IR standard.

Numéro du Pin	Nom ou Signification du Signal	Numéro du Pin	Nom ou Signification du Signal
1	+5V	4	Ground
2	No Connection	5	IR TX
3	IR RX		

**Note:** Faites attention à l'orientation et à la position des pins

#### (4). WOR1: Connecteur Wake On Ring

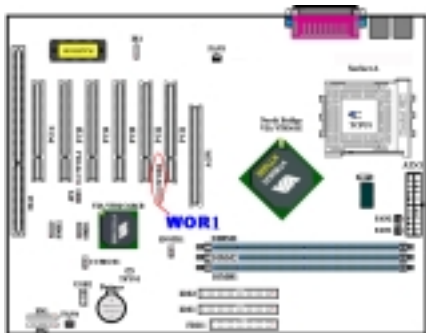

Si vous possédez une carte modem interne qui supporte cette fonctionnalité, vous pouvez alors connecter le câble spécifique de votre carte modem à ce connecteur. Cette fonction vous permet de réveiller votre ordinateur à distance à travers le modem.

**Note:** Observez la position et l'orientation des pins

#### (5). WOL1: Connecteur Wake on LAN

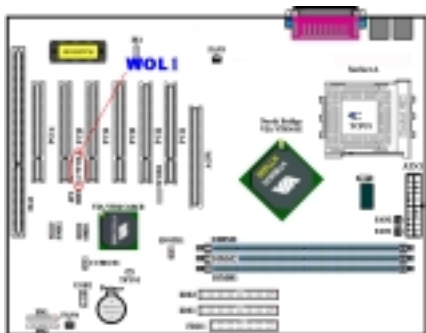

Si vous avez une carte réseau supportant cette fonctionnalité, vous pouvez alors connecter le câble spécifique de votre carte réseau à ce connecteur. Cette fonction vous permet de réveiller votre ordinateur à distance à travers le réseau local. Vous aurez besoin d'un utilitaire spécifique pour contrôler le réveil, comme l'utilitaire PCNet Magic Packet ou autres similaires.

Il y a trois types de WOL, "Remote Wake-Up high (RWU-high)", "Remote Wake-Up low (RWU-low)", et "Power Management Event (PME)". Cette carte mère supporte seulement le type "**Remote Wake-Up low (RWU-low)**".

**Note:** Observez la position et l'orientation des pins

#### (6). Connecteurs SMB1 & SMB2: Connecteurs du System Management Bus

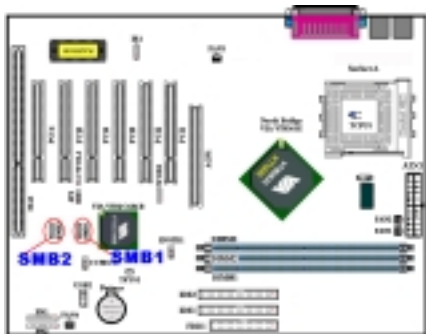

Ce connecteur est réservé pour le bus de gestion du système (SMBus). Le SMBus est une implémentation spécifique du bus I<sup>2</sup>C. Le I<sup>2</sup>C est un bus multi-master, ce qui signifie que plusieurs chips peuvent être connectés au même bus et chacun d'entre eux peut agir en tant que master en initiant un transfert de données. Si plus d'un master essaie de contrôler simultanément le bus, une procédure d'arbitrage décidera alors quel master aura la priorité. Vous pouvez brancher ici la carte ABIT Postman par exemple ou d'autres périphériques utilisant le SM Bus.

**Note:** Observez la position et l'orientation des pins

**(7). TCPUI & TSY51: Sondes thermiques pour les températures**

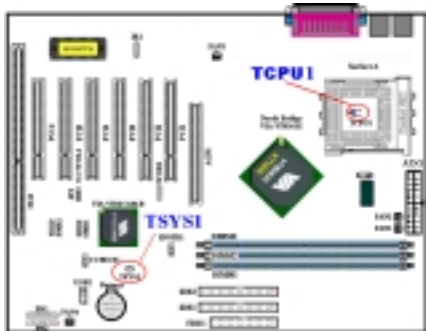

Le TCPUI est utilisé pour détecter la température du CPU. Le TSY51 est quant à elle utilisé pour capter celle de l'environnement ambiant. Vous pouvez voir les données relevées par ces sondes dans le BIOS ou l'utilitaire de surveillance VIA.

**(8). Connecteurs USB2: Connecteur pour des Plugs USB supplémentaires**

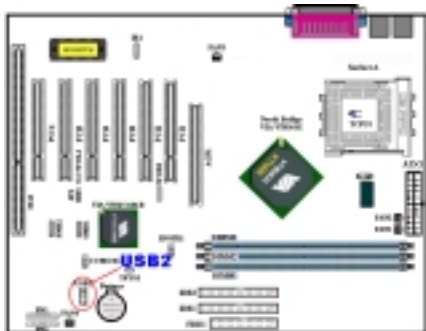

Ce connecteur sert à y brancher des ports USB supplémentaires. Vous pouvez utiliser une nappe d'expansion USB (optionnel) pour obtenir ainsi deux Plugs USB supplémentaires. Ces Plugs peuvent être fixés ensuite à l'arrière de votre boîtier.

Numéro de Pin	Nom ou signification du Signal	Numéro de Pin	Nom ou signification du Signal
1	Key Pin	6	Data1 -
2	NC	7	Data0 +
3	VCC0	8	Data1 +
4	VCC1	9	Ground
5	Data0 -	10	Ground

**(9). CCMOS1: Cavalier pour Décharger le CMOS**

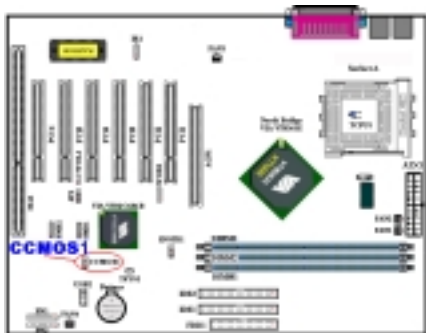

Le cavalier CCMOS1 décharge la mémoire du CMOS. Lors de l'installation de votre carte mère, assurez-vous que ce cavalier est positionné en mode Opération Normal (pin 1 et 2 fermés). Voyez la figure 2-8.



Figure 2-8. Positions du CCMOS1

**Note**

Avant de nettoyer le CMOS, vous devez éteindre d'abord votre alimentation (le +5V standby inclus). Autrement, votre système peut fonctionner de façon anormale.

**(10). Connecteurs PN1 et PN2**

Les PN1 et PN2 servent à brancher les switches et autres indicateurs de la façade de votre boîtier. Plusieurs fonctions sont présentes dans ces deux rangées de connecteurs. Vous devez observer la position et l'orientation des pins ou vous risquez de rendre votre système inopérant. La Figure 2-9 vous montre les fonctions des PN1 et PN2.

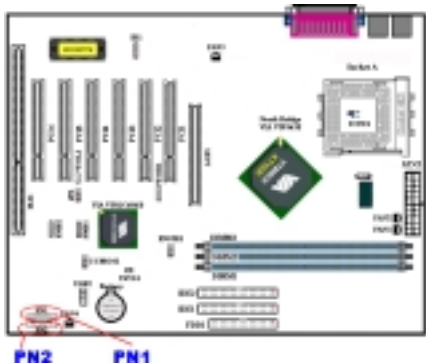

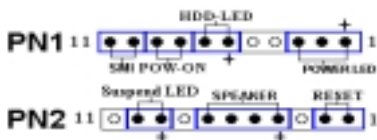

Figure 2-9. Définitions des pins des PN1 et PN2

**PN1 (Pin 1-2-3-4-5): Connecteurs Power LED**

Il y a une orientation spécifique des pins 1 à 3. Insérez le câble à 3 fils du power LED sur les pins 1~3, et celui à 2 fils sur les pins 4 et pin 5. Vérifiez que les bons connecteurs vont sur les bons pins de la carte mère. Si vous les installez dans la mauvaise direction, la lumière du power LED ne s’allumera pas correctement.

**Note:** Observez la position et l’orientation des pins.

**PN1 (Pin 6-7): Connecteur HDD LED**

Branchez le câble HDD LED provenant de la façade de votre boîtier sur ce connecteur. Si vous les installez dans la mauvaise direction, la lumière du LED ne s’allumera pas correctement.

**PN1 (Pin 8-9): Connecteur du Switch Power on**

Branchez le câble du Power switch provenant de la façade de votre boîtier sur ce connecteur. ch pour activer/désactiver la fonction de gestion d’énergie par le matériel.

**PN2 (Pin 1-2): Connecteur su Switch Hardware Reset**

Branchez ici le câble su Switch RESET provenant de la façade avant de votre boîtier. Pressez et gardez le bouton RESET pour au moins une seconde pour réinitialiser le système..

**PN2 (Pin 4-5-6-7): Connecteur Speaker**

Branchez ici le câble du Speaker sur ce connecteur..

**PN2 (Pin 9-10): Connecteur du Suspend LED**

Insérez le câble du Suspend LED sur les pins 9 et 10. Si vous installez dans une mauvaise direction, la lumière du LED ne s’allumera pas correctement.

**Note:** Observez la position et l’orientation des pins.

Pour la liste des significations des pins des PN1 et PN2, référez-vous au tableau 2-2.

Tableau 2-2. Liste de définitions des pins des PN1 et PN2

Nom PIN	Signification du signal	Nom PIN	Signification du signal		
PN1	PIN 1	+5VDC	PN2	PIN 1	Masse
	PIN 2	Sans connexion		PIN 2	Entée Reset
	PIN 3	Masse		PIN 3	Sans connexion
	PIN 4	Inhibition du signal clavier		PIN 4	+5VDC
	PIN 5	Masse		PIN 5	Masse
	PIN 6	LED power		PIN 6	Masse
	PIN 7	Activité HDD		PIN 7	Données Speaker
	PIN 8	Masse		PIN 8	Sans connexion
	PIN 9	Signal Power On/Off		PIN 9	+5VDC
	PIN 10	+3V Standby		PIN 10	Activité du Suspend LED
	PIN 11	Signal Suspend		PIN 11	Sans connexion

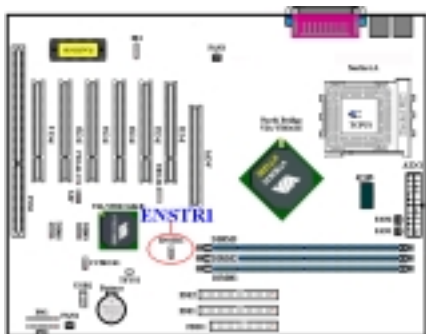
**(11). Cavalier ENSTR1**

Ce cavalier vous permet d'activer ou de désactiver la fonction Suspend To RAM (STR). Avec les pins 1 et 2 fermés, cette fonction est activée (par défaut), avec les pins 2 et 3 fermés, elle est désactivée.

Veuillez vous référer à l'item BIOS ACPI Suspend Type pour une configuration correcte.

Passons maintenant en revue les différents connecteurs I/O présents sur la KT7E ainsi que leurs fonctions.

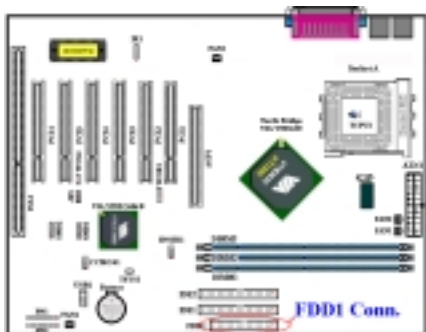
**(12). Connecteur FDD1**

Ce connecteur 34-pins est appelé le "connecteur du floppy disk". Vous pouvez y connecter un lecteur de disquettes 360K, 5.25", 1.2M, 5.25", 720K, 3.5", 1.44M, 3.5" or 2.88M, 3.5". Vous pouvez même y brancher un lecteur de disquettes 3 Modes (c'est un lecteur de 3 1/2" utilisé dans les ordinateurs japonais).

Une nappe floppy possède 34 fils et deux connecteurs permettant le branchement de deux lecteurs de disquettes. Après avoir connecté une extrémité sur le FDC1, connectez les deux connecteurs restants sur les lecteurs de disquettes. En général, on utilise qu'un seul lecteur de disquette

dans un ordinateur. L'extrémité sur la portion la plus longue de la nappe doit être branchée sur la carte mère.

**Note**

Un marquage rouge sur un fil désigne typiquement l'emplacement du pin 1. Vous devez aligner le pin 1 de la nappe sur le pin 1 du connecteur FDD1, puis insérez la nappe dans le connecteur.

**(13). Connecteurs IDE1 et IDE2**

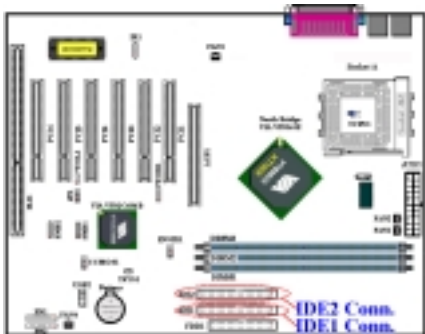

Cette carte mère fournit deux ports IDE vous permettant de connecter jusqu'à quatre périphériques IDE en mode Ultra DMA 100 avec les nappes Ultra DMA 66. Chaque câble a 40-pins 80-conducteurs et trois connecteurs, permettant la connexion de deux disques durs. Connectez l'extrémité (connecteur bleu) de la plus longue portion de la nappe sur le port IDE de la carte mère et les deux autres extrémités (connecteurs gris et noir) de la portion la plus courte de la nappe sur les connecteurs des disques durs.

Si vous voulez connecter deux disques durs ensemble sur le même canal IDE, vous devez configurer le second disque en mode Slave (esclave) après le premier disque Master (maître). Veuillez vous référer à la documentation de votre disque dur pour la position des cavaliers. Le premier disque dur connecté sur le port IDE1 est communément appelé "Primary Master" et le second "Primary Slave". Le premier disque connecté sur le port IDE2 est communément appelé "Secondary Master" et le second "Secondary Slave".

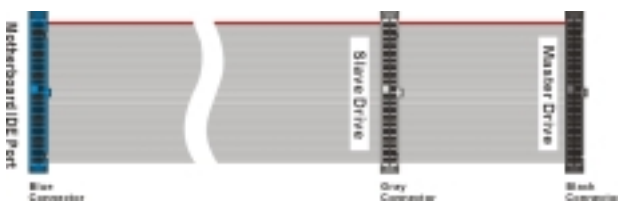

Évitez de connecter ensemble un périphérique fonctionnant à faible vitesse, comme les CD-ROM, avec des disques durs sur le même canal IDE; cela diminuera les performances globales de votre système.

**Figure 2-10. Nappe Ultra DMA 66**

**Note**

- Les statuts Maître et Esclave des disques durs sont configurés directement sur les disques durs mêmes. Veuillez vous référer au manuel de votre disque.
- Une marque rouge sur un fil désigne typiquement l'emplacement du pin 1. Vous devez aligner le fil pin 1 sur celui du connecteur IDE et ensuite insérer le connecteur de la nappe dans le connecteur IDE.

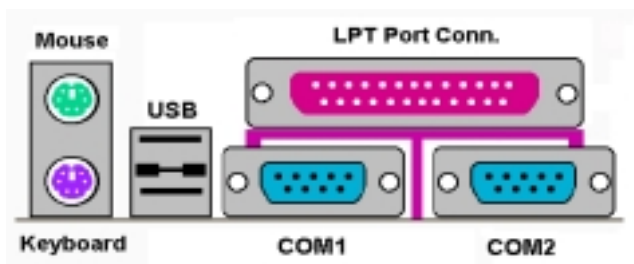

Figure 2-11. Connecteurs du panneau arrière de la KT7E

La Figure 2-11 vous montre les connecteurs du panneau arrière de la KT7E, ces connecteurs servent à y connecter des périphériques externes à la carte mère. Nous allons décrire plus bas quel périphérique peut être connecté à tel connecteur.

#### (14). Connecteur Clavier PS/2



Connectez un clavier PS/2 sur ce connecteur-Din à 6-pins. Si vous utilisez un clavier AT, vous pouvez vous procurer un convertisseur AT vers ATX et ainsi utiliser votre ancien clavier AT. Nous vous suggérons d'utiliser un clavier PS/2 pour une meilleure compatibilité.

#### (15). Connecteur Souris PS/2



Branchez ici une souris PS/2 sur ce connecteur 6-pin Din.

#### (16). Connecteurs Port USB

Cette carte mère propose deux ports USB. Connectez y le câble spécifique de votre périphérique USB. Vous pouvez y brancher des périphériques USB tels que des scanners, des moniteurs, des souris, des claviers, des hubs, des CD-ROM, des joysticks, etc. sur ces ports USB. Vous devez vous assurer que

vos système d'exploitation supporte cette fonctionnalité et vous aurez peut être à installer des pilotes additionnels pour des périphériques individuels. Veuillez vous référer au manuel de l'utilisateur de votre périphérique pour des informations détaillées.



External FAX/Modem



Digital Tablet



Digital Camera

#### (17). Connecteurs Ports Série COM1 et COM2

Cette carte mère fournit deux ports COM et vous pouvez y connecter un modem externe, une souris ou d'autres périphériques supportant ce protocole de communication. Chaque port COM ne supporte qu'un périphérique en même temps.



**(18). Connecteur Port Parallèle**

Ce port parallèle est aussi appelé port “LPT”, tout simplement parce qu’il sert le plus souvent à y connecter une imprimante. Vous pouvez brancher d’autres périphériques qui supportent ce protocole de communication comme des scanners, etc.

**Laser Printer****Inkjet Printer****EPP/ECP Scanner****Note**

Ce chapitre contient beaucoup de schémas colorés ou de photos. Nous vous recommandons fortement de lire ce chapitre en utilisant le fichier PDF inclus dans votre CD-ROM afin d’en profiter.



## Chapitre 3. Introduction au BIOS

Le BIOS est un programme logé dans une puce de mémoire Flash sur la carte mère. Ce programme n'est pas effacé quand vous éteignez votre ordinateur. On fait parfois référence à ce programme en tant que programme de "boot". Il est le seul canal permettant au matériel de communiquer avec le système d'exploitation. Sa fonction principale est de gérer la configuration de votre carte mère et les paramètres des différentes cartes d'interface, incluant d'autres paramètres plus simples comme l'heure, la date, les disques durs ou encore d'autres plus complexes comme la synchronisation du matériel, les modes d'opération des divers périphériques, les fonctionnalités du **CPU SOFT MENU™ III** et la vitesse du CPU. Votre ordinateur ne fonctionnera correctement ou au maximum de sa capacité, que si les différents paramètres sont correctement configurés à travers le BIOS.



**Ne changez les paramètres à l'intérieur du BIOS que si vous comprenez pleinement les conséquences et leurs significations**

Les paramètres du BIOS sont utilisés pour synchroniser le matériel ou définir le mode d'opération des périphériques. Si le paramètre est incorrect, cela peut provoquer des erreurs, l'ordinateur fonctionnant de façon anormale, et souvent l'ordinateur ne pouvant même pas être capable de redémarrer après ces erreurs. Nous vous recommandons de ne pas changer les paramètres à l'intérieur du BIOS à moins d'être très familier avec eux. Si par malheur votre ordinateur refuse de démarrer, veuillez vous référer au "CMOS Discharge Cavalier" dans le Chapitre 2.

La procédure de démarrage de votre ordinateur est contrôlée par le programme BIOS. Le BIOS opère dans un premier un test d'auto diagnostic appelé POST (Power On Self Test) pour tous les périphériques nécessaires, ensuite il configure les paramètres de synchronisation du matériel et ensuite effectue une détection de tout le matériel. Une fois seulement ces différentes tâches accomplies, le programme BIOS peut alors abandonner le contrôle de l'ordinateur au niveau suivant, qui est le système d'exploitation (OS). Comme le BIOS est le seul canal permettant la communication entre le matériel et le logiciel, il est un facteur clé dans la stabilité et les performances de votre système. Après que le BIOS a achevé les opérations d'auto diagnostic et d'auto détection, il affiche alors le message suivant :

### PRESS DEL TO ENTER SETUP

Ce message est affiché durant trois à cinq secondes et si vous appuyez durant ce laps de temps sur la touche **Suppr**, vous accéderez alors au menu du BIOS setup. A ce moment, le BIOS affichera l'écran suivant :



Figure 3-1. Utilitaire du CMOS Setup

Dans le menu principal du BIOS Setup de la Figure 3-1, vous pouvez y voir plusieurs options. Nous vous expliquerons plusieurs options étape par étape dans les pages suivantes de ce chapitre, mais voyons d'abord une courte description des touches de fonctions que vous aurez peut être à utiliser ici:

- Appuyez sur **Esc** pour quitter le BIOS Setup.
- Appuyez sur **↑ ↓ ← →** (haut, bas, gauche et droite) pour choisir, dans le menu principal, les options que vous désirez confirmer ou modifier.
- Appuyez sur **F10** si vous avez fini la configuration du BIOS pour sauvegarder les modifications et sortir du menu du BIOS Setup.
- Appuyez sur les touches Page Haut/Page Bas ou +/- si vous voulez modifier les paramètres du BIOS pour l'option active.

### Connaissance de l'ordinateur: CMOS Data

Peut être avez vous entendu quelqu'un dire qu'il avait perdu les données du CMOS. Qu'est ce que le CMOS? Est ce important? Le CMOS est une mémoire dans laquelle les paramètres du BIOS que vous avez configurés sont stockés. Cette mémoire est passive, vous pouvez à la fois y lire et y stocker des données. Mais cette mémoire doit être continuellement alimentée pour ne pas perdre ses données quand l'ordinateur est éteint. Si la batterie qui alimente le CMOS est vide, vous perdez alors toutes les données emmagasinées dans le CMOS. Nous vous recommandons de ce fait d'écrire sur papier tous les paramètres de votre matériel et de coller une étiquette avec la géométrie de votre HDD.

## 3-1. CPU Setup [SOFT MENU™ III]

Le CPU peut être configuré à travers un switch programmable (**CPU SOFT MENU™ III**), destiné à remplacer les méthodes traditionnelles de configuration manuelle du CPU (DIP Switch, cavaliers). Cette fonction vous autorise à plus facilement compléter l'installation du matériel. Vous pouvez maintenant installer votre CPU sans avoir recours au cavaliers ou autres DIP Switch. Le CPU doit être configuré en accord avec ses spécifications.

Dans la première option, vous pouvez appuyer sur <F1> à tout moment pour afficher tous les items sélectionnables pour cette option.



Figure 3-2. CPU SOFT MENU™ III

**CPU Name Is:**

- AMD Athlon
- AMD Duron

**CPU Operating Speed:**

Cette option définit la vitesse de votre CPU. Dans ce champs, la vitesse CPU est indiquée de cette façon:  $CPU\ speed = FSB\ clock * Multiplier\ factor$ , sélectionnez donc la vitesse de votre CPU selon le type et la vitesse de votre CPU. Pour les processeurs AMD Duron™, vous pouvez choisir les configurations suivantes:

- |       |       |              |       |       |       |       |
|-------|-------|--------------|-------|-------|-------|-------|
| ➤500  | ➤550  | ➤600         | ➤650  | ➤700  | ➤750  | ➤800  |
| ➤850  | ➤900  | ➤950         | ➤1000 | ➤1050 | ➤1100 | ➤1150 |
| ➤1200 | ➤1250 | ➤User Define |       |       |       |       |

Fréquence externe et facteur multiplicateur définis par l'utilisateur:

**➤ User Defined****Warning**

**Une mauvaise configuration du facteur multiplicateur et de la fréquence externe peut dans certains cas endommager votre processeur**

Une mauvaise configuration des facteurs multiplicateurs et des fréquences externes peut dans certains cas endommager le CPU. L'utilisation de fréquences d'opération supérieures aux spécifications du PCI ou du processeur peut provoquer un dysfonctionnement des modules mémoires, de la carte VGA et d'autres cartes additionnelles, des pertes de données sur le disque dur et des plantages du système traduisant une instabilité générale. L'utilisation de paramètres non-standards pour votre processeur n'est pas le but de cette explication. Ces configurations hors spécifications ne devraient seulement être utilisées que pour des tests d'ingénierie et non en application courante et quotidienne.

Si vous utilisez des configurations hors-spécifications pour une utilisation normale, votre système risque de ne pas être stable et risque d'affecter la fiabilité de ce dernier. Nous ne garantissons pas non plus les problèmes de stabilité ou de compatibilité engendrés par des configurations hors-spécifications et ne sommes en aucun cas responsables de tous dommages occasionnés à votre carte mère ou périphériques par l'utilisation de ces configurations hors-spécifications.

**— Multiplier Factor:**

Vous pouvez choisir les facteurs multiplicateurs suivants:

- |       |       |        |       |        |       |        |       |     |
|-------|-------|--------|-------|--------|-------|--------|-------|-----|
| ➤x5   | ➤x5.5 | ➤x6    | ➤x6.5 | ➤x7    | ➤x7.5 | ➤x8    | ➤x8.5 | ➤x9 |
| ➤x9.5 | ➤x10  | ➤x10.5 | ➤x11  | ➤x11.5 | ➤x12  | ➤x12.5 |       |     |

**— CPU FSB/PCI Clock:**

Il y a plusieurs options possibles. A quoi correspondent les deux valeurs ? Celle de gauche est le FSB du processeur et celle de droite est la vitesse du Bus PCI.

- |            |            |            |            |            |
|------------|------------|------------|------------|------------|
| ➤100/33MHz | ➤101/33MHz | ➤103/34MHz | ➤105/35MHz | ➤107/35MHz |
| ➤110/36MHz | ➤112/37MHz | ➤115/38MHz | ➤117/39MHz | ➤120/40MHz |
| ➤122/40MHz | ➤124/41MHz | ➤127/42MHz | ➤133/44MHz | ➤136/34MHz |
| ➤140/35MHz | ➤145/34MHz | ➤150/37MHz | ➤155/38MHz |            |

**– CPU FSB Plus (MHz):**

Vous pouvez encore augmenter ici la vitesse du FSB de votre CPU. Cela signifie que vous pouvez augmenter la configuration de l’item “CPU FSB/PCI Clock”, et indépendamment augmenter la vitesse FSB du CPU. Vingt neuf options sont possibles: 0~28, avec la valeur par défaut à 0. Vous pouvez modifier ce paramètre pour augmenter la vitesse FSB du CPU. Les vitesses FSB CPU au-delà des spécifications standards des Bus sont supportées mais non garanties.

**– Speed Error Hold:**

La valeur par défaut est “Disabled”. Si vous modifiez ce paramètre sur “Enabled”, le système marquera un arrêt et affichera un message si la configuration de la vitesse de votre CPU est erronée.

Nous ne recommandons pas normalement d’utiliser le mode “User Define” pour configurer la vitesse de votre CPU et son multiplicateur. Cette option sert surtout à configurer des CPUs à venir dont les spécifications nous sont encore inconnues. Les spécifications de tous les CPUs actuels sont déjà incluses dans les configurations par défaut. A moins d’être très familier avec les paramètres du CPU, il est très facile de commettre des erreurs en configurant manuellement.

**Solutions en cas de problème de démarrage du à une mauvais paramétrage de la fréquence CPU:**

Normalement, si la configuration de la fréquence CPU est incorrecte, vous ne pourrez pas démarrer l’ordinateur. Dans ce cas, éteignez et rallumez le système plusieurs fois. Le CPU utilisera automatiquement ces paramètres par défaut pour démarrer. Vous pourrez alors entrer dans le BIOS Setup et reconfigurer l’horloge du CPU. Si vous ne pouvez entrer dans le BIOS setup, vous devez essayer de rallumer le système plusieurs fois (3~4 times) ou d’appuyer sur la touche “INSER“ et le système réutilisera alors ces paramètres standards pour démarrer. Vous pourrez alors rentrer dans le BIOS SETUP pour configurer de nouveaux paramètres.

**Quand vous changez de CPU:**

Cette carte mère a été conçue de telle façon que vous pouvez allumer votre ordinateur tout de suite après avoir inséré votre CPU sans besoin de configurer de cavaliers ou de DIP Switches. Mais si vous changez de CPU, vous avez normalement à seulement éteindre l’ordinateur, changer le CPU et ensuite, changer les paramètres du CPU à travers le **SOFT MENU™ III**. Cependant, si le nouveau CPU est plus lent que l’ancien (et est de même marque et de même type), nous vous proposons deux méthodes d’accomplir avec succès le changement de CPU.

**Méthode 1:** Configurez le CPU pour la vitesse la plus basse de son type. Eteignez l’alimentation et changez de CPU. Ensuite rallumez le système et configurez le CPU à travers le **SOFT MENU™ III**.

**Méthode 2:** Puisque vous devez ouvrir le châssis de votre ordinateur pour changer le CPU, vous pouvez également en même temps utiliser le cavalier CCMOS pour effacer les paramètres de l’ancien CPU et ensuite entrer dans le BIOS Setup pour y configurer le nouveau CPU.

**Attention**

Après avoir effectué la configuration et quitté le BIOS SETUP, et avoir vérifié que le système peut être démarré, ne pressez pas le bouton RESET ou éteindre l’alimentation. Autrement, le BIOS peut ne pas lire correctement les paramètres, ces derniers échoueront, et vous devrez encore rentrer dans le **SOFT MENU™ III** pour ressaisir les paramètres.

---

**CPU Power Supply:**

Cette option vous permet de passer du voltage par défaut pour votre CPU en mode défini par l'utilisateur pour paramétrer les voltages.

- ▶ **CPU Default:** Le système détectera automatiquement le type de CPU et appliquera en conséquence le voltage correct pour votre CPU. Quand cette option est activée, l'item "**Core Voltage**" affichera le voltage actuel défini pour votre CPU et ne sera pas modifiable. Nous recommandons d'utiliser les valeurs par défaut de votre CPU à moins que le voltage de ce dernier ne soit pas correctement détecté ou est incorrect.
- ▶ **User Define:** Cette option vous laisse sélectionner le voltage manuellement. Vous pouvez changer les valeurs des options "**Core Voltage**" et "**I/O Voltage**" en utilisant les touches fléchées Haut et Bas.

---

**Fast CPU Command Decode:**

Deux options sont disponibles: Normal → Fast. La valeur par défaut est *Normal*. Avec ce paramètre, vous pouvez sélectionner 'fast' si vous voulez que le CPU décode les adresses en sortie I T plus tôt. Nous vous suggérons de choisir "Normal" pour une meilleure stabilité. Si vous voulez de meilleures performances, vous pouvez alors sélectionner "Fast".

---

**CPU Drive Strength:**

Quatre options sont disponibles: 0 → 1 → 2 → 3. La valeur par défaut est 2. Cette option affecte la force du signal des transferts de données entre le north bridge du chipset et le CPU. Pour obtenir la meilleure stabilité, nous vous recommandons la valeur de "2".

---

**Enhance Chip Performance:**

Deux options sont disponibles: Disabled → Enabled. La valeur par défaut est *Disabled*. Si vous choisissez "Enabled," les différents timings du chipset north bridge seront paramétrés de façon plus agressive pour de meilleures performances.

---

**Force 4-Way Interleave:**

Deux options sont possibles: Disabled → Enabled. La valeur par défaut est *Disabled*. Si vous choisissez "Enabled," vous forcez la DRAM à opérer en mode 4-Way interleave.

---

**Enable Dram 4K-Page Mode:**

Deux options sont possibles: Disabled → Enabled. La valeur par défaut est *Disabled*. Si vous choisissez "Enabled" et que votre DRAM utilise la technologie 64Mbit, le mode 4K-Page vous procurera un gain de performance supplémentaire.

---

**DRAM Clock:**

Deux options sont possibles: Host CLK → HCLK+PCICLK. La valeur par défaut est Host CLK. Cette option sert à configurer la vitesse d'opération de la SDRAM. Elle est la même que celle du FSB CPU, avec plus la fréquence du PCI.

## 3-2. Standard CMOS Features Setup Menu

Cette partie contient les paramètres de configuration basiques du BIOS. Ces paramètres incluent la date, l'heure, la carte VGA, la configuration du FDD et des HDD.



Figure 3-3A. Ecran du Standard CMOS Setup

### Date (mm:dd:yy):

Vous pouvez spécifier ici la date: mois (mm), jour (dd) et année (yy).

### Time (hh:mm:ss):

Vous pouvez spécifier ici la date: mois (mm), jour (dd) et année (yy)

### IDE Primary Master / Slave and IDE Secondary Master / Slave:

Ces items possèdent des sous-menu qui offrent d'autres options. Vous pouvez vous référer à la figure suivante pour voir quelles options vous sont disponibles.

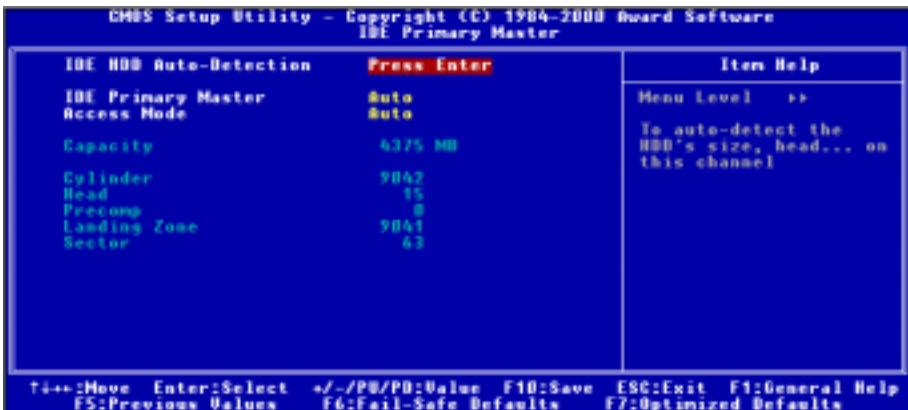

Figure 3-3B. Ecran IDE Primary Master Setup



---

**IDE HDD Auto-Detection:**

Appuyez sur la touche *Entrée* pour laisser le BIOS auto-détecter tous les paramètres détaillés des disques durs (HDD). Si l'auto détection est un succès, les valeurs correctes seront montrées dans les items restants de ce menu.

**Note**

- ❶ Un nouveau disque dur IDE doit dans un premier temps être formaté, sans quoi, il ne peut être lu et écrit. Les étapes basiques pour utiliser un disque dur sont de le partitionner avec FDISK et de le formater ensuite avec FORMAT. La plupart des disques durs actuels ont été subis un formatage de bas niveau à la sortie d'usine. Vous pouvez donc probablement passer cette étape. Souvenez-vous que le premier disque dur IDE doit avoir sa partition activée à travers la procédure FDISK.
- ❷ Si vous utilisez un vieux HDD déjà formaté, l'auto détection peut ne pas réussir à lire ses paramètres. Vous aurez alors peut être à le reformater de bas niveau ou entrer ses paramètres manuellement, et ensuite vérifier s'il fonctionne correctement.

---

**IDE Primary Master:**

Trois options possibles: *Auto, Manual et None*. Si vous choisissez *Auto*, le BIOS vérifiera automatiquement quel type de disque dur est utilisé. Si vous voulez rentrer les paramètres de votre HDD par vous-même, assurez d'abord de bien comprendre la signification des paramètres et lisez bien le manuel fourni par le constructeur du disque dur pour les paramètres corrects

---

**Access Mode:**

Du fait que les anciens systèmes d'exploitation ne pouvaient supporter les HDD d'une capacité supérieure à 528MB, aucun des disques d'une capacité supérieure à 528MB n'étaient utilisables. Les BIOS AWARD apportèrent une solution à ce problème: vous pouvez, selon votre système d'exploitation, choisir quatre modes d'opération: NORMAL → LBA → LARGE → Auto.

L'option d'auto détection HDD dans le sous-menu est capable de déterminer les paramètres de votre disque dur et le mode supporté.

► **Auto:**

Laissez juste le BIOS détecter le mode d'accès de votre disque dur et décider lequel utiliser.

► **Normal mode:**

Le mode normal standard supporte des disques durs jusqu'à 528MB ou moins. Ce mode utilise directement les positions indiquées par les Cylindres (CYLS), têtes, et Secteurs pour accéder aux données.

► **LBA (Logical Block Addressing) mode:**

Le premier mode Lba pouvait supporter des capacités de disques durs jusqu'à 8.4GB, et ce mode utilise une méthode différente pour calculer les positions des données qui doivent être accédées. Ce mode translate les Cylindres (CYLS), Têtes et Secteurs en une adresse logique où est localisée la donnée. Les Cylindres, Têtes, et Secteurs affichés dans ce menu ne reflète pas la véritable géométrie du disque, ce sont en fait juste des valeurs de référence servant à calculer les positions actuelles. Actuellement, tous les disques durs de grande capacité supporte ce mode. C'est pourquoi nous vous recommandons d'utiliser ce mode par défaut. Actuellement, le BIOS est aussi capable de supporter les fonctions étendues INT 13h, permettant ainsi au mode LBA de supporter des disques durs d'une capacité excédant les 8.4GB.

► **Large Mode:**

Quand le nombre de cylindres (CYLs) des disques durs excèdent 1024 et que le DOS n'est pas capable de le supporter ou si votre OS ne supporte pas le mode LBA, vous pouvez sélectionner ce mode.

— **Capacity:**

Cet item affiche automatiquement la capacité de votre disque dur. Notez que cette capacité est souvent légèrement plus grande que celle indiquée par un programme de vérification sur un disque formaté.

**Note**

Tous les items plus bas sont disponibles quand vous positionnez l'item *Primary IDE Master* sur *Manual*.

— **Cylinder:**

Quand les disques sont placés l'un sur l'autre sur un même axe, le cercle vertical constitué de toutes les pistes localisées sur une position particulière est appelé Cylindre. Vous pouvez paramétrer le nombre de cylindres de votre disque dur. La quantité minimale est 0 et le nombre maximum est 65536.

— **Head:**

C'est une petite bobine électromagnétique et un pôle métallique qui sont utilisés pour générer et lire les traces magnétiques sur le disque (aussi appelé la tête de lecture/écriture). Vous pouvez configurer le nombre de têtes de lecture/écriture. La quantité minimale est de 0, le nombre maximum que vous pouvez entrer ici est 255.

— **Precomp:**

La quantité minimale est de 0, le nombre maximum étant de 65536.

**Warning**

Utiliser une valeur de 65536 signifie qu'aucun disque dur existe.

— **Landing Zone:**

C'est une zone non utilisée du disque dur (située dans les cylindres les plus proches de l'axe de rotation) où les têtes vont se placer quand l'alimentation est coupée. La quantité minimale est 0, le maximum que vous pouvez entrer ici est 65536.

— **Sector:**

Le segment minimum de la longueur d'une piste pouvant être assigné au stockage des données. Les secteurs sont habituellement groupés en blocs ou blocs logiques qui fonctionnent comme la plus petite unité de donnée permise. Vous pouvez spécifier cet item en tant que secteurs par piste. La quantité minimale est 0, le nombre maximum est de 255.

---

**Driver A & Driver B:**

Si vous avez installé le lecteur de disquettes, vous pouvez alors choisir ici le type de lecteur de disquettes supporté. Six options sont possibles: None → 360K, 5.25 in. → 1.2M, 5.25 in. → 720K, 3.5 in. → 1.44M, 3.5 in. → 2.88M, 3.5 in.

**Floppy 3 Mode Support:**

Quatre options sont disponibles: Disabled → Driver A → Driver B → Both. La valeur par défaut est *Disabled*. Les lecteurs de disquettes 3 Mode (FDD) sont des lecteurs 3 1/2" utilisés dans les systèmes japonais. Si vous avez besoin d'accéder à des données stockées sur ce type de lecteur, vous devez sélectionner ce mode et bien sûr, vous devez avoir ce type de lecteur.

**Video:**

Vous pouvez sélectionner les modes VGA pour votre carte vidéo parmi les quatre options disponibles: EGA/VGA → CGA 40 → CGA 80 → MONO. La valeur par défaut est EGA/VGA.

**Halt On:**

Vous pouvez choisir ici quel type d'erreur amènera le système à s'arrêter. Cinq options sont disponibles: All Errors → No Errors → All, But Keyboard → All, But Diskette → All, But Disk/Key.

Vous pouvez voir la mémoire système listée dans la boîte en bas à droite. Il affiche le *Base Memory*, *Extended Memory* et *total Memory size* de votre système. Tout cela a été détecté par le système durant la procédure de démarrage.

### 3-3. Advanced BIOS Features Setup Menu

Sur chaque item, vous pouvez appuyer sur <Entrée> à tout moment pour afficher toutes les options pour cet item.

**Attention**

L'Advanced BIOS Features Setup Menu a déjà été configuré pour une efficacité maximale. Si vous ne comprenez pas vraiment chaque option présente dans ce menu, nous vous recommandons d'utiliser les valeurs par défaut.

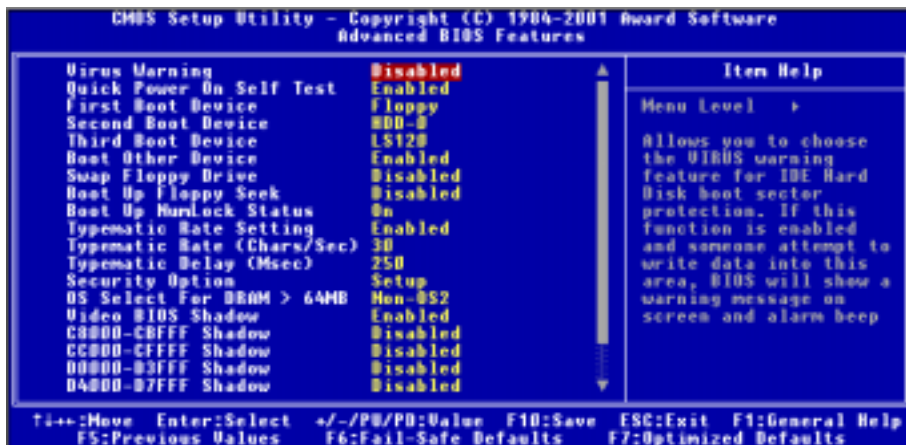

Figure 3-4A. Partie supérieure de l'Advanced BIOS Features Setup



Figure 3-4B. Partie inférieure de l'Advanced BIOS Features Setup

---

#### **Virus Warning:**

Cet item peut être mis sur Enabled ou Disabled, la valeur par défaut étant *Disabled*.

Quand cette fonction est activée, toute tentative d'une application ou d'un logiciel pour accéder au secteur de Boot de la table de partition amènera le BIOS à afficher un message indiquant qu'un boot virus est en train d'essayer d'accéder au disque dur. Si vous installez un OS, assurez-vous que cette fonction soit désactivée pour éviter des erreurs de partitions.

---

#### **Quick Power On Self Test:**

Après la mise sous tension de l'ordinateur, le BIOS de la carte mère effectuera une série de tests dans le but de vérifier le système et ses périphériques. Si le Quick Power on Self-Test est activé, le BIOS simplifiera la procédure de tests pour accélérer le processus de Boot. La valeur par défaut est *Enabled*.

---

#### **First Boot Device:**

Quand le système démarre, le BIOS tente de charger le système d'exploitation depuis les périphériques dans l'ordre de séquence indiqué ici: floppy disk drive A, LS120, ZIP100 devices, hard drive C, SCSI hard disk drive or CD-ROM. Il y a dix options pour choisir votre séquence de Boot (La valeur par défaut est *Floppy*):

Floppy → LS120 → HDD-0 → SCSI → CDROM → HDD-1 → HDD-2 → HDD-3 → ZIP100 → LAN  
→ Retour sur Floppy.

---

#### **Second Boot Device:**

La description de cet item est la même que pour *First Boot Device*, la valeur par défaut étant *HDD-0*.

---

#### **Third Boot Device:**

La description de cet item est la même que pour *First Boot Device*, la valeur par défaut étant *LS120*.

---

#### **Boot Other Device:**

Deux options sont possibles: Enabled ou Disabled. La valeur par défaut est *Enabled*. Cette option autorise le BIOS à essayer de démarrer de périphériques autres que les trois listés plus haut (First, Second et Third Boot Devices). Si vous mettez cette option sur Disabled, le BIOS ne démarrera qu'à partir des trois périphériques listés et sélectionnés plus haut.

---

#### **Swap Floppy Drive:**

Cet item peut être mis sur Enabled ou Disabled. La valeur par défaut est *Disabled*. Quand cette fonction est activée, vous n'avez pas besoin d'ouvrir le boîtier pour modifier la position du lecteur de disquettes sur les connecteurs. Le lecteur A peut être configuré en lecteur B et vice-versa.

---

**Boot Up Floppy Seek:**

Quand l'ordinateur démarre, le BIOS détecte si le système possède un lecteur de disquettes ou non. Quand cet item est activé, si le BIOS ne détecte lecteur de disquettes, un message d'erreur sera affiché concernant le FDD. Si cet item est désactivé, le BIOS ignorera ce test. La valeur par défaut est *Disabled*

---

**Boot Up NumLock Status:**

- On: Au démarrage, le pavé numérique est en mode numérique. (Valeur par défaut)
  - Off: Au démarrage, le pavé numérique est en mode de contrôle curseur.
- 

**Typematic Rate Setting:**

Cet item vous autorise à ajuster le taux de répétition de la frappe clavier. Quand cet item est sur *Enabled*, vous pouvez alors configurer les deux options de contrôle du clavier qui suivent (*Typematic Rate* et *Typematic Rate Delay*). Si cet item est sur *Disabled*, le BIOS utilisera les valeurs par défaut. La valeur par défaut est *Enabled*.

---

**Typematic Rate (Chars/Sec):**

Quand vous appuyez continuellement sur une touche, le clavier répètera la frappe selon le taux que vous aurez ici choisi (Unité: caractères/seconde. Huit options possibles: 6 → 8 → 10 → 12 → 15 → 20 → 24 → 30 → Retour sur 6. La valeur par défaut est 30.

---

**Typematic Delay (Msec):**

Quand vous appuyez continuellement sur une touche, si vous excédez le délai choisi ici, le clavier répètera automatiquement la frappe selon un certain taux (Unité: millisecondes). Quatre options sont possibles: 250 → 500 → 750 → 1000 → Retour sur 250. La valeur par défaut est 250.

---

**Security Option:**

Cette option peut être mise sur System ou Setup. La valeur par défaut est *Setup*. Après avoir créé un mot de passe à travers PASSWORD SETTING, cette option interdira l'accès à votre système (System) ou les modifications du BIO Setup de votre carte mère (BIOS Setup) aux utilisateurs non autorisés.

- **SYSTEM:** Quand vous choisissez System, un mot de passe est requis chaque fois que l'ordinateur démarre. Si le mot de passe correct n'est pas donné, le système ne démarrera pas.
- **SETUP:** Quand vous choisissez Setup, un mot de passe est requis chaque fois que vous désirez accéder au BIOS Setup.

Si vous n'avez pas positionné un mot de passe dans l'option PASSWORD SETTING, cette option n'est pas disponible.

Pour désactiver la sécurité, sélectionnez *Set Supervisor Password* dans le menu principal et il vous sera alors demandé de rentrer un mot de passe. Ne tapez rien et appuyez juste sur *Entrée*, ce qui aura pour effet de désactiver la sécurité. Une fois la sécurité désactivée, le système démarrera et vous pourrez alors rentrer librement dans le menu du BIOS Setup.

---

**Notice**

N'oubliez pas votre mot de passe. Si cela vous arrive, vous aurez alors à ouvrir le châssis de votre boîtier et nettoyer toutes les informations du CMOS avant de redémarrer votre ordinateur. Mais en faisant cela, vous réinitialiserez toutes les configurations précédentes.

---

**OS Select For DRAM > 64MB:**

Quand la mémoire système est plus grande que 64MB, la méthode de communication entre le BIOS et le système d'exploitation diffère d'un OS à un autre. Si vous utilisez OS/2, sélectionnez alors OS2; Si vous utilisez un autre OS, sélectionnez *Non-OS2*. La valeur par défaut est *Non-OS2*.

**Video BIOS Shadow:**

Cette option est utilisée pour définir si le BIOS de votre carte vidéo doit utiliser la fonction Shadow ou non. Vous devriez mettre cette option sur Enabled, autrement, les performances d'affichage du système peuvent grandement diminuer.

**Shadowing address ranges:**

Cette option vous autorise à décider si la zone ROM BIOS d'une carte d'interface à une adresse spécifique doit utiliser ou non la fonction shadow. Si vous avez une carte d'interface utilisant ce bloc mémoire, n'activez pas cette option.

Vous pouvez choisir parmi six fourchettes d'adresses:

C8000-CBFFF Shadow, CC000-CFFFF Shadow, D0000-D3FFF Shadow, D4000-D7FFF Shadow, D8000-DBFFF Shadow, DC000-DFFFF Shadow.

**Connaissance de l'ordinateur: SHADOW**

Qu'est ce que le SHADOW? Le BIOS des cartes vidéo standards et des cartes d'interface sont stockés en ROM, fréquemment très lentes. Avec la fonction Shadow, le CPU lit le BIOS sur la carte VGA et le copie en RAM, plus rapide. Quand le CPU lance le BIOS, l'opération en est grandement accélérée.

**Delay For IDE Initial (Secs):**

Cet item est utilisé pour supporter les anciens modèles ou des types spéciaux de disques durs ou lecteurs de CD-ROM. Ces derniers peuvent nécessiter un laps de temps plus long pour s'initialiser et se préparer à être actif. De ce fait, le BIOS peut avoir du mal à les détecter au démarrage. Vous pouvez alors changer cette valeur pour l'accommoder à ces périphériques problématiques. Une valeur plus large donne un temps de délai plus long au périphérique. La valeur minimale est 0, le nombre maximum que vous pouvez entrer ici est 15. La valeur par défaut est 0.

## 3-4. Advanced Chipset Features Setup Menu

Le menu Advanced Chipset Features Setup est utilisé pour modifier le contenu des buffers du chipset de la carte mère. Les paramètres de ces buffers étant très étroitement liés au matériel, si la configuration n'est pas correcte ou fautive, la carte mère deviendra instable ou vous ne serez pas en mesure de démarrer votre système. Si vous ne connaissez pas très bien le matériel, utilisez plutôt les valeurs par défaut (utilisez les valeurs de *Load Optimized Defaults* par exemple). Le seul moment où vous devez considérer d'apporter des modifications dans ce menu est la découverte de pertes de données durant l'utilisation de votre système.

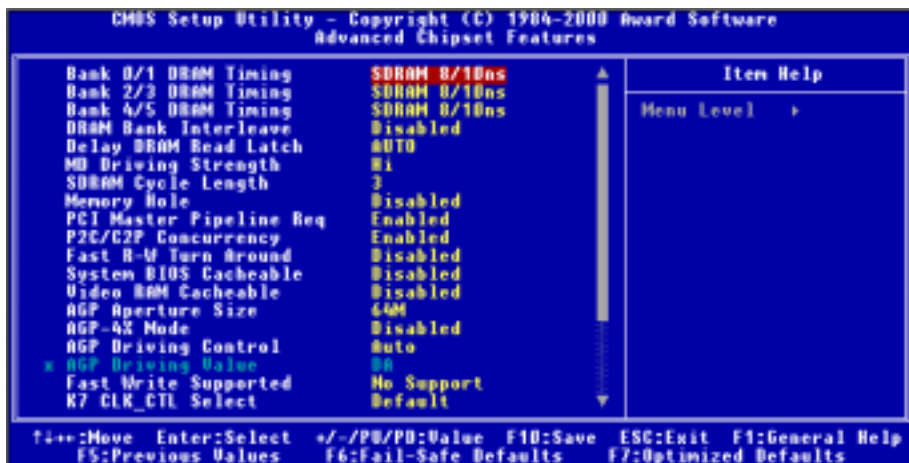

Figure 3-5A. Partie supérieure de l'Advanced Chipset Features Setup

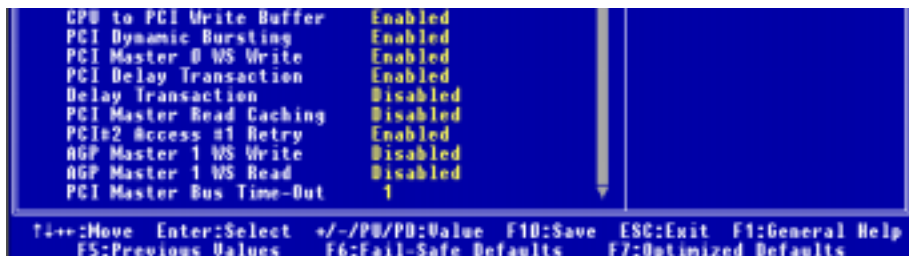

Figure 3-5B. Partie inférieure de l'Advanced Chipset Features Setup

Vous pouvez utiliser les touches fléchées pour vous déplacer entre les items. Utilisez les touches  $\uparrow$ ,  $\downarrow$  et Entrée pour modifier les valeurs. Quand vous avez fini de configurer le chipset, appuyez sur **Echap** pour retourner au menu principal.

#### Note

Les paramètres de cet écran sont pour les ingénieurs, les utilisateurs techniquement compétents. Ne modifiez absolument pas les valeurs de cet écran à moins d'en comprendre pleinement les significations et les conséquences.

#### **Bank 0/1, 2/3, 4/5 DRAM Timing:**

Le timing des Bank 0/1, 2/3, 4/5 dans ce champs est configuré par le constructeur de la carte mère selon les paramètres des modules mémoire. Pour les utilisateurs finaux, il n'est pas conseillé de changer ces valeurs à moins de savoir exactement quel type de module mémoire vous utilisez.

Le choix: SDRAM 8/10ns  $\rightarrow$  Normal  $\rightarrow$  Medium  $\rightarrow$  Fast  $\rightarrow$  Turbo  $\rightarrow$  Retour à SDRAM 10ns. La valeur par défaut est *SDRAM 8/10ns*.

---

**DRAM Bank Interleave:**

Trois options sont possibles: Disabled → 2-Way → 4-Way. La valeur par défaut est *Disabled*. Cette option permet d'activer le DRAM bank interleave, 4-Way étant le choix offrant le plus de performances.

---

**Delay DRAM Read Latch:**

Cinq options sont possibles: Auto → No Delay → 0.5ns → 1.0ns → 1.5ns. La valeur par défaut est *Auto*. Cette option permet de définir le temps requis pour capturer les données de la mémoire. Si la charge mémoire est très lourde par exemple, cela serait le cas si vous installez trois modules SDRAM double face dans les slots DIMMs, vous auriez peut être à choisir un temps de délai plus long pour la lecture des données.

---

**MD Driving Strength:**

Deux options sont disponibles: Hi → Lo. La valeur par défaut est *Hi*. Cette option vous laisse ajuster la force du signal provenant du chipset north bridge à la ligne de données mémoire. Si votre charge mémoire est élevée, nous vous suggérons de choisir Hi pour une meilleure capacité de contrôle de ce signal.

---

**SDRAM Cycle Length:**

Deux options sont disponibles: 2 ou 3. Cette option paramètre le temps de latence des cycles d'accès mémoire quand de la mémoire SDRAM est installée dans le système. La valeur par défaut est 3.

---

**Memory Hole:**

Deux options sont possibles: Enabled et Disabled. La valeur par défaut est *Disabled*. Cette option est utilisée pour réserver le bloc mémoire entre 15M et 16M pour la ROM de certaines cartes ISA. Certains périphériques spéciaux ont besoin d'utiliser un bloc mémoire situé entre 15M et 16M, et ce bloc mémoire a une taille de 1M. Nous vous recommandons de désactiver cette option.

---

**PCI Master Pipeline Req:**

Deux options sont possibles: Disabled ou Enabled. La valeur par défaut est *Enabled*.

---

**P2C/C2P Concurrency:**

Deux options sont possibles: Disabled ou Enabled. La valeur par défaut est *Enabled*. Cet item vous autorise à activer/désactiver l'activité concurrente du PCI vers le CPU, CPU vers le PCI.

---

**Fast R-W Turn Around:**

Deux options sont possibles: Disabled ou Enabled. La valeur par défaut est *Disabled*. Cet item contrôle le timing de la mémoire DRAM. Elle vous permet de désactiver/activer le Fast read/write Turn Around.

---

**System BIOS Cacheable:**

Vous pouvez sélectionner Enabled ou Disabled. La valeur par défaut est *Disabled*. Quand vous sélectionnez *Enabled*, vous autorisez alors la mise en cache L2 du BIOS vidéo, résultant dans de meilleures performances système. Cependant, si un programme écrit dans cette zone de mémoire, une erreur système surviendra.



---

**Video RAM Cacheable:**

Vous pouvez choisir Enabled ou Disabled. Enabled vous donne une mémoire vidéo plus rapide à travers le cache L2 du CPU. Vérifiez dans le manuel de votre carte VGA si cette dernière supporte cette fonction.

---

**AGP Aperture Size:**

Sept options sont disponibles: 4 → 8 → 16 → 32 → 64 → 128 → 256 → Retour sur 4. Cette option spécifie la quantité de mémoire système qui peut être utilisée par le périphérique AGP. L'ouverture AGP est une portion d'adresses de la mémoire PCI dédiée à l'espace d'adresses mémoire graphiques. Visitez [www.agpforum.org](http://www.agpforum.org) pour des informations sur l'AGP.

---

**AGP-4X Mode:**

Deux options sont disponibles: Disabled ou Enabled. La valeur par défaut est *Disabled*. Si vous utilisez une ancienne carte AGP ne supportant pas le mode AGP 4X, vous devez paramétrer cet item sur Disabled.

---

**AGP Driving Control:**

Deux options sont possibles: Auto ou Manual. La valeur par défaut est *Auto*. Cette option vous permet d'ajuster la force du contrôle AGP. Choisissez *Manual* pour pouvoir rentrer ici une Valeur de contrôle AGP comme décrite dans la section suivante. Il est recommandé de laisser ce champs sur Auto pour éviter toutes erreurs de votre système.

— **AGP Driving Value:**

Cet item vous laisse ajuster la force de contrôle AGP. Vous pouvez entrer ici une clé en nombre HEX. La plus petite valeur possible est 00 et la plus grande est FF. La valeur par défaut est *DA*.

---

**Fast Write Supported:**

Deux options sont possibles: No Support ou Supported. La valeur par défaut est *No Support*. Si votre carte AGP supporte cette fonction, vous pouvez alors choisir Supported. Autrement, laissez cette valeur sur No Support.

---

**K7 CLK\_CTL Select:**

Deux options sont possibles: Default ou Optimal. La valeur par défaut est *Default*. Cet item permet de décider d'utiliser ou non certains paramètres internes optimisant le CPU. Si vous choisissez Optimal, Les valeurs optimales suggérées par AMD seront utilisées. Ou vous pouvez utiliser les valeurs par défaut en choisissant Default.

---

**CPU to PCI Write Buffer:**

Deux options sont possibles: Disabled ou Enabled. La valeur par défaut est *Enabled*. Quand elle est activée, jusqu'à quatre mots de données peuvent être écrits sur le Bus PCI sans interrompre le CPU. Désactivée, la mémoire tampon en écriture n'est pas utilisée et le cycle en lecture du CPU n'est pas complète jusqu'à ce que le Bus PCI signale qu'il est prêt à recevoir des données. Du fait que la vitesse du CPU est supérieure à celle du Bus PCI, le CPU doit attendre que le Bus PCI ait reçu les données avant de commencer chaque cycle d'écriture.

---

**PCI Dynamic Bursting:**

Deux options sont possibles: Disabled ou Enabled. La valeur par défaut est *Enabled*. Quand elle est activée, chaque transaction d'écriture va dans la mémoire tampon en écriture. Les transactions pouvant être envoyées en rafale partent alors vers le Bus PCI et ceux qui ne le peuvent pas sont gardées. Ce qui signifie que quand cette valeur est paramétrée sur disabled, si la transaction en écriture est une transaction en rafale, les données partent en mémoire tampon et les transferts en rafale ne sont effectuées que plus tard. Si la transaction n'est pas en rafale, l'écriture sur le Bus PCI se fait immédiatement. (elle s'activera après un flush de la mémoire tampon)

---

**PCI Master 0 WS Write:**

Deux options sont possibles: Disabled ou Enabled. La valeur par défaut est *Enabled*. Quand cette fonction est activée, les écritures sur le Bus PCI sont faites dès que ce dernier est prêt à recevoir des données, sans aucun état d'attente (immédiatement). Si elle est désactivée, le système attendra durant un état avant de commencer l'écriture sur le Bus PCI.

---

**PCI Delay Transaction (Transaction de Retard PCI (Transaction de Maître PCI Vers Retard ISA)):**

Deux options sont disponibles: Activée et Désactivée. La définition par défaut est *Activée*. Programmer l'option sur Activée ou Désactivée permet l'accès aux fonctions PCI 2.1, y compris le relâchement passif et la transaction de retard pour la puce. Cette fonction est utilisée pour faire face à la latence des cycles PCI depuis ou vers le Bus ISA. Cette option doit être activée pour offrir la conformité PCI 2.1. Si vous rencontrez un problème de conformité avec la Carte ISA, vous pouvez essayer d'activer ou de désactiver cette option pour obtenir des résultats optimaux. Ce mécanisme de transaction de retard est aussi implémenté pour une amélioration des performances générales du système.

---

**Delay Transaction (Transaction de Retard PCI (Transaction de Maître PCI Vers Retard DRAM)):**

Deux options sont disponibles: Activée et Désactivée. La définition par défaut est *Désactivée*. La puce possède un *Buffer* d'écriture 32-bit incorporé pour supporter des cycles de transaction de retard. Sélectionnez Activée pour supporter la conformité avec la version 2.1 du PCI. Ce mécanisme de transaction de retard est aussi implémenté pour une amélioration des performances générales du système.

---

**PCI Master Read Caching (Cache de Lecture Maître PCI):**

Deux options sont disponibles: Activé et Désactivé. La définition par défaut est *Désactivé*. Cet élément permet d'améliorer les performances de lecture du Maître PCI. Ce mécanisme est aussi incorporé pour une amélioration des performances générales du système.

---

**PCI#2 Access #1 Retry:**

Deux options sont possibles: Disabled ou Enabled. La valeur par défaut est *Enabled*. Cet item vous autorise à activer/désactiver la fonction PCI #2 Access #1 Retry. Quand vous activez cette fonction, le bus AGP essaiera d'accéder au Bus PCI durant une période de temps limitée avant d'être disconnecté. Quand elle est désactivée, le Bus AGP essaiera jusqu'à arriver à accéder au Bus PCI.

---

**AGP Master 1 WS Write:**

Deux options sont possibles: Disabled ou Enabled. La valeur par défaut est *Disabled*. Cette fonction implémente un simple état d'attente durant l'écriture sur le Bus AGP. Quand vous désactivez cette fonction, deux états d'attente sont insérés par le système, permettant une meilleure stabilité.

**AGP Master 1 WS Read:**

Deux options sont possibles: Disabled ou Enabled. La valeur par défaut est *Disabled*. Cette fonction implémente un simple état d'attente durant la lecture le Bus AGP. Quand vous désactivez cette fonction, deux états d'attente sont insérés par le système, permettant une meilleure stabilité.

**PCI Master Bus Time-Out:**

Seize options sont disponibles, vous pouvez entrer un nombre DEC de 0 à 15. La définition par défaut est 7. Cet élément permet de forcer le Bus Maître PCI dans un arbitrage après un laps de temps et plus le nombre est important, plus cette période est longue.

### 3-5. Integrated Peripherals

Dans ce menu, vous pouvez modifier les paramètres des périphériques I/O et d'autres matériels.



Figure 3-6A. Partie supérieure de l'Integrated Peripherals Menu

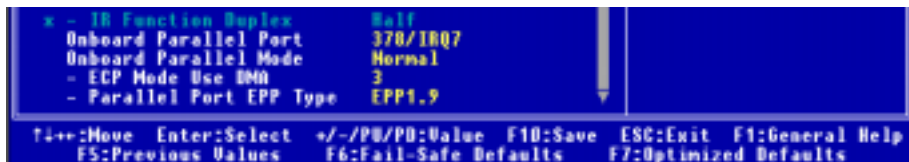

Figure 3-6B. Partie inférieure de l'Integrated Peripherals Menu

**Onboard IDE-1 Controller:**

Le contrôleur intégré IDE 1 peut être activé ou désactivé.

**— Master Drive PIO Mode:**

- Auto: Le BIOS peut auto-détecter le mode de transfert dont est capable le périphérique IDE pour configurer son taux de transfert. (Défaut)

Vous pouvez sélectionner le mode PIO de 0 à 4 pour les périphériques IDE dans le but de paramétrer son taux de transfert.

**— Slave Drive PIO Mode:**

- Auto: Le BIOS peut auto-détecter le mode de transfert dont est capable le périphérique IDE pour configurer son taux de transfert. (Défaut)

Vous pouvez sélectionner le mode PIO de 0 à 4 pour les périphériques IDE dans le but de paramétrer son taux de transfert.

**— Master Drive Ultra DMA:**

L'Ultra DMA est un protocole de transfert de données DMA qui utilise les commandes et le Bus ATA pour permettre un taux de transfert DMA en mode rafale de données de 66 MB/sec maximum.

- Auto: Si vous sélectionnez *Auto*, le système déterminera automatiquement le taux de transfert optimal pour chaque périphérique IDE. (Défaut)

- Disabled: Si vous rencontrez des problèmes dans l'utilisation des périphériques Ultra DMA, vous pouvez essayer de désactiver cette option.

**— Slave Drive Ultra DMA:**

- Auto: Si vous sélectionnez *Auto*, le système déterminera automatiquement le taux de transfert optimal pour chaque périphérique IDE. (Défaut)

- Disabled: Si vous rencontrez des problèmes dans l'utilisation des périphériques Ultra DMA, vous pouvez essayer de désactiver cette option.

**Onboard IDE-2 Controller:**

Le contrôleur intégré IDE 2 peut être activé ou désactivé. La description de cet item est la même que pour "**Onboard IDE-1 Controller**" à laquelle vous pouvez vous référer.

Les Modes PIO 0-4 reflètent le taux de transfert des données des périphériques IDE. Plus haute est la valeur du mode, plus rapide est le taux de transfert du périphérique IDE. Mais cela ne signifie pas que vous pouvez sélectionner comme vous voulez le mode le plus rapide, vous devez en effet être sûr que le périphérique IDE supporte ce MODE, autrement, il risque de ne pas fonctionner normalement.

**IDE Prefetch Mode:**

Deux options sont possibles: Disabled ou Enabled. La valeur par défaut est *Enabled*. L'interface IDE intégré supporte la fonction IDE prefetching pour permettre des accès disques durs plus rapides. Si vous installez une interface IDE additionnelle primaire ou secondaire, paramétrer ce champs sur *Disabled* si cette dernière ne supporte pas cette fonction.

---

**Init Display First:**

Deux options sont possibles: PCI Slot ou AGP. La valeur par défaut est *PCI Slot*. Quand vous installez plus d'une carte vidéo, vous pouvez choisir entre l'une des deux (PCI ou AGP) pour afficher l'écran de démarrage. Si vous avez installé une seule carte vidéo, le BIOS s'occupera de sa détection automatique.

---

**USB Controller:**

Deux options sont possibles: Disabled ou Enabled. La valeur par défaut est *Enabled*. Cette option doit être activée si vous désirez utiliser un périphérique USB. Si vous ajoutez une autre carte contrôleur USB plus performante, vous pouvez alors désactiver cet item. Si ce dernier est désactivé, l'item "USB Keyboard Support" disparaîtra du menu *Chipset Features Setup*.

**— USB Keyboard Support:**

Deux options sont possibles: BIOS et OS. La valeur par défaut est *OS*. Si votre système d'exploitation supporte l'USB, mettez cette option sur *OS*. C'est seulement dans certaines conditions, comme dans un environnement DOS pur qui ne supporte pas le clavier USB, que cet item doit être positionné sur BIOS.

---

**IDE HDD Block Mode:**

Cet item peut être mis sur Enabled ou Disabled.

Le Block mode est aussi appelé transfert de blocs, commandes multiples, ou lecture/écriture de multiples secteurs. Si votre disque dur supporte le block mode (la plupart des disques durs actuels le supportent), sélectionnez *Enabled* pour une détection automatique du nombre optimum de blocs lecture/écriture par secteur que votre disque peut supporter. (La valeur par défaut est *Enabled*)

---

**Onboard FDD Controller:**

Deux options sont disponibles: Enabled et Disabled. La valeur par défaut est *Enabled*. Vous pouvez activer ou désactiver le contrôleur FDC intégré. Si vous ajoutez un autre contrôleur FDD plus performant, désactiver cet item.

---

**Onboard Serial Port 1:**

Cet item permet de définir l'adresse I/O et l'IRQ du port série 1. Six options sont possibles: Disabled → 3F8/IRQ4 → 2F8/IRQ3 → 3E8/IRQ4 → 2E8/IRQ3 → AUTO. La valeur par défaut est *3F8/IRQ4*.

---

**Onboard Serial Port 2:**

Cet item permet de définir l'adresse I/O et l'IRQ du port série 2. Six options sont possibles: Disabled → 3F8/IRQ4 → 2F8/IRQ3 → 3E8/IRQ4 → 2E8/IRQ3 → AUTO. La valeur par défaut est *2F8/IRQ3*.

Si vous choisissez "Disabled", l'item "Onboard IR Function" ne sera lu disponible.

**— Onboard IR Function:**

Trois options sont possibles: Disabled → HPSIR → ASKIR (Amplitude Shift Keyed IR). La valeur par défaut est *Disabled*.

Si vous choisissez HPSIR ou ASKIR, les deux items suivants seront alors disponibles.

**— IR Function Duplex:**

Deux options sont possibles : Half ou Full. La valeur par défaut est *Half*.

Sélectionnez la valeur requise par le périphérique IR connecté au port IR. Le mode Full-duplex permet une transmission simultanée bi-directionnelle. Le mode Half-duplex permet la transmission dans une seule direction à la fois.

---

#### **Onboard Parallel Port:**

Ceci sert à configurer l'adresse I/O et l'IRQ du port parallèle intégré de la carte mère. Quatre options sont disponibles: Disable, 3BC h/IRQ7, 278h/IRQ5 et 378h/IRQ7. La valeur par défaut est 378h/IRQ7.

---

#### **Onboard Parallel Mode:**

Quatre options sont disponibles: Normal → EPP → ECP → ECP+EPP. La valeur par défaut est le mode *Normal*. Sélectionnez un système d'exploitation pour le mode de fonctionnement du port parallèle : Normal (SPP, Standard Parallel Port), EPP (Extended Parallel Port), ECP (Extended Capabilities Port) ou ECP plus EPP.

Sélectionnez Normal à moins d'être sûr que vos périphériques et logiciels supportent tous deux les modes EPP ou ECP. Selon vos choix, les items suivants apparaîtront séparément.

##### **– ECP Mode Use DMA:**

Quand le mode sélectionné pour le port parallèle est ECP ou ECP+EPP, le canal DMA sélectionné peut alors être 1 (Channel 1) ou 3 (Channel 3).

##### **– Parallel Port EPP Type:**

Quand le mode sélectionné pour le port parallèle est EPP, deux versions d'EPP sont alors disponibles: EPP1.7 et EPP1.9.

---

## **3-6. Power Management Setup Menu**

La différence entre les Green PCs et les PCs traditionnels est que les Green PCs ont une fonction de gestion d'économie d'énergie. Grâce à cette fonctionnalité, quand votre ordinateur est sous tension mais inactif, la consommation d'énergie est réduite dans le but d'en économiser au maximum. Quand l'ordinateur opère normalement, il travaille en mode Normal. Dans ce mode, la gestion d'économie d'énergie contrôle l'accès à la vidéo, aux ports parallèle et série, aux différents lecteurs, ainsi que les statuts de fonctionnement du clavier, souris et autres périphériques. Nous nous référons à tout cela comme des événements de la gestion d'énergie (Power Management Events). Si aucun de ces événements ne survient, le système entre alors en mode d'économie d'énergie. Si un de ces événements survient, le système retourne alors immédiatement en mode Normal et fonctionne à sa vitesse maximale. Les modes d'économie d'énergie peuvent être divisés en trois modes selon l'énergie économisée: Doze Mode, Standby Mode, et Suspend Mode. Les quatre modes se succèdent de la façon suivante:

Normal Mode ==> Doze Mode ==> Standby Mode ==> Suspend Mode



La consommation du système est réduite suivant la séquence suivante:

Normal > Doze > Standby > Suspend

1. Dans le menu principal, sélectionnez "Power Management Setup" et appuyez sur "Entrée". L'écran suivant est alors affiché:

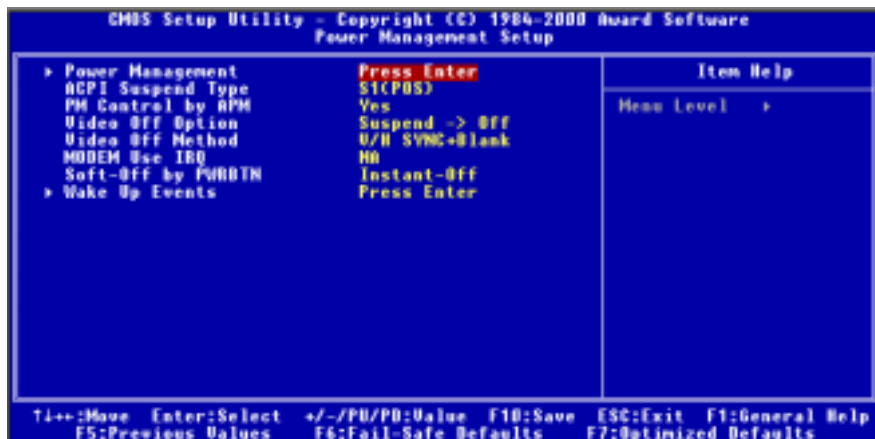

Figure 3-7A. Ecran du menu principal du Power Management Setup

2. Utilisez les touches fléchées pour aller sur les items que vous désirez configurer. Pour modifier les valeurs, utilisez les touches ↑, ↓ et Entrée.
3. Après avoir configuré la fonction de gestion d'économie d'énergie, appuyez sur **Echap** pour retourner au menu principal.

Nous allons maintenant brièvement expliquer les différentes options de ce menu:

### **ACPI Function (Advanced Configuration and Power Interface):**

L'ACPI donne au système d'exploitation un contrôle direct sur la gestion d'économie d'énergie et les fonctions Plug and Play du système.

Les fonctions ACPI sont toujours "Enabled". Si vous voulez que ces dernières fonctionnent correctement, vous devez prêter attention à deux choses. Une est que votre système d'exploitation supporte l'ACPI. Actuellement, seuls Microsoft® Windows® 98 et Windows® 2000 supportent ces fonctions. Le second point est que tous les périphériques et cartes additionnelles de votre système doivent également supporter l'ACPI, aussi bien au niveau matériel que logiciel (pilotes). Si vous voulez savoir si vos périphériques ou cartes additionnelles supportent l'ACPI ou non, veuillez contacter leurs constructeurs respectifs pour plus d'informations. Si vous désirez en apprendre plus sur l'ACPI et ses spécifications, veuillez aller à l'adresse suivante:

<http://www.teleport.com/~acpi/acpihtml/home.htm>

**Note:** si vous activez la fonction ACPI dans le BIOS setup, la fonction SMI ne fonctionnera pas.

L'ACPI requiert un système d'exploitation compatible ACPI. Les fonctions de l'ACPI comprennent:

- Plug and Play (énumération des périphériques et des Bus incluse) et fonctions APM, normalement contenues dans le BIOS.
- Contrôle de la gestion d'économie d'énergie de périphériques individuels, cartes additionnelles (certaines de ces cartes peuvent nécessiter un pilote compatible ACPI), cartes graphiques et disques durs.

- Une fonction Soft-off qui permet au système d'exploitation d'éteindre le système.
- Support de plusieurs événements de réveil (voir Tableau 3-6-1).
- Support d'un bouton de mise sous tension et mode sleep. Le Tableau 3-6-2 décrit les états systèmes basés sur la durée de pression de ce bouton et sur la façon dont l'ACPI est configuré avec un système d'exploitation compatible ACPI.

<b>Note</b>
-------------

Si vous avez activé la fonction ACPI dans le BIOS setup, le bouton SMI ne fonctionnera pas sous l'OS en mode ACPI.
--

### Etats systèmes et Etats d'Alimentation

Sous l'ACPI, les systèmes d'exploitation dirigent toutes les transitions d'états d'alimentation du système et des périphériques. Le système d'exploitation fait entrer et retire les périphériques des états de basse consommation selon les préférences de l'utilisateur et la connaissance que l'OS a de l'utilisation courante de ces périphériques par des applications. Les périphériques non utilisés peuvent être mis en état de basse consommation d'énergie. Le système d'exploitation utilise les informations des applications et des paramètres définis par l'utilisateur pour faire entrer le système en tant qu'unité dans un état d'économie d'énergie.

#### **Tableau 3-6-1: Périphériques et Evènements de Réveil**

Le tableau ci-dessous décrit quels périphériques ou évènements spécifiques peuvent réveiller le système d'un état spécifique.

Ces périphériques/Évènements peuvent réveiller le système .....	.....de cet Etat
Power switch	Sleeping mode ou power off mode
RTC alarm	Sleeping mode ou power off mode
LAN	Sleeping mode ou power off mode
Modem	Sleeping mode ou power off mode
IR command	Sleeping mode
USB	Sleeping mode
PS/2 keyboard	Sleeping mode
PS/2 mouse	Sleeping mode

#### **Tableau 3-6-2: Effet obtenu en pressant le Power Switch**

Si le système est dans cet état .....	.....et le Power switch est appuyé durant	.....le système entrera dans cet Etat
Off	Moins de quatre secondes	Mise sous tension
On	Plus de quatre secondes	Soft off/Suspend
On	Moins de quatre secondes	Fail safe power off
Sleep	Moins de quatre secondes	Réveil



**Power Management:**

Figure 3-7B. Menu du Power Management Setup

Cet item vous autorise à sélectionner le type (ou degré) d'économie d'énergie et est lié directement aux modes suivants:

1. HDD Power Down
2. Doze Mode
3. Suspend Mode

Il y a trois options d'économie d'énergie, chacun des trois ayant un mode de configuration déjà fixé:

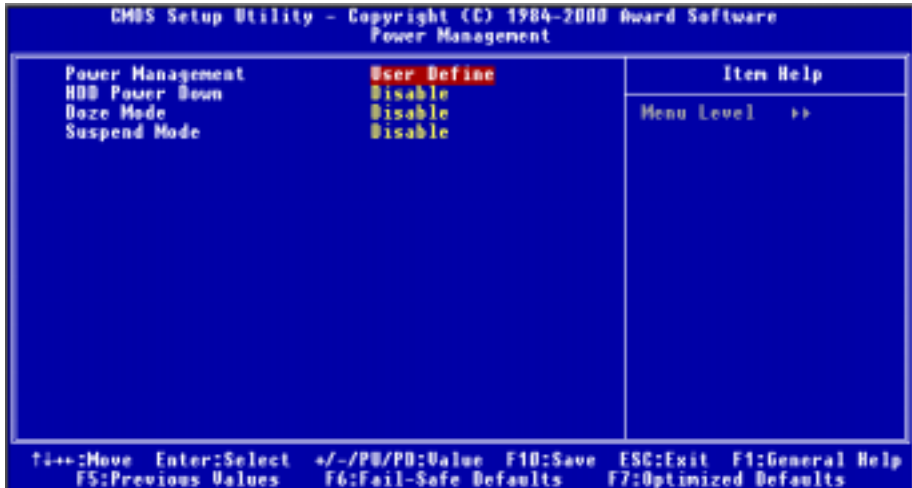
► **User Define**

Le mode "User Define" permet de définir les délais avant d'accéder aux modes d'économies.

**HDD Power Down:** Disabled → 1 Min → 2 Min → 3 Min → 4 Min → 5 Min → 6 Min → 7 Min → 8 Min → 9 Min → 10 Min → 11 Min → 12 Min → 13 Min → 14 Min → 15 Min. La valeur par défaut est *Disabled*.

**Doze Mode:** Disabled → 1 Min → 2 Min → 4 Min → 6 Min → 8 Min → 10 Min → 20 Min → 30 Min → 40 Min → 1 Hour. La valeur par défaut est *Disabled*.

**Suspend Mode:** Disabled → 1 Min → 2 Min → 4 Min → 6 Min → 8 Min → 10 Min → 20 Min → 30 Min → 40 Min → 1 Hour. La valeur par défaut est *Disabled*.

**HDD Power Down:**

Seize options sont possibles: Disabled → 1 Min → 2 Min → 3 Min → 4 Min → 5 Min → 6 Min → 7 Min → 8 Min → 9 Min → 10 Min → 11 Min → 12 Min → 13 Min → 14 Min → 15 Min → Retour sur Disabled. La valeur par défaut est *Disable*.

Si le système n'a pas accédé aux données du disque dur durant le laps de temps défini ici, le moteur du disque dur est arrêté pour économiser de l'électricité. Vous pouvez mettre 1 à 15 minutes ou choisir Disabled selon votre utilisation du disque dur.

**Doze Mode:**

Quinze options sont disponibles: Disabled → 1 Min → 2 Min → 4 Min → 6 Min → 8 Min → 10 Min → 20 Min → 30 Min → 40 Min → 1 Hour → retour sur Disable. La valeur par défaut est *Disable*.

Quand le paramètre sélectionné pour "Power Management" est "User Define", vous pouvez définir pour ce mode n'importe quel délai entre 1 minute à 1 heure. Si aucun événement de gestion d'énergie ne survient durant la période choisie, signifiant ainsi que l'ordinateur est inactif durant cette période, le système entrera alors en mode Doze. Si ce mode est désactivé, le système entrera alors dans le mode suivant de la séquence (Suspend mode).

**Suspend Mode:**

Quinze options sont disponibles: Disabled → 1 Min → 2 Min → 4 Min → 6 Min → 8 Min → 10 Min → 20 Min → 30 Min → 40 Min → 1 Hour → retour sur Disable. La valeur par défaut est *Disable*.

Quand le paramètre sélectionné pour "Power Management" est "User Define", vous pouvez définir pour ce mode n'importe quel délai entre 1 minute à 1 heure. Si aucun événement de gestion d'énergie ne survient durant la période choisie, signifiant ainsi que l'ordinateur est inactif durant cette période, le système entrera alors en mode Suspend. Dans ce mode, le CPU arrête complètement de fonctionner.

Si ce mode est désactivé, le système n'entrera pas en mode suspend.

**► Min Saving**

Quand ces deux modes d'économie d'énergie sont activés, le système est configuré pour une économie d'énergie minimale.

HDD Power Down = 15 Min  
Doze Mode = 1 Hour  
Suspend Mode = 1 Hour

**► Max Saving**

Quand ces deux modes d'économie d'énergie sont activés, le système est configuré pour une économie d'énergie maximale.

HDD Power Down = 1 Min  
Doze Mode = 1 Min  
Suspend Mode = 1 Min

**ACPI Suspend Type:**

Généralement, l'ACPI a six états: Les états Système S0, S1, S2, S3, S4, S5. Les états S1 et S3 sont décrits plus bas:

**L'état S1 (POS, POS signifie Power On Suspend):**

Quand le système est dans l'état de veille S1, son comportement est le suivant:

- Le processeur n'exécute pas d'instructions. Le complexe contexte du CPU est cependant maintenu.
- Le contexte de la DRAM est maintenu.
- Les ressources d'alimentation sont dans un état compatibles avec ceux de l'état Système S1. Toutes les ressources d'alimentation qui fournissent une référence au System Level S0 sont OFF.
- Les états des périphériques sont compatibles avec les états actuels des ressources d'alimentation. Seuls les périphériques qui référencent uniquement les ressources d'alimentation qui sont dans un état ON pour un état donné peuvent être dans cet état. Dans tous les autres cas, les périphériques sont dans l'état D3 (off).
- Les périphériques qui sont capables de réveiller le système et qui peuvent le faire à partir de leur état

peuvent initier un événement matériel pour transitionner vers l'état S0. Cette transition amène le processeur à reprendre son exécution là où il l'avait laissé.

Pour effectuer une transition vers l'état S1, le logiciel d'opération n'a pas besoin de nettoyer la mémoire cache du processeur.

### **L'état S3 (STR, STR signifie Suspend To RAM):**

L'état S3 est logiquement plus bas que l'état S2 et il est aussi admis qu'il consomme moins de courant. Le comportement de cet état est défini de la façon suivante:

- Le processeur n'exécute pas d'instructions. Le complexe contexte du CPU n'est pas maintenu.
- Le contexte de la DRAM est maintenu.
- Les ressources d'alimentation sont dans un état compatible avec ceux de l'état système S3. Toutes les ressources d'alimentation qui fournissaient un System Level référence de S0, S1, ou S2 sont en état OFF.
- Les états des périphériques sont compatibles avec les états actuels des ressources d'alimentation. Seuls les périphériques qui référencent uniquement les ressources d'alimentation en état ON pour un état périphérique donné peuvent être dans cet état périphériques. Dans tous les autres cas, les périphériques sont dans l'état D3 (off).
- Les périphériques qui sont capables de réveiller le système et qui peuvent le faire à partir de leur état périphérique actuel peuvent initier un événement matériel qui aura pour effet de faire transitionner le système vers l'état S0. Cette transition amènera le processeur à reprendre son exécution à son origine. Le BIOS performe l'initialisation des fonctions primordiales comme ceux requises pour sortir d'un état S3 et passe ensuite le contrôle au vecteur Firmware Resume. Veuillez lire les Spécifications ACPI Rev. 1.0, section 9.3.2 pour plus de détails sur l'initialisation du BIOS.

Du point de vue logiciel, cet état est fonctionnellement le même que l'état S2. Les différences opérationnelles peuvent être que les ressources d'alimentation qui pouvaient être ON dans l'état S2 ne sont peut être plus disponibles dans l'état S3. De même, les périphériques additionnels peuvent être dans des états logiquement plus bas D0, D1, D2, ou D3 dans l'état S3 qu'ils ne l'étaient en état S2. De façon similaire, certains événements de réveil peuvent fonctionner en S2 mais plus en S3.

Parce que le contexte du processeur peut être perdu durant l'état S3, la transition vers l'état S3 requiert que le logiciel d'opération vide toutes les caches sales vers la DRAM.

- \* **Les informations données plus haut pour le système s1 se réfèrent aux Spécification ACPI Rev. 1.0.**

---

### **PM Control by APM:**

La gestion d'énergie est complètement contrôlée par l'APM.

Deux options sont possibles: Yes ou No. La valeur par défaut est Yes. L'APM signifie Advanced Power Management, standard de gestion d'économie d'énergie créé par Microsoft®, Intel® et d'autres constructeurs majeurs.

---

### **Video Off Option:**

Sélectionnez ici le mode d'économie d'énergie durant lequel la vidéo sera éteinte.

➤ ***Always On***

La vidéo n'est jamais éteinte dans aucun des modes.

➤ ***Suspend → Off***

La vidéo est éteinte en entrant dans le mode Suspend. (Valeur par défaut)

► **All Modes → Off**

La vidéo est éteinte dans tous les modes d'économie d'énergie.

**Video Off Method:**

Trois méthodes d'extinction vidéo sont possibles: Blank Screen → V/H SYNC + Blank → DPMS Support. La valeur par défaut est "V/H SYNC + Blank".

Si ce paramètre n'éteint pas votre écran, sélectionnez alors "Blank Screen". Si votre carte vidéo et votre écran supportent le mode DPMS standard, choisissez alors "DPMS Support".

**Modem Use IRQ:**

Vous pouvez spécifier ici l'IRQ utilisée par votre modem. Huit options sont possibles: N/A → 3 → 4 → 5 → 7 → 9 → 10 → 11. La valeur par défaut est N/A.

**Soft-Off by PWRBTN:**

Deux items sont disponibles: Instant-Off ou Delay 4 Sec. La valeur par défaut est *Instant-Off*. Cette fonction, activée par une pression de plus de quatre secondes sur le bouton de mise en route alors que le système est en état de marche, transitionne le système vers un état de Soft-Off (extinction par logiciel). Ceci est appelé le power button over-ride.

**Wake Up Events:**

Quand un des événements spécifiés survient, le compte à rebours fait pour l'entrée dans un des modes d'économie d'énergie revient à zéro. Du fait que le système n'entrera en mode d'économie d'énergie qu'après une période d'inactivité spécifiée (temps spécifié par défaut ou par vous pour les modes Doze, Standby et Suspend), si, durant cette période, un des événements spécifiés plus bas survient, le compte à rebours reprendra depuis le début. Les événements Resume peuvent être des signaux ou des opérations causant le recommencement du compte à rebours.



Figure 3-7C. Menu du Wake Up Events Setup

**► VGA:**

Deux items disponibles: On ou Off. La valeur par défaut est *Off*. Quand cette option est configurée sur On, tout événement survenant sur le port VGA réveillera le système, qui était au préalable éteint.

**► LPT & COM:**

Quatre items sont disponibles: LPT/COM → None → LPT → COM. La valeur par défaut est *LPT/COM*. Quand cette option est configurée sur LPT/COM, tout événement survenant sur le port LPT (imprimante) /COM(série) réveillera le système, qui était au préalable éteint.

**► HDD & FDD:**

Deux items disponibles: On ou Off. La valeur par défaut est *On*. Quand cette option est configurée sur On, tout événement survenant sur les ports disques durs ou lecteurs de disquettes réveilleront le système, qui était au préalable éteint.

**► PCI Master:**

Deux items disponibles: On ou Off. La valeur par défaut est *Off*. Quand cette option est configurée sur On, tout événement survenant sur un signal PCI Master réveillera le système, qui était au préalable éteint.

**► PowerOn by PCI Card:**

Deux items disponibles: Disabled ou Enabled. La valeur par défaut est *Disabled*. Quand cette option est configurée sur Enabled, tout événement survenant sur la carte PCI réveillera le système, qui était au préalable éteint.

**► Wake UpOn LAN/Ring :**

Deux items sont disponibles: Disabled ou Enabled. La valeur par défaut est *Disabled*. Quand cette option est configurée sur Enabled, tout événement survenant sur le LAN ou le Modem Ring réveillera le système, au préalable éteint.

**► RTC Alarm Resume:**

Deux items sont disponibles: Disabled ou Enabled. La valeur par défaut est *Disabled*. Quand cette option est configurée sur *Enabled*, vous pouvez alors choisir la date et l'heure à laquelle l'alarme RTC (real-time clock) réveillera le système.

**— Date (of Month) / Resume Time (hh:mm:ss):**

Vous pouvez choisir la *Date (du mois)* et l'*heure Resume (hh:mm:ss)* quand l'item au-dessus est activé.

---

**Primary INTR:**

Deux options disponibles: On ou Off. La valeur par défaut est *On*. Quand cette option est configurée sur On, tout événement survenant sur un des items de la liste ci-dessous réveillera le système qui était au préalable éteint.

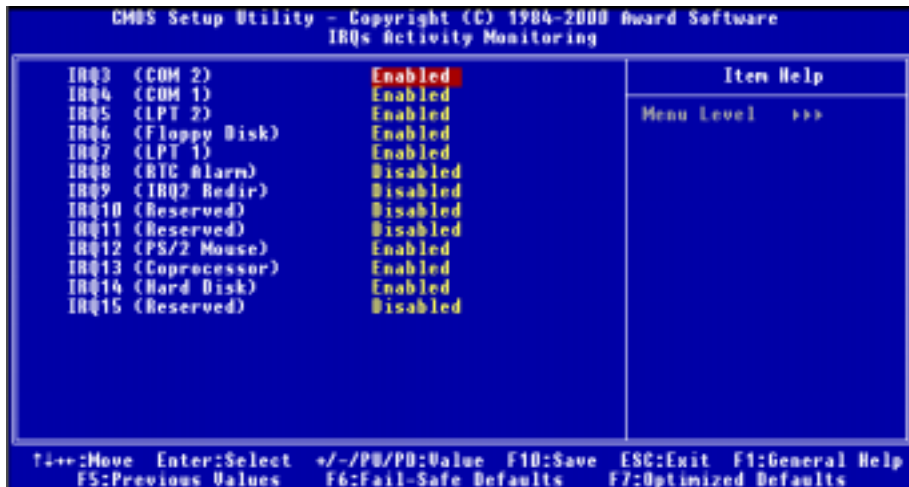
**IRQs Activity Monitoring:****Figure 3-7D. Menu de l'IRQs Activity Monitoring Setup**

Ce qui suit est une liste d'IRQ, Interrupt **Re**quests, qui peuvent être exemptées tout comme le pouvait être les ports COM ports et LPT ci-dessus. Quand un périphérique I/O désire attirer l'attention du système d'exploitation, il le signale en faisant survenir un IRQ. Quand le système d'exploitation est prêt à répondre à la requête, il s'interrompt lui-même est accomplit le service.

Comme vu plus haut, les choix sont On et Off.

Quand les paramètres sont sur On, une activité n'empêchera pas le système d'entrer en mode d'économie d'énergie ni ne le réveillera. Chaque item possède deux options: Enabled → Disabled.

**IRQ3 (COM 2):** La valeur par défaut est *Enabled*.

**IRQ4 (COM 1):** La valeur par défaut est *Enabled*.

**IRQ5 (LPT 2):** La valeur par défaut est *Enabled*.

**IRQ6 (Floppy Disk):** La valeur par défaut est *Enabled*.

**IRQ7 (LPT 1):** La valeur par défaut est *Enabled*.

**IRQ8 (RTC Alarm):** La valeur par défaut est *Disabled*.

**IRQ9 (IRQ2 Redir):** La valeur par défaut est *Disabled*.

**IRQ10 (Reserved):** La valeur par défaut est *Disabled*.

**IRQ11 (Reserved):** La valeur par défaut est *Disabled*.

**IRQ12 (PS/2 Mouse):** La valeur par défaut est *Enabled*.

**IRQ13 (Coprocessor):** La valeur par défaut est *Enabled*.

**IRQ14 (Hard Disk):** La valeur par défaut est *Enabled*.

**IRQ15 (Reserved):** La valeur par défaut est *Disabled*.

### 3-7. PNP/PCI Configurations Setup Menu

Dans ce menu, vous pouvez changer les signaux INT# et les IRQ du bus PCI et d'autres périphériques.

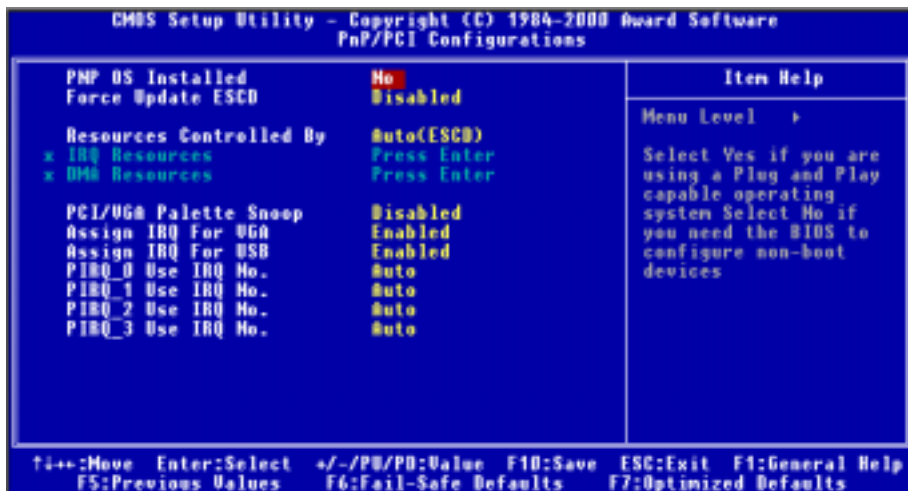

Figure 3-8A. Menu du PNP/PCI Configurations Setup

#### **PNP OS Installed:**

Choisissez si les ressources Périphériques sont assignées par le PnP OS ou le BIOS. Deux options sont possibles: No et Yes. La valeur par défaut est *No*.

#### **Force Update ESCD:**

Deux options sont possibles: Enabled et Disabled. La valeur par défaut est *Disabled*. Vous devez en temps normal laisser ce champs sur *Disabled*. Sélectionnez *Enabled* pour réinitialiser l'Extended System Configuration Data (ESCD) quand vous sortez du Setup si vous avez installé une nouvelle carte et que sa configuration pose des problèmes.

#### **Connaissance de l'Ordinateur: ESCD (Extended System Configuration Data)**

L'ESCD contient les informations IRQ, DMA, I/O port et mémoire de votre système. C'est une spécification et une fonction spécifique au BIOS Plug & Play.

#### **Resources Controlled By:**

Quand les ressources sont contrôlées manuellement, assignez chaque interruption système à un des types suivants, selon le type de périphériques utilisant l'IRQ assignée:

Les périphériques *Legacy ISA* compatibles avec les spécifications du Bus PC AT origine1, requièrent une interruption spécifique (comme l'IRQ4 pour le port série 1).

Les périphériques *PCI/ISA PnP* compatibles avec le standard Plug and Play, aussi bien conçus pour l'architecture Bus PCI que le Bus ISA.

Deux options sont disponibles: Auto (ESCD) et Manual. La valeur par défaut est *Auto (ESCD)*. Le BIOS

Award Plug and Play est capable de configurer au démarrage tous les périphériques compatibles PnP. Si vous sélectionnez *Auto (ESCD)*, les items IRQ, DMA et Memory Resources seront désactivés, comme le BIOS se charge de les assigner automatiquement. Mais si vous rencontrez des problèmes dans l'assignation automatique des ressources IRQ, vous pouvez sélectionner *Manual* pour choisir quels IRQ et DMA sont assignés aux cartes PCI/ISA PnP ou legacy ISA.

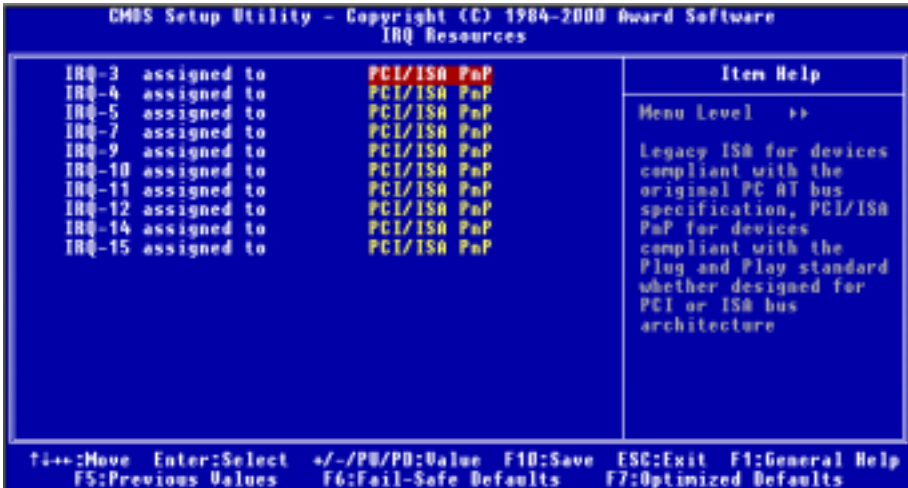

Figure 3-8B. Menu des IRQ Resources Setup

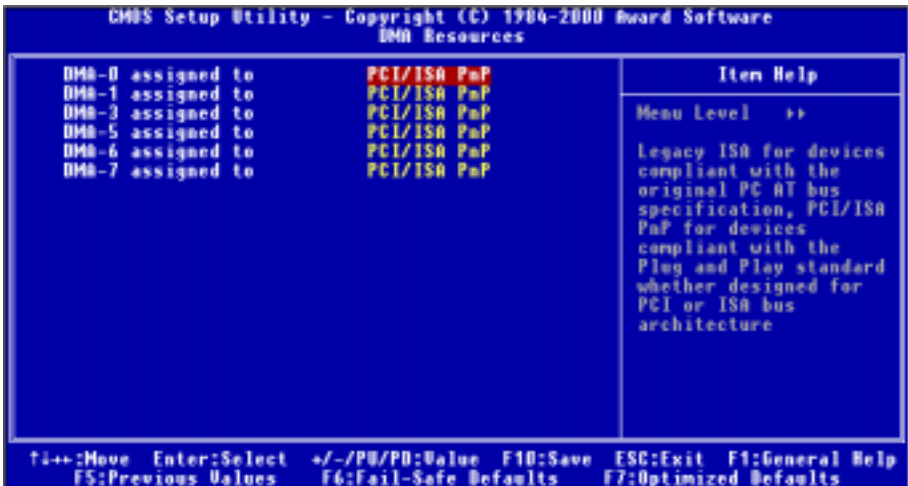

Figure 3-8C. Menu des DMA Resources Setup



**PCI/VGA Palette Snoop:**

Cette option autorise le BIOS à pré-visualiser le statut de la carte VGA et de modifier les informations délivrées par le connecteur de fonctions de la carte VGA à la carte MPEG. Cette option peut résoudre l'inversion d'affichage en noir après que vous avez utilisé la carte MPEG.

**Assign IRQ For VGA:**

Deux options sont disponibles: Disabled ou Enabled. La valeur par défaut est *Enabled*. Vous pouvez ici choisir d'attribuer ou non une interruption (IRQ) à la carte VGA.

**Assigned IRQ For USB:**

Vous pouvez sélectionner Enabled si votre système intègre un contrôleur USB et si vous avez un ou plusieurs périphériques USB connectés. Si vous n'utilisez le contrôleur USB de votre système, vous pouvez alors choisir Disabled pour libérer une ressource IRQ. Mais dans certaines situations sous Windows® 95, cela peut engendrer des dysfonctionnements du port USB ou d'autres problèmes! Deux options sont possibles: Enable ou Disable. La valeur par défaut est *Enabled*.

**PIRQ 0 Use IRQ No. ~ PIRQ 3 Use IRQ No.:**

Onze options sont possibles: Auto, 3, 4, 5, 7, 9, 10, 11, 12, 14, 15. La valeur par défaut est *Auto*. Cet item autorise le système à spécifier automatiquement un nombre IRQ pour les périphériques installés sur les slots PCI. Ce qui signifie, le système peut spécifier un nombre IRQ fixe pour les périphériques installés dans les slots PCI (PCI slot 1 à PCI slot 6). C'est une fonction utile quand vous voulez fixer une IRQ spécifique à un périphérique spécifique.

Par exemple, si vous voulez déplacer votre disque dur sur un autre ordinateur sans avoir à réinstaller Windows® NT, vous pouvez alors grâce à cette option spécifier les IRQs pour les périphériques comme sur l'ancien système.

**Note**

Si vous spécifiez des IRQs dans cet item, ces IRQs ne peuvent alors être spécifiées pour le Bus ISA. Autrement, vous aurez à régler un problème de conflit matériel.

Cette fonction est pour les systèmes d'exploitation qui enregistre et fixe le statut de la configuration PCI, si vous voulez le changer.

Pour les relations entre la disposition matérielle des PIRQ (les signaux du chipset VIA VT82C686B), INT# (signifie signaux IRQ des slots PCI) et les périphériques, veuillez vous référer au tableau ci-dessous:

SIGNALS	PCI Slot 1	PCI Slot 2	PCI Slot 3	PCI Slot 4	PCI Slot 5	PCI Slot 6
PIRQ 0 Assignment	INT A	INT B	INT B	INT D	INT C	INT D
PIRQ 1 Assignment	INT B	INT D	INT A	INT A	INT D	INT B
PIRQ 2 Assignment	INT C	INT C	INT D	INT B	INT A	INT C
PIRQ 3 Assignment	INT D	INT A	INT C	INT C	INT B	INT A

- L'USB utilise l'INT D.
- Chaque slot PCI possède quatre INT#s (INT A~INT D), et le slot AGP en a deux (INT A et INT B).

<b>Note</b>
-------------

- Le slot PCI 1 partage ses signaux IRQ avec le slot AGP.
- Le contrôleur USB et le slot PCI-4 partagent la même IRQ.
- Si vous voulez installer deux cartes PCI dans ces deux slots PCI qui partagent entre eux une IRQ en même temps, vous devez vous assurer que votre système d'exploitation supporte ainsi que les pilotes des périphériques supporte le partage d'interruption.

### 3-8. PC Health Status

Vous pouvez paramétrer ici la température d'alerte et d'arrêt de votre ordinateur et vous pouvez également voir ici les vitesses de rotation des différents ventilateurs ainsi que les différents voltages appliqués à votre système. Ces fonctions sont utiles pour surveiller tous les paramètres importants à l'intérieur de votre ordinateur. Nous appelons cela le *PC Health Status*.

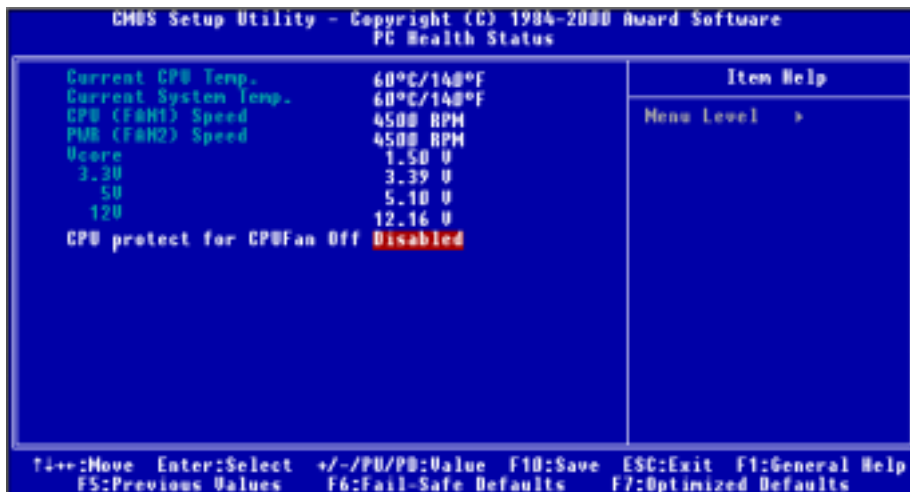

Figure 3-9. Ecran du PC Health Status

#### Tous les Voltages, Vitesses de rotation des ventilateurs et surveillance des températures:

Ces items listent l'état courant des différents paramètres du système, comme la température ambiante, la vitesse des ventilateurs (CPU ou ventilateur boîtier). Ces items ne peuvent être changés par l'utilisateur.

Les items suivants listent les états actuels des voltages du système d'alimentation. Ils ne peuvent également être modifiés.

---

**CPU protect for CPUFan Off (Protection du CPU pour Arrêt du Ventilateur à CPU):**

Deux options sont possibles: Disabled ou Enabled. La valeur par défaut est *Disabled*. Quand cette option est sur Enabled, l'arrêt de la rotation de votre ventilateur CPU provoquera automatiquement l'arrêt du système jusqu'à ce que vous ayez remplacé le ventilateur défectueux.

Cet élément permet au BIOS de détecter que le ventilateur du processeur fonctionne ou non. Si le ventilateur de processeur ne fonctionne pas lorsque le système se lance, le BIOS forcera le système à s'éteindre. Si le ventilateur à CPU fonctionne comme il faut, le système opérera normalement. Si le ventilateur s'arrête soudainement durant l'utilisation, le BIOS est alors incapable d'éteindre le système. Ainsi, il est conseillé d'utiliser une autre application qui puisse contrôler et éteindre le système sous le système d'opération. Le BIOS ne contrôle que cette situation sous la séquence de lancement.

**Note**

Le composant permettant cette surveillance occupe les adresses I/O de 294H à 297H. Si vous avez une carte réseau, carte son ou autres cartes additionnelles qui pourraient utiliser ces adresses, veuillez configurer leurs adresses en conséquence pour éviter tout conflit matériel.

---

### 3-9. Load Fail-Safe Default

Quand vous appuyez sur <Entrée> sur cet item, vous obtenez une boîte de dialogue de confirmation avec un message similaire à :

**Load Fail-Safe Defaults (Y/N) ? N**

Le fait d'appuyer sur 'Y' charge les valeurs par défaut du BIOS pour le système le plus stable, avec des performances minimales.

---

### 3-10. Load Optimized Defaults

Si vous appuyez sur <Entrée> sur cet item, vous obtenez alors une boîte de dialogue de confirmation avec un message similaire à :

**Load Optimized Defaults (Y/N)? N**

Appuyer sur 'Y' charge des valeurs par défaut qui sont des réglages d'usine pour des performances système optimales.

---

## 3-11. Set Password

---

Cette option vous permet de positionner un mot de passe qui sera requis ensuite pour démarrer le système (System) ou pour accéder au BIOS (Setup).

Après avoir rentré un mot de passe à travers l'option **Set Password**, vous pouvez entrer dans le "**Advanced BIOS Features**" (référez-vous à la section 3-3) pour configurer le "**Security Option**". De cette façon, vous pouvez vous protéger des accès non autorisés.

### Procédure pour rentrer un mot de passe :

Quand vous choisissez l'option **Set Password**, le message suivant est affiché :

**"Enter Password:"**

Entrez votre mot de passe. Une fois entré, appuyez sur <**Entrée**>. Le message suivant est affiché ensuite :

**"Confirm Password:"**

Entrez encore une fois votre mot de passe pour confirmation. Une fois entré, appuyez sur <**Entrée**>. La configuration du mot de passe est terminée.

### Procédure pour nettoyer le mot de passe :

Quand vous sélectionnez l'option **Set Password**, le message suivant est affiché :

**"Enter Password:"**

Appuyez sur <**Entrée**>, le message "**Password Disabled !!!**" est affiché. Appuyez sur une touche. La procédure de nettoyage du mot de passe est terminée.

---

## 3-12. Save & Exit Setup

---

Appuyez <**Entrée**> sur cet item amène une demande de confirmation :

**Save to CMOS and EXIT (Y/N)?** **Y**

Appuyer sur "**Y**" stocke les sélections faites dans les menus en CMOS – une section spéciale de la mémoire qui reste alimentée une fois le système éteint. La prochaine fois que vous démarrerez l'ordinateur, le BIOS configurera le système selon les sélections faites dans le BIOS Setup et stockées en CMOS. Après que les valeurs aient été sauvegardées, le système est redémarré.

---

## 3-13. Exit Without Saving

---

Appuyer <**Entrée**> sur cet item amène une demande confirmation :

**Quit without saving (Y/N)?** **Y**

Cette option vous permet de sortir du BIOS Setup sans sauvegarder aucun changement en CMOS. Les sélections précédentes restent actives. Ceci vous fait sortir du BIOS Setup et redémarrer le système.

## Appendice A. Installation du Service Pack VIA sous Windows® 98 SE

Après avoir installé Windows® 98 SE, vous devez installer le Service Pack des pilotes VIA. Nous vous expliquons dans la section suivante comment faire cela étape par étape.

### Note

Vous devez installer le Service Pack VIA avant l'installation des pilotes VGA et audio. Après l'installation de Windows® 98 SE, la qualité de votre affichage sera d'une pauvre qualité du fait de la résolution 640\*480 et 16 couleurs. Pour la meilleure qualité d'affichage, installez les pilotes VGA et utilisez une résolution de 800\*600 en couleurs vraies.

### Note

Les détails du système d'exploitation Windows® 98 ne seront pas mentionnés dans ce manuel. Si vous rencontrez des problèmes avec la configuration, l'installation ou l'utilisation de Windows® 98, veuillez vous référer au manuel de l'utilisateur de Windows® 98 ou autres données fournies par Microsoft® Corporation.

Premièrement, allez dans les **Propriétés Système** → **Gestionnaire de Périphériques**. Nous vous montrerons plusieurs emplacement qui identifient le chipset et contrôleur VIA. Certains items sont marqués d'un point d'interrogation.

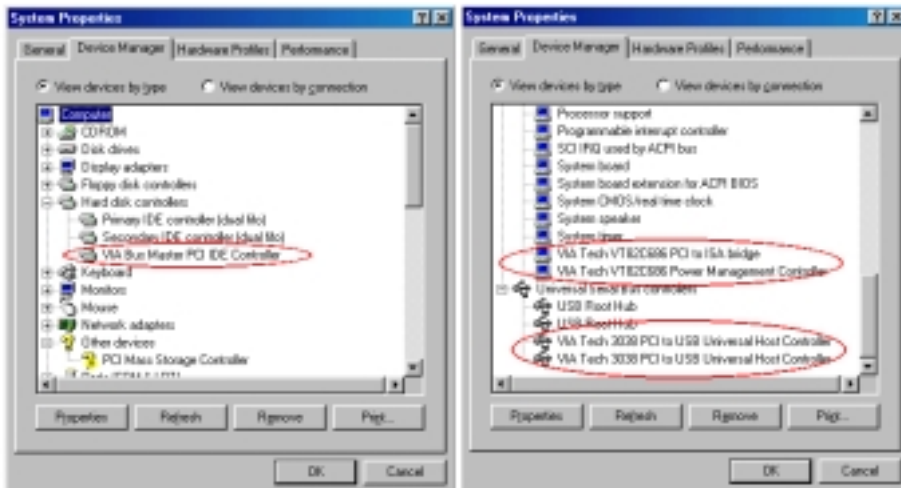

Sortez du Gestionnaire de Périphériques et insérez le CD de la KT7E dans votre lecteur de CD-ROM. Le programme devrait s'exécuter immédiatement. Dans le cas contraire, vous pouvez aller à l'emplacement du CD et exécutez directement le programme à la racine même du CD. Une fois exécuté, vous verrez l'écran suivant.



**Etape 1:** Déplacez le curseur vers "Drivers" et cliquez dessus. Allez à l'écran suivant.



**Etape 2:** Déplacez le curseur vers "VIA Chipset Driver" et cliquez dessus. Allez à l'écran suivant.



**Etape 3:** Déplacez le curseur vers "VIA Service Pack" et cliquez dessus. Allez à l'écran suivant.



**Etape 4:** Vous voyez maintenant le programme d'installation se charger.

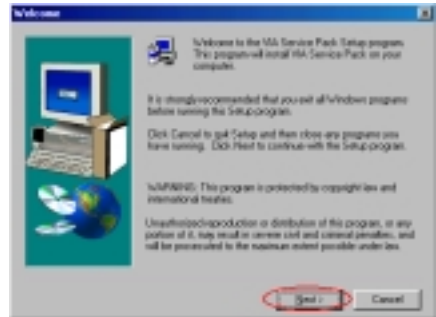

**Etape 5:** Vous voyez maintenant l'écran de bienvenue et sa boîte de dialogue. Cliquez sur "Next>" pour continuer.



**Etape 6:** Le fichier lisez-moi du service pack apparaît. Cliquez sur "Yes" pour continuer.

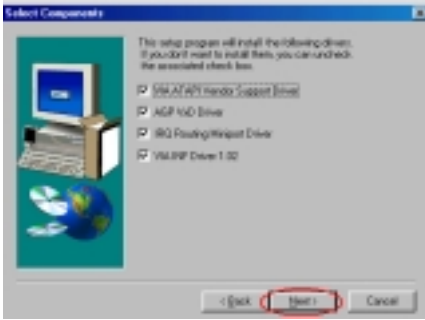

**Etape 7:** Le programme installera quatre types de pilotes. Veuillez vérifier quels pilotes vous voulez installer. Quand vous avez choisi les items, veuillez cliquer sur le bouton “Next>” pour continuer.



**Etape 10:** Choisissez le mode du pilote VxD et cliquez sur “Next>”.

**Note:** Quelle est la différence entre le mode “Normal” & le mode “Turbo” ?

Installer en mode “turbo” augmente les performances de votre carte graphique tandis que le mode “normal” offre plus de stabilité.

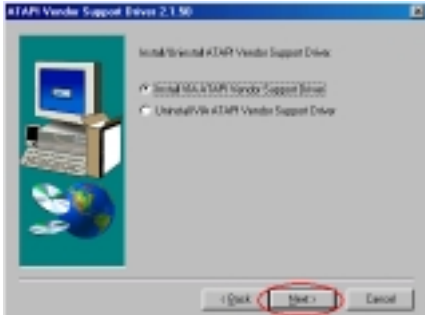

**Etape 8:** Choisissez “Install VIA ATAPI Vendor Support Driver” et cliquez sur “Next>” pour continuer.



**Etape 11:** Choisissez “Install VIA IRQ Routing Miniport Driver”, et cliquez ensuite sur “Next>”.



**Etape 9:** Choisissez “Enable DMA mode” et cliquez ensuite sur “Next>” pour continuer.

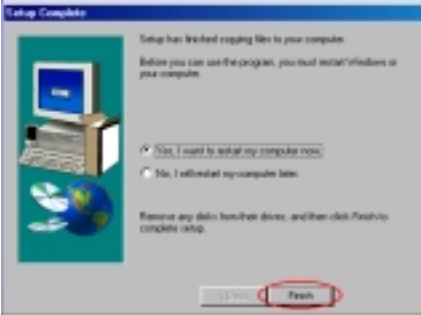

l'ordinateur. Nous vous suggérons de choisir "Yes, I want to restart my computer now" et de cliquer sur le bouton "Finish" pour redémarrer le système pour finir la mise à jour des pilotes.

Quand Windows® 98 SE redémarre, vous verrez le processus de mise à jour et plusieurs nouveaux périphériques seront détectés et installés. Durant ce laps de temps, le lecteur de CD-ROM ne sera pas détecté. Si une boîte de dialogue vous demande d'insérer le CD-ROM de Windows® 98 SE, ignorez juste le message et laissez la procédure se poursuivre.

Etape 12: Une fois l'installation complète, le programme vous demandera de redémarrer

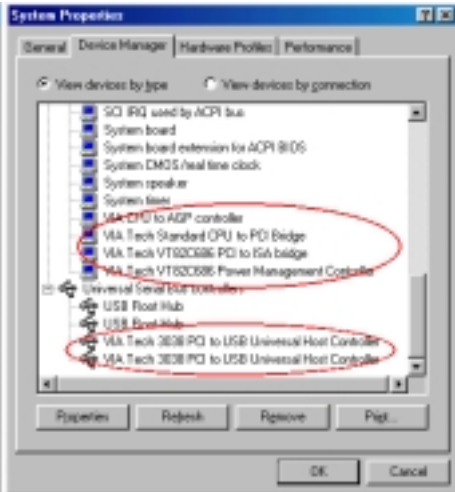
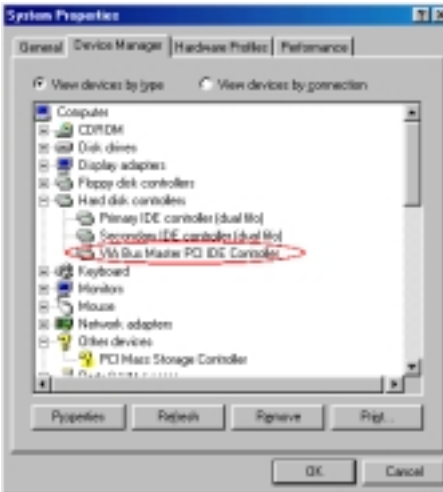



## Appendice B. Installation du Service Pack VIA sous Windows® 2000

Insérez le CD de la KT7E dans votre lecteur de CD-ROM. Le programme devrait s'exécuter immédiatement. Dans le cas contraire, vous pouvez aller à l'emplacement du CD et exécutez directement le programme à la racine même du CD. Une fois exécuté, vous verrez l'écran suivant

### Note

Les détails du système d'exploitation Windows® 2000 ne seront pas mentionnés dans ce manuel. Si vous rencontrez des problèmes avec la configuration, l'installation ou l'utilisation de Windows® 2000, veuillez vous référer au manuel de l'utilisateur de Windows® 2000 ou autres données fournies par Microsoft® Corporation.

### Note

Du fait de certains problèmes logiciels de ce Service Pack, il est fortement recommandé de ne pas réinstaller les périphériques IDE ou SCSI après son installation sous le système d'exploitation Windows® 2000.

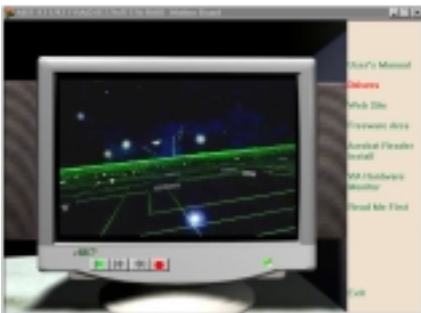

**Étape 1:** Déplacez le curseur vers "Drivers" et cliquez dessus. Vous irez à l'écran suivant.



**Étape 3:** Déplacez le curseur vers "VIA Service Pack" et cliquez dessus. Allez à l'écran suivant.



**Étape 2:** Déplacez le curseur vers "VIA Chipset Driver" et cliquez dessus. Allez à l'écran suivant.



**Étape 4:** Vous voyez maintenant le programme d'installation se charger.

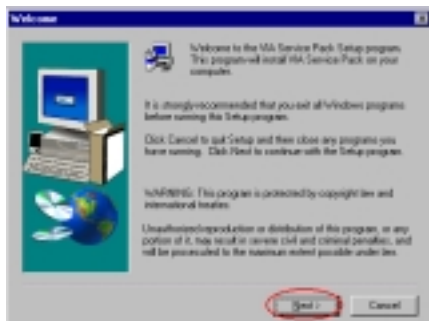

**Etape 5:** Vous voyez maintenant l'écran de bienvenue et sa boîte de dialogue. Cliquez sur "**Next>**" pour continuer.

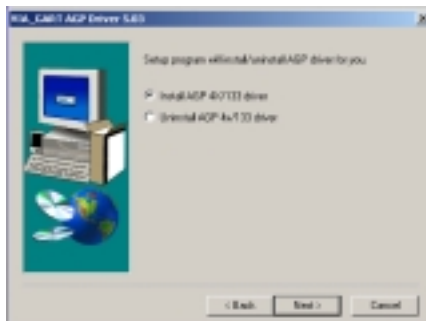

**Etape 8:** Choisissez "**Install AGP4X/133 Driver**" et cliquez ensuite sur "**Next>**".



**Etape 6:** L'écran du fichier lisez moi s'affiche. Cliquez sur "**Yes**" pour continuer.

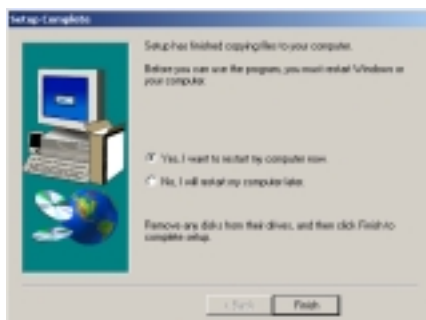

**Etape 9:** Une fois l'installation complète, le programme vous demandera de redémarrer le système. Nous vous suggérons de choisir "**Yes, I want to restart my computer now**" et de cliquer ensuite sur "**Finish**" pour redémarrer l'ordinateur et finir la mise à jour des pilotes.



**Etape 7:** Le programme va installer deux types de pilotes. Veuillez vérifier quels sont les pilotes que vous désirez installer. Une fois votre choix fait, cliquez sur le bouton "**Next>**" pour continuer.

## Appendice C. Guide d'Installation des Pilotes USB

Après avoir installé le Service Pack VIA, vous aurez peut être besoin de mettre à jour les pilotes USB. Veuillez suivre les instructions ci-dessous pour finir l'installation des pilotes. Insérez le CD de la KT7E dans votre lecteur de CD-ROM. Le programme devrait s'exécuter immédiatement. Dans le cas contraire, vous pouvez aller à l'emplacement du CD et exécutez directement le programme à la racine même du CD. Une fois exécuté, vous verrez l'écran ci-dessous.



Déplacez le curseur vers "**D**rivers" et cliquez dessus. Ceci vous amènera à l'écran suivant.



Déplacez le curseur vers "**V**IA Chipset Driver" et cliquez dessus. Allez à l'écran suivant.



Déplacez le curseur vers "**V**IA USB Driver" et cliquez dessus. Allez à l'écran suivant.



Vous voyez le programme d'installation se charger.

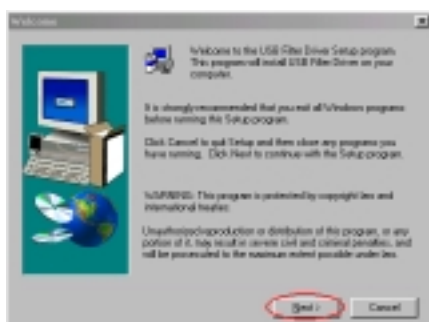

L'écran de bienvenue et sa boîte de dialogue s'affiche. Cliquez sur le bouton "**N**ext>" pour continuer.



Choisissez "**I**nstall Filter Driver". Cliquez ensuite sur "**N**ext>" pour continuer.

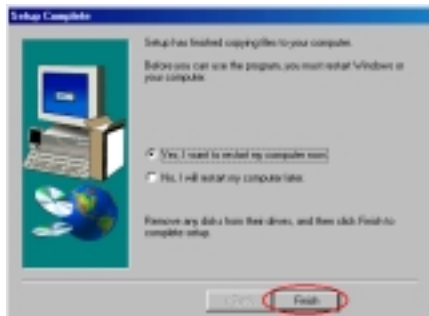

Une fois l'installation complète, le programme vous demandera de redémarrer le système. Nous vous suggérons de choisir "**Y**es, I want to restart my computer now" et de cliquer ensuite sur "**F**inish" pour redémarrer l'ordinateur et finir la mise à jour des pilotes.

Après le redémarrage, le pilote sera installé avec succès.

## Appendice D. Installation du Moniteur Système VIA

Le programme de surveillance système VIA est un utilitaire d'auto diagnostic pour PCs. Il peut protéger votre matériel PC en surveillant plusieurs paramètres critiques incluant les voltages d'alimentation, les vitesses de rotation des ventilateurs et les températures du CPU et Système. Ces items sont importants pour le fonctionnement du système; des erreurs peuvent résulter dans des dommages permanents pour ce dernier. Dès qu'un des paramètres est en dehors des valeurs normales, un message d'erreur apparaîtra pour le signaler et signaler à l'utilisateur de prendre les mesures qui s'imposent.



La description suivante vous montrera comment l'installer et comment l'utiliser. Insérez le CD de la KT7E dans votre lecteur de CD-ROM. Le programme devrait s'exécuter immédiatement. Dans le cas contraire, vous pouvez aller à l'emplacement du CD et exécutez directement le programme à la racine même du CD. Une fois exécuté, vous verrez l'écran à gauche. Cliquez sur "**VIA Hardware Monitor**".



Cliquez sur le bouton "**Install**" pour démarrer l'installation de l'utilitaire de surveillance système VIA.



Vous voyez ici le programme d'installation se charger.



Vous voyez maintenant l'écran de bienvenue et sa boîte de dialogue. Cliquez sur "**Next>**" pour continuer.

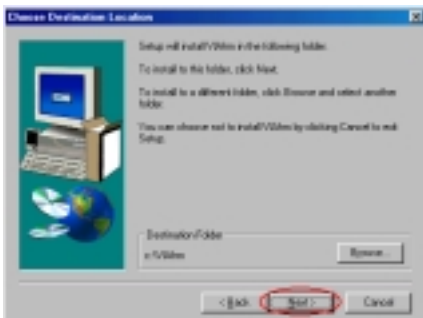

Vous pouvez maintenant choisir le dossier de destination ou seront installés les pilotes. Nous vous suggérons d'utiliser le dossier par défaut. Après avoir fait votre choix, cliquez sur le bouton "**Next>**".



Vous pouvez maintenant choisir le nom du groupe de programmes. Nous vous suggérons le nom par défaut. Après avoir fait votre choix, cliquez sur le bouton "**Next>**".

Le programme démarre alors l'installation des pilotes système.

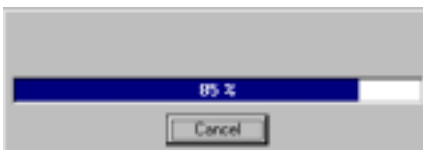

Le programme vous montre la progression de l'installation en pourcentage.

Une fois l'installation finie, le programme se terminera automatiquement.

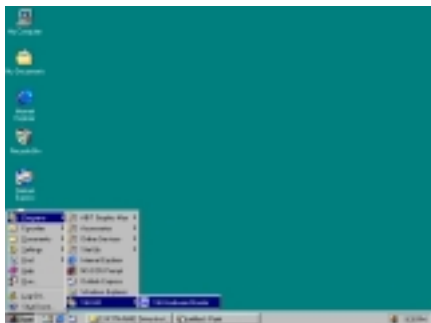

Vous pouvez appeler le programme à partir de la barre d'outils Démarrer, choisissez ensuite Programmes. Vous pouvez y voir l'item intitulé "VIA HM" → "VIA Hardware Monitor". Cliquez dessus et vous verrez ensuite l'écran plus bas.

Cet écran vous montre le Système de surveillance matériel VIA. Il affiche des informations sur les températures système et CPU, les différents voltages et les vitesses de ventilateurs. Certains items vous laissent voir leurs fourchettes de valeurs d'alerte; vous pouvez optimiser ces dernières selon votre système.

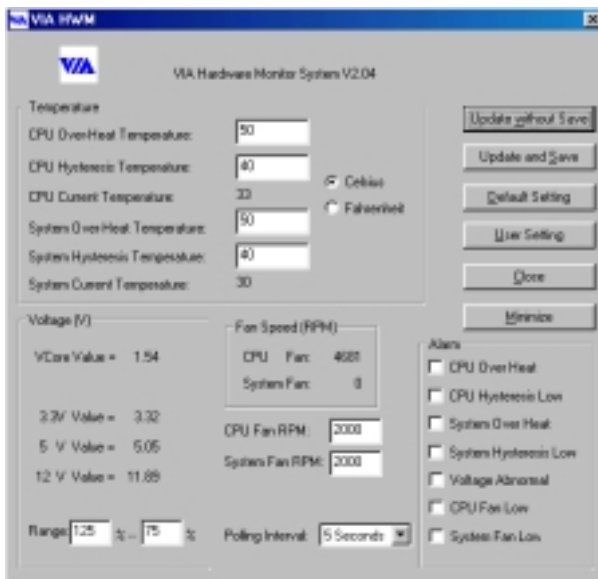





## Appendice E. Guide de la Mise à Jour du BIOS

Nous utiliserons la SE6 comme exemple. Tous les autres modèles suivent le même procédé.

1. Premièrement, vous devez connaître le modèle et la révision de votre carte mère. Vous pouvez les trouver sur un slot de la carte mère. Chaque carte mère ABIT possède un label placé au même emplacement comme montré sur la photo ci-dessous.



Vous y trouverez le nom du modèle et sa révision sur l'étiquette blanche.

2. Connaître l'ID du BIOS actuel.

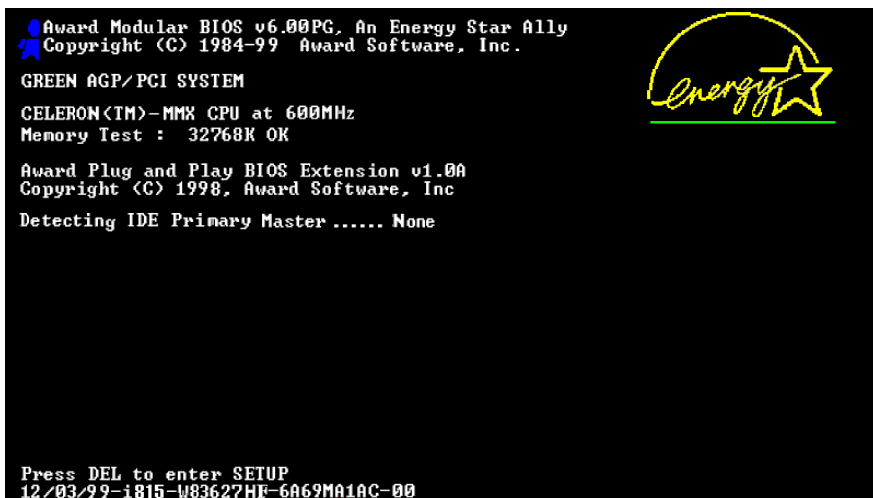

Par exemple, dans ce cas, l'ID du BIOS actuel est "00". Si vous avez déjà le dernier BIOS

disponible, aucune mise à jour de ce dernier est nécessaire. Si votre BIOS actuel n'est pas le dernier, passez à l'étape suivante.

3. Télécharger le fichier BIOS correct à partir de notre site WEB.

**[ SE6 ]**

Filename:

[SE6SW.EXE](#)

Date: 07/06/2000

ID: SW

NOTE:

1. Fixes SCSI HDD detection problem when booting from SCSI CD-ROM and executing FDISK.
2. Supports 512MB memory modules.
3. Sets the In-Order Queue Depth default to 4, increasing the integrated video performance.

Allez sur notre site WEB et choisissez le bon fichier BIOS et téléchargez le.

4. Double cliquez sur le fichier que vous avez téléchargé. Ce dernier se décompressera automatiquement en un fichier.bin.

```
LHA's SFX 2.13S (c) Yoshi, 1991
SE6_SW.BIN .....
```

5. Créer une disquette de démarrage avec fichiers nécessaires.



Vous pouvez faire votre disquette de démarrage aussi bien dans l'Explorateur de Windows qu'en mode DOS.

```
[c:\]format a: /s
```

Après avoir formaté et transféré les fichiers système sur votre disquette, copiez deux fichiers dessus. Un des deux fichiers est l'utilitaire de mise à jour de BIOS "awdflash.exe" et le deuxième est le fichier binaire du BIOS décompilé.

6. Démarrer à partir du lecteur de disquette.



Veillez configurer la séquence de démarrage en “floppy” dans le BIOS setup et démarrez ensuite à partir de votre lecteur de disquette.

7. Flasher le BIOS en mode DOS pur.

```
A:\>awdf flash se6_sw.bin /cc /cd /cp /py /sn /cks /r_
```

Après avoir démarré avec succès à partir du lecteur de disquettes, exécutez l'utilitaire de flash selon les instructions suivantes.

**Note**

Nous vous recommandons fortement d'utiliser les paramètres décrits ci-dessus avec 'awdf flash' pour mettre à jour le BIOS. **NE TAPEZ PAS SEULEMENT** 'awdf flash se6\_sw.bin' sans les paramètres ci-dessus derrière le fichier .bin.

**Note**

- L'utilitaire Award flash ne peut être utilisé sous Windows® 95/98 ou Windows® NT, vous devez être dans un environnement DOS pur.
- Vous devez vérifier quel fichier BIOS doit être utilisé avec votre carte mère, ne faites pas de mise à jour avec un mauvais fichier. Autrement, votre système peut ne plus fonctionner.

**Note**

Veillez ne pas utiliser une version de Award flash plus ancienne que la version 7.52C pour mettre à jour le BIOS de votre KT7E. Autrement, la mise à jour peut échouer ou d'autres problèmes survenir.

**Note**

La progression de la mise à jour est mesurée en blocs blancs. Les quatre derniers blocs *bleus* représentent le “BIOS boot block”. Cette partie du BIOS sert à empêcher ce dernier d'être corrompu ou rendu inutilisable durant sa programmation. Cette partie ne devrait pas être programmée à chaque fois. Si le “BIOS boot block” reste intact alors que le BIOS lui-même a été corrompu durant la procédure de mise à jour, vous pourrez alors démarrer votre système à partir d'une disquette système. Vous pourrez alors procéder une nouvelle fois à la mise à jour de votre BIOS sans avoir à passer par le support technique de votre revendeur.

---

## Appendice F. Résolution des Problèmes (Besoin d'Assistance?)

---

### Résolution des Problèmes Carte Mère:

#### Q & R :

**Q: Faut-il que je nettoie les données du CMOS avant d'installer une nouvelle carte mère dans mon système?**

R: Oui, nous vous recommandons fortement de nettoyer les données du CMOS avant d'installer une nouvelle carte mère. Veuillez déplacer le cavalier du CMOS de sa position par défaut 1-2 vers la position 2-3 pendant quelques secondes avant de la remettre à sa position originale. Quand vous démarrez votre système pour la première fois, suivez les instructions du manuel de l'utilisateur pour charger les valeurs optimales par défaut.

**Q: Si mon système plante durant la mise à jour du BIOS ou si je me trompe de configuration pour mon CPU, que dois-je faire?**

R: Dans les deux cas, veuillez toujours nettoyer les données du CMOS avant de démarrer votre système.

**Q: Comment puis j'obtenir une réponse rapide à ma requête de support technique?**

R: Assurez vous le suivre le formulaire guide présent dans la section "Formulaire de Support Technique" de ce manuel.

Dans le but d'aider notre personnel du support technique à rapidement identifier le problème de votre carte mère et à vous répondre le plus rapidement possible et le plus efficacement possible, avant de remplir le formulaire de support technique, veuillez éliminer tout périphérique n'étant pas lié au problème et indiquer sur le formulaire les périphériques clés. Faxez ce formulaire à votre revendeur ou à votre distributeur dans le but de bénéficier de notre support technique. (Vous pouvez vous référer aux exemples donnés plus bas)



**Exemple 1:** Avec un système incluant: Carte mère (avec CPU, DRAM, COAST...) HDD, CD-ROM, FDD, CARTE VGA, CARTE MPEG, CARTE SCSI, CARTE SON, etc. Une fois le système assemblé, si vous ne pouvez pas démarrer, vérifiez les composants clés de votre système en utilisant la procédure décrite plus bas. Dans un premier temps, enlevez toutes les cartes exceptées la carte VGA, et essayez de redémarrer.

☛ Si vous ne pouvez toujours pas démarrer:

Essayez d'installer une autre marque/modèle de carte VGA et regardez si le système démarre. Si ce n'est toujours pas le cas, notez le modèle de la carte VGA, le modèle de la carte mère, le numéro d'identification du BIOS, le CPU sur le formulaire du support technique et décrivez le problème dans l'espace réservé à cet effet.

☛ Si vous pouvez démarrer:

Réinsérez toutes les cartes d'interface que vous aviez enlevées une par une et essayez de démarrer à chaque fois que vous remettez une carte, jusqu'à ce que le système ne redémarre plus encore une fois. Gardez la carte VGA et la carte d'interface qui cause le problème sur la carte.

mère, enlevez toutes autres cartes ou périphériques, et redémarrez encore une fois. Si vous ne pouvez toujours pas démarrer, notez les informations liées aux deux cartes restantes dans l'espace Add-On Card, et n'oubliez pas de mentionner le modèle de la carte mère, la version, le numéro d'identification du BIOS, CPU (référez-vous aux instructions principales), et donnez une description du problème.



**Exemple 2:** Avec un système incluant la carte mère, (avec le CPU, DRAM, COAST...) HDD, CD-ROM, FDD, CARTE VGA, CARTE RESEAU, CARTE MPEG, CARTE SCSI, CARTE SON, après assemblage de tout cela et après avoir installé le pilote de la carte son, quand vous redémarrez l'ordinateur, ce dernier se réinitialise tout seul. Ce problème peut être causé par les pilotes de la carte son. Durant le démarrage du DOS ... Procédure, appuyez sur la touche SHIFT (BY-PASS), pour passer le CONFIG.SYS et l'AUTOEXEC.BAT; éditez le CONFIG.SYS avec un éditeur de texte, et devant la ligne de fonction qui charge le pilote de la carte son, ajoutez une remarque REM, dans le but de désactiver le chargement de ce pilote. Regardez l'exemple plus bas.

```
CONFIG.SYS:
DEVICE=C:\DOS\HIMEM.SYS
DEVICE=C:\DOS\EMM386.EXE HIGHSCAN
DOS=HIGH, UMB
FILES=40
BUFFERS=36
REM DEVICEHIGH=C:\PLUGPLAY\DWCFGMG.SYS
LASTDRIVE=Z
```

Redémarrez le système. Si le système démarre sans problème, vous pouvez être sûr que le pilote de la carte son était en cause. Notez les informations concernant la carte son, le modèle de la carte mère, le numéro d'identification du BIOS sur le formulaire du support technique (référez-vous aux instructions principales) et décrivez le problème dans l'espace prévu à cet effet.

☺☺☺ Nous vous montrerons comment remplir ce “**Formulaire de Support Technique**”.

### Instructions Principales...

Pour remplir ce “**Formulaire de support Technique**”, référez-vous aux instructions Etape-par-Etape données ci-dessous:

- 1\*. **MODEL:** Notez le modèle donné sur votre manuel.  
Exemple: KT7E, K T7A, K T7A-RAID, KT7, KT7-RAID etc...
- 2\*. **Motherboard model number (REV):** Notez le numéro de révision de la carte mère collé sur une étiquette comme “**REV:\*.\*\***”.Exemple: REV: 1.01

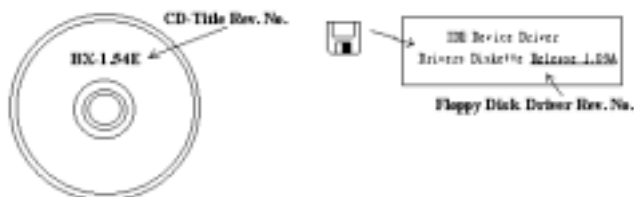

- 3\* **BIOS ID and Part Number:** Vous pouvez vous référer à l'*Appendice E* pour des informations plus détaillées
4. **DRIVER REV:** Notez la version des pilotes notée sur le disque des pilotes de périphériques (s'il y a) comme "Release \*.\*". Par exemple:
- 5\* **OS/APPLICATION:** Indiquez quel est le système d'exploitation utilisé et les applications qui fonctionnent sur votre système.

Exemple: MS-DOS® 6.22, Windows® 95, Windows® NT...

- 6\* **CPU:** Indiquez la marque et la vitesse (MHz) de votre CPU.
- Exemple: (A) dans l'espace "Brand", écrivez "AMD", dans l'espace "Specifications", écrivez "Duron™ 600MHz".
7. **HDD:** Indiquez la marque et les spécifications de votre(vos) HDD, spécifiez si le disque utilise le IDE1 ou IDE2. Si vous connaissez la capacité du disque, indiquez le et cochez ("✓") ""; dans le cas où vous ne donneriez pas d'indications, nous considérerons que votre disque est connecté en tant que "IDE1" Master.

Exemple: Dans l'espace "HDD", cochez la case, dans l'espace Brand, écrivez "Seagate", dans l'espace spécifications, écrivez "ST31621A (1.6GB)".

8. **CD-ROM Drive:** Indiquez la marque et les spécifications de votre(vos) lecteur de CD-ROM, spécifiez si le lecteur utilise le IDE1 ou IDE2. Si vous connaissez la capacité du disque, indiquez le et cochez ("✓") ""; dans le cas où vous ne donneriez pas d'indications, nous considérerons que votre lecteur est connecté en tant que "IDE2" Master..

Exemple: Dans l'espace "CD-ROM drive", cochez la case, dans l'espace Brand, écrivez "Mitsumi", dans l'espace Specifications, écrivez "FX-400D".

9. **System Memory (DRAM):** Indiquez la marque et les spécifications (SIMM / DIMM) de votre mémoire système. Par exemple:

Dans l'espace Brand, écrivez "Panasonic", dans l'espace spécifications, écrivez "SIMM-FP DRAM 4MB-06".

10. **ADD-ON CARD:** Indiquez les cartes additionnelles dont vous êtes *absolument certain* d'être à l'origine du problème.

Si vous ne pouvez identifier l'origine du problème, indiquez toutes les cartes additionnelles insérées dans votre système.

**Note**

Les Items entre les "\*" sont absolument nécessaires.

## 📖 Technical Support Form

 **Company Name:**

 **Phone Number:**

 **Contact Person:**

 **Fax Number:**

 **E-mail Address:**

<b>Model</b>	*	<b>BIOS ID #</b>	*
<b>Motherboard Model No.</b>		<b>DRIVER REV</b>	
<b>OS/Application</b>	*		
<b>Hardware name</b>	<b>Brand</b>	<b>Specifications</b>	
CPU	*		
HDD <input type="checkbox"/> IDE1 <input type="checkbox"/> IDE2			
CD-ROM Drive <input type="checkbox"/> IDE1 <input type="checkbox"/> IDE2			
System Memory (DRAM)			
ADD-ON CARD			

 **Problem Description:**

---



---



---



---



---



---



---





---

## Appendice G. Comment Obtenir un Support Technique

---

(A partir de notre site WEB) <http://www.abit.com.tw>

(En Amérique du Nord) <http://www.abit-usa.com>

(En Europe) <http://www.abit.nl>

Nous vous remercions d'avoir choisi les produits ABIT. La société ABIT vend tous ses produits à travers un réseau de distributeurs, revendeurs et d'intégrateurs système. Nous n'avons aucune vente directe pour les particuliers. Avant d'envoyer un email pour obtenir du support technique, veuillez dans un premier voir avec votre distributeur ou votre revendeur si vous avez besoin de services. Ils vous ont vendu votre système et ils devraient savoir mieux que quiconque ce qui peut être fait. La façon dont ils vous servent peut être une bonne référence pour vos futurs achats.

Nous apprécions tous nos clients et désirons vous fournir le meilleur service possible. Vous fournir un service rapide et efficace est notre première priorité. Cependant, nous recevons énormément d'appels téléphoniques et une énorme quantité d'emails provenant du monde entier. Actuellement, il nous est impossible de répondre à chaque requête individuelle. De ce fait, il se peut que vous ne recevez pas de réponse si vous nous envoyez un email.

Nous avons effectué beaucoup de tests de compatibilité et de fiabilité sur nos produits pour nous assurer que nos produits aient la meilleure compatibilité et la meilleure qualité possibles. Dans le cas où vous auriez besoin d'un support technique ou d'un service, comprenez s'il vous plaît nos contraintes et **vérifiez toujours dans un premier temps avec votre revendeur.**

Pour rendre un service plus rapide, nous vous recommandons de suivre la procédure décrite plus bas avant de nous contacter. Avec votre aide, nous pourrions tenir notre engagement de vous fournir le meilleur service **au plus grand nombre des clients d'ABIT:**

1. **Vérifiez votre manuel.** Cela paraît simple mais nous avons investi beaucoup d'efforts pour vous présenter un manuel simple et précis. Il contient beaucoup d'informations non spécifiquement rattachées au carte mère. Le CD-ROM inclus avec votre carte mère contient le manuel ainsi que des pilotes. Si malgré tout vous ne l'avez pas, vous pouvez aller sur notre site WEB ou FTP pour le télécharger: <http://www.abit.com.tw/download/index.htm>
2. **Téléchargez les derniers BIOS, logiciels et pilotes.** Veuillez aller dans notre zone de téléchargement sur notre site web pour vérifier si vous avez le dernier BIOS. Ces derniers sont développés continuellement pour résoudre des problèmes de compatibilité ou des bugs. **De plus, assurez-vous d'avoir les derniers pilotes de vos périphériques!**
3. **Vérifiez le ABIT Technical Terms Guide et les FAQ sur notre site WEB.** Nous essayons de rendre les FAQ plus utiles et plus riches en informations. Faites-le-nous savoir si vous avez des suggestions à ce propos. Pour des sujets d'actualité, lisez les HOT FAQ!
4. **Internet Newsgroups.** Ils sont de grande source d'informations et peuvent aider beaucoup de gens. Le News Group Internet d'ABIT, [alt.comp.periphs.mainboard.abit](mailto:alt.comp.periphs.mainboard.abit), est un endroit idéal pour le public pour échanger des informations et discuter des expériences vécues avec des produits ABIT. Vous verrez sans doute plusieurs fois que votre question a déjà été posée. C'est un News Group Internet publique réservée pour des discussions libres et voici une liste des plus populaires:

[Alt.comp.periphs.mainboard.abit](mailto:alt.comp.periphs.mainboard.abit)

[comp.sys.ibm.pc.hardware.chips](mailto:comp.sys.ibm.pc.hardware.chips)

[alt.comp.hardware.overclocking](mailto:alt.comp.hardware.overclocking)

[alt.comp.hardware.homebuilt](mailto:alt.comp.hardware.homebuilt)

[alt.comp.hardware.pc-homebuilt](mailto:alt.comp.hardware.pc-homebuilt)

**Demandez à votre revendeur.** Votre distributeur ABIT autorisé devrait être le premier à pouvoir vous fournir une solution rapide à votre problème technique. Nous distribuons nos produits à travers des distributeurs, revendeurs et intégrateurs système. Votre revendeur devrait être très familier avec votre configuration et devrait être capable de résoudre votre problème de manière plus efficace que nous le pourrions. Après tout, les revendeurs vous regardent comme un client important capable de potentiellement recommander leurs magasins à vos amis si le service est efficace. Ils ont intégré et vous ont vendu le système. Ils devraient être bien placés pour savoir quel est votre problème. Ils devraient avoir également une bonne politique de retour ou d'échange et la façon dont ils vous servent est une bonne référence pour vos futurs achats.

- 5. Contactez ABIT.** Si vous pensez avoir besoin de contacter ABIT directement, vous pouvez nous envoyer un email au département du support technique. Premièrement, contactez l'équipe de support du bureau le plus proche géographiquement de vous. Ces derniers seront plus familiers avec les conditions locales et problèmes et une meilleure vision du paysage informatique. Du fait du nombre extrêmement important d'emails reçus quotidiennement et d'autres raisons, comme le temps nécessaire à la reproduction d'un problème, nous ne serons pas capables de répondre à tous les emails. Comprenez s'il vous plaît que nous vendons à travers des canaux de distributions et n'avons pas les ressources pour servir chaque utilisateur final. Cependant, nous ferons de notre mieux pour aider chacun d'entre vous. Veuillez vous rappeler également que pour la grande majorité de notre équipe de support technique, l'anglais est une seconde langue, vous aurez donc de plus grandes chances d'être compris si votre email est en anglais. Assurez-vous d'utiliser un langage simple, concis et d'expliquer clairement votre problème, évitez un langage fleuri et listez tous les composants de votre configuration. Vous trouverez ci-dessous des informations sur nos contacts en divers points géographiques:

**En Amérique du Nord et du Sud, veuillez contacter:**

**ABIT Computer (USA) Corporation**

46808 Lakeview Blvd.  
Fremont, California 94538, U.S.A.

[sales@abit-usa.com](mailto:sales@abit-usa.com)

[technical@abit-usa.com](mailto:technical@abit-usa.com)

Tel: 1-510-623-0500

Fax: 1-510-623-1092

**En Angleterre et en Irlande:**

**ABIT Computer Corporation Ltd.**

Unit 3, 24-26 Boulton Road  
Stevenage, Herts  
SG1 4QX, UK

[abituksales@compuserve.com](mailto:abituksales@compuserve.com)

[abitektech@compuserve.com](mailto:abitektech@compuserve.com)

Tel: 44-1438-228888

Fax: 44-1438-226333

**En Allemagne et pays Benelux (Belgique, Pays-Bas, Luxembourg):**

**AMOR Computer B.V.** (ABIT's European Office)

Van Coehoornstraat 7,  
5916 PH Venlo, The Netherlands

[sales@abit.nl](mailto:sales@abit.nl)

[technical@abit.nl](mailto:technical@abit.nl)

Tel: 31-77-3204428

Fax: 31-77-3204420

**Tous les autres territoires non couverts plus haut, veuillez contacter:**

### **Taiwan Head Office**

Quand vous essayez de contacter notre maison mère, veuillez penser que nous sommes localisés à Taiwan et que nous sommes à l'heure 8+ GMT. De plus, nous avons des vacances qui peuvent différentes des vôtres.

### **ABIT Computer Corporation**

3F-7, No. 79, Sec. 1, Hsin Tai Wu Rd.

Hsi Chi, Taipei Hsien, Taiwan

[sales@abit.com.tw](mailto:sales@abit.com.tw)

[market@abit.com.tw](mailto:market@abit.com.tw)

[technical@abit.com.tw](mailto:technical@abit.com.tw)

Tel: 886-2-2698-1888

Fax: 886-2-2698-1811

**Service RMA.** Si votre système vient juste de cesser de fonctionner sans que vous ayez installé de nouveaux logiciels ou ajouté de nouveaux périphériques, il est alors possible que votre produit ABIT présente un composant défectueux. Veuillez dans ce cas contacter le revendeur chez qui le produit a été acheté. Vous devriez pouvoir obtenir chez lui un service RMA.

- 6. Reportez des problèmes de compatibilité à ABIT.** Du fait du nombre énorme de emails reçus quotidiennement, nous sommes forcés de donner plus de priorité à certains types de messages qu'à d'autres. Pour cette raison, tout problème de compatibilité reporté à ABIT, avec des détails de la configuration système et des symptômes d'erreurs, recevrons la plus haute priorité. Pour les autres questions, nous regrettons que nous ne puissions pas peut être répondre directement. Mais votre question peut être postée sur le News Group Internet dans le but de partager avec le plus grand nombre ces informations. Veuillez vérifier de temps à autre les News Group.
- 7.** Pour votre référence, plusieurs adresses des sites web de constructeurs de chipsets sont listées ci-dessous:

SiteWEB ALI: <http://www.ali.com.tw/>

Site WEB Highpoint Technology Inc: <http://www.highpoint-tech.com/>

Site WEB Intel: <http://www.intel.com/>

Site WEB SiS: <http://www.sis.com.tw/>

Site WEB VIA: <http://www.via.com.tw/>

**Merci, ABIT Computer Corporation**

**<http://www.abit.com.tw>**

