

---

---

## 版權及保證注意事項

---

本手冊受到國際版權法律的保護，本公司（陞技電腦股份有限公司）將保留所有權利，未經本公司書面同意，不得擅自複製、傳送、改編本手冊的內容。未經授權而使用本手冊之相關資料，會導致民事訴訟或刑事處分。

本公司若對使用手冊內容進行修改，恕不另行通知使用者。內容如有謬誤，懇請見諒，本公司恕不負責。

本公司恕不對手冊品質、精確性及適用性進行保證。因本手冊內容謬誤所引起的損害，無論是直接或間接損失，無論是單一或連續事件，本公司將不負任何責任，且不提供補償。

本手冊內容所出現的所有商標及產品名稱，其版權均為該合法註冊公司所有。

手冊內容將會因需要而更新，您可隨時至我們的網站下載最新版本的使用手冊，我們的網址為：<http://www.abit.com.tw/>

如果是因為您設定及使用不當而造成主機板損壞或是功能失常的話，我們將不提供任何保證服務。

---

---

---

---

# VP6 主機板使用手冊

## Index

<b>第 1 章</b>	<b>VP6 特色簡介</b> .....	<b>1-1</b>
1-1.	主機板的特色.....	1-1
1-2.	規格.....	1-2
1-3.	包裝項目檢查清單.....	1-3
1-4.	主機板配置圖.....	1-4
<b>第 2 章</b>	<b>主機板硬體安裝介紹</b> .....	<b>2-1</b>
2-1.	安裝主機板於機架上.....	2-1
2-2.	安裝 INTEL® PENTIUM® III (FC-PGA) 處理器.....	2-2
2-3.	您應該瞭解的雙處理器知識.....	2-3
2-4.	安裝系統記憶體.....	2-3
2-5.	連接埠、接頭及切換開關.....	2-5
<b>第 3 章</b>	<b>主機板 BIOS 介紹</b> .....	<b>3-1</b>
3-1.	CPU 設定[SOFT MENU™ III].....	3-2
3-2.	標準 CMOS 參數之設定.....	3-5
3-3.	BIOS 進階功能設定.....	3-9
3-4.	晶片組進階功能參數設定.....	3-13
3-5.	整合週邊設定.....	3-17
3-6.	電源管理模式設定.....	3-21
3-7.	PNP/PCI 組態設定.....	3-28
3-8.	電腦健康狀態設定.....	3-32
3-9.	載入失效-安全恢復之預設值.....	3-33
3-10.	載入最佳化效能預設值.....	3-33
3-11.	密碼設定.....	3-34
3-12.	離開並儲存所有設定.....	3-35
3-13.	離開但不儲存設定.....	3-36
<b>第 4 章</b>	<b>RAID 設定指南</b> .....	<b>4-1</b>
4-1.	VP6 所提供的 RAID 功能說明.....	4-1
4-2.	VP6 上的 RAID 設定方式.....	4-1
4-3.	BIOS 設定選單.....	4-2
4-3-1.	選項 1: CREATE RAID (建立 RAID).....	4-3
4-3-2.	選項 2: DELETE RAID (刪除 RAID).....	4-4
4-3-3.	選項 3: DUPLICATE MIRROR DISK (複製 MIRROR 磁碟).....	4-4
4-3-4.	選項 4: CREATE SPARE DISK (建立備用磁碟).....	4-5
4-3-5.	選項 5: REMOVE SPARE DISK (移除備用磁碟).....	4-5
4-3-6.	選項 6: SET DRIVE MODE (設定磁碟模式).....	4-5
4-3-7.	選項 7: SELECT BOOT DISK (選擇開機磁碟).....	4-6

---

---

<b>第 5 章 HPT370 軟體安裝</b> .....	<b>5-1</b>
5-1. DOS® .....	5-1
5-2. WINDOWS® 9X .....	5-1
5-3. WINDOWS NT® 4.0 .....	5-5
5-4. WINDOWS® 2000 .....	5-9
5-5. HPT370 DISK ARRAY UTILITY 安裝指南.....	5-13
<b>附錄 A. 安裝 WINDOWS® 98 第二版的 VIA SERVICE PACK 驅動程式</b> .....	<b>A-1</b>
<b>附錄 B. 安裝 WINDOWS® 98 第二版的 VIA USB FILTER 驅動程式</b> .....	<b>B-1</b>
<b>附錄 C. 安裝 WINDOWS® NT 4.0 SERVER / WORKSTATION 的 VIA 修正驅動程式</b> .....	<b>C-1</b>
<b>附錄 D. 安裝 WINDOWS® 2000 的 VIA 修正驅動程式</b> .....	<b>D-1</b>
<b>附錄 E. BIOS 更新說明</b> .....	<b>E-1</b>
<b>附錄 F. 安裝 VIA 硬體監視系統程式</b> .....	<b>F-1</b>
<b>附錄 G. 疑難問題排除(需要協助嗎?)</b> .....	<b>G-1</b>
<b>附錄 H. 如何獲得技術支援</b> .....	<b>H-1</b>

---

---

---

# 第 1 章 VP6 特色簡介

---

## 1-1. 主機板的特色

---

本主機板是針對 Intel 的新一代 Intel® Pentium® III 處理器所設計的。它以 FC-PGA 370-Pin 的設計支援 Intel® Pentium® III (單或雙) 處理器。其最高可支援 2 GB 記憶體，並擁有對於 I/O 及 Green PC 功能之最新支援。

VP6 使用 VIA Apollo Pro 133A 晶片組，在 CPU 與 SDRAM 介面上提供額外的 133 MHz 功能，增加了系統的速度以及從 100 MHz 到 133 MHz 的記憶體匯流排。

VP6 為您提供了 USB 連接埠的擴充性。它可以讓您擁有最多四個的 USB 連接埠來連接 USB 周邊設備。增加的兩個 USB 連接埠插頭及電纜工具組皆為標準功能。

VP6 提供了 Ultra ATA-100 的功能。這項功能可以提供更為快速的 HDD 流量，使系統效能大增。您的系統最高可以支援多達八個的 IDE 裝置。均可支援 Ultra ATA-33 IDE 裝置、Ultra ATA-66 IDE 裝置或 Ultra ATA-100 IDE 裝置。VP6 的 IDE3 和 IDE4 也支援了 RAID 功能，它包括了 RAID levels 0、1 及 0+1 (硬碟機需連接至 IDE3 和 IDE4 插槽)。

VT82C686B PSIPC (PCI Super I/O Integrated Peripheral Controller, PCI 超級 I/O 整合周邊控制器) 擁有內建的硬體監控功能。這將可以監控並保護您的電腦，確保擁有安全的計算環境。它也支援了 PS/2 鍵盤、PS/2 滑鼠以及快速鍵喚醒功能，讓您可以輕易地透過這些裝置來喚醒您的系統。本主機板可以為工作站與伺服器提供高效能運作以及雙處理器作業環境。

VP6 使用了 ABIT 的 BIOS 技術 Soft Menu III。ABIT Soft Menu III 技術不只能讓您輕易地設定 CPU 設定值，還能夠讓您擁有更多的 CPU FSB 時脈設定選擇。

VP6 對使用者在 Pentium® III 等級系統上的建立提供了很高的彈性。它提供了 100/133MHz CPU 與記憶體匯流排組合的選擇。您可以在此主機板上採用各種不同組合的搭配，並且不需要去更新許多元件便可達到昇級的目的。

VP6 擁有內建的硬體監控功能 (關於詳細資訊，請參考 [附錄 F](#))，其可監控及保護您的電腦，確保擁有安全的計算環境。本主機板可為伺服器提供很高的效能，並符合桌上型系統對於未來多媒體的要求。

---

## 1-2. 規格

---

### 1. CPU

- 支援 Intel® Pentium® III 500~1GHz 的處理器(以 FC-PGA 封裝為基礎,包括雙與單處理器)
- 支援 100 與 133MHz CPU 外頻
- 保留對未來 Intel® Pentium® III 處理器的支援能力

### 2. 晶片組

- VIA 晶片組(VT82C694X 和 VT82C686B)
- 支援 Ultra DMA/33、Ultra DMA/66 與 Ultra DMA/100 IDE 協定
- 支援進階組態與電源管理介面 (ACPI)
- 圖形加速連接埠支援 AGP 1 倍/2 倍/4 倍速模式 (Sideband) 3.3V 裝置

#### ■ HighPoint Technologies 公司的 HPT 370 晶片組：

- 支援 ATA-100 規格
- 自動將每一個 IDE/ATAPI 裝置微調至最佳之效能
- 同步 PIO 及匯流排主存取 (可於 DMA 傳送時存取 ATA 連接埠)
- 詳細規格：
  - Ultra DMA 100MB/sec 資料傳輸速率
  - RAID 0 (重視 boosting 效能時使用 stripping 模式)
  - RAID 1 (資料安全時使用 mirroring 模式)
  - RAID 0 + 1 (stripping 與 mirroring 合併模式)
  - 兩個獨立 ATA 通道
  - 每一個 ATA 通道擁有 256 位元組的 FIFO
  - 符合隨插即用標準
  - 支援最高四個 IDE 裝置
- Drive 模式之支援
  - Ultra 5/4/3/2/1/0
  - PIO 4/3/2/1/0
  - DMA 2/1/0
- BIOS 支援
  - 友善的使用者介面來進行 RAID 功能設定
  - 自動偵測及支援 Ultra Mode(ATA/EIDE)傳輸
  - 辨認高達 128 GB 容量的硬碟機
- 作業系統支援
  - Microsoft® DOS® 5.X 及以上系統
  - Microsoft® Windows® 95/98
  - Microsoft® Windows® 2000
  - Microsoft® Windows® NT4.0

### 3. 記憶體 (系統記憶體)

- 四支 168 針腳的 DIMM 插座支援 SDRAM 模組
- 最高支援至 2GB (8, 16, 32, 64, 128, 256and 512MB SDRAM 模組)
- 支援 ECC

### 4. 系統 BIOS

- CPU SOFT MENU™ III 能輕鬆設定處理器的各項參數
- Award 隨插即用 BIOS 支援先進電源管理與 DMI
- AWARD BIOS 的寫入保護防毒功能

## 5. Multi I/O 功能

- 兩個 Bus Master IDE 連接埠通道，支援 Ultra DMA 33/66/100（最多四部 HDD 裝置）
- 兩個 Bus Master IDE 連接埠通道，支援 Ultra DMA 33/66/100（最多四部 HDD 裝置）
- 一個 PS/2 鍵盤及一個 PS/2 滑鼠連接埠
- 一個軟式磁碟機連接埠（支援最大至 2.88MB 容量）
- 一個平行連接埠（EPP/ECP）
- 兩個序列連接埠
- 兩個 USB 連接埠
- 主機板上內建 USB 連接頭可擴充兩個 USB 通道
- 內建 IrDA TX-RX 接頭

## 6. 其它

- ATX 規格
- 一個 AGP 插槽、五個 PCI 插槽
- 內建網路喚醒接頭
- 內建數據機喚醒接頭
- 內建系統管理匯流排（SM BUS）接頭
- 硬體狀態監控：包含風扇轉速、電壓、CPU 與系統環境溫度
- 尺寸：305 \* 245 mm

- \* 支援網路和數據機喚醒，但您的 ATX 電源供應器的 5V 等待電源必須能提供至少 720 mA 的電流容量，否則，這項功能可能無法正常運作。
- \* 支援 66MHz/100MHz/133MHz 匯流排速度，但由於 PCI、處理器與晶片組的規格，並不保證能達到支援的速度。
- \* 本手冊的內容與規格可能會變更而不會再另行通知。

### 注意

所有的廠牌名稱與註冊商標皆屬於個別擁有者的財產。

## 1-3. 包裝項目檢查清單

請檢查您的包裝內含物是否完整。如果您發現有任何損壞或遺失的項目，請與您的零售商或經銷商聯絡。

- 一片 VP6 主機板
- 兩條供 Master 及 Slave Ultra DMA/100 或 Ultra DMA/66 或 Ultra DMA/33 IDE 裝置使用的 80-wire/40-pin 排線
- 一條供 5.25" 及 3.5" 軟碟裝置使用的排線
- 一片支援驅動程式與公用程式光碟
- 一本主機板使用手冊
- 一條 USB 電纜
- 選用配備：DB-20（除錯卡）

### 1-4. 主機板配置圖

\* Red mark indicates pin 1 location.

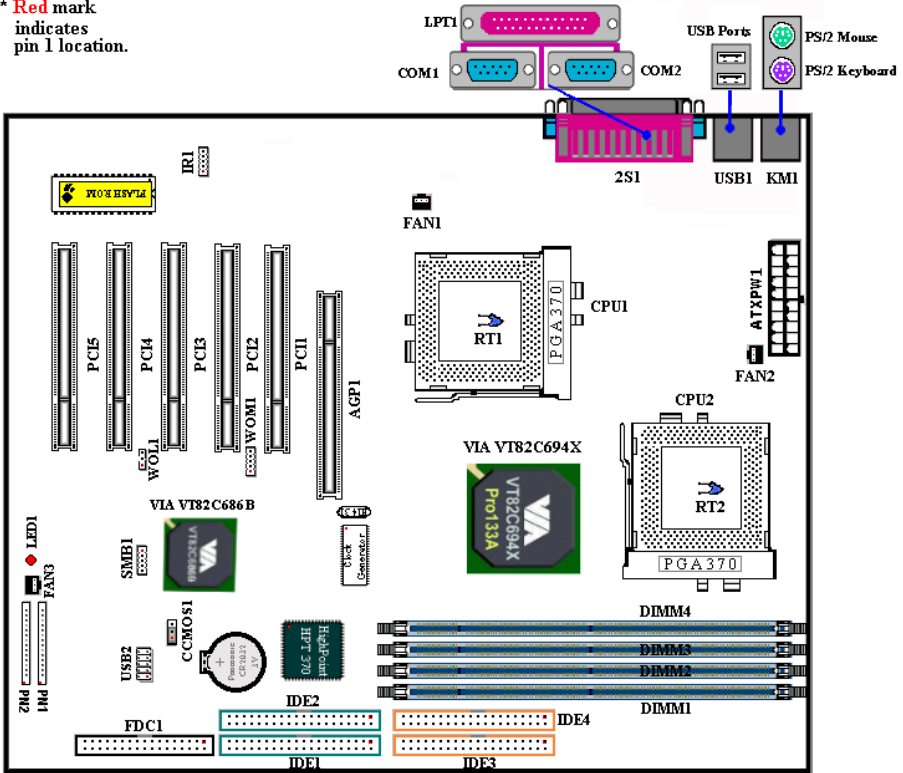

Figure 1-1. VP6 主機板重要元件位置圖



## 第 2 章 主機板硬體安裝介紹

VP6 主機板不僅提供了一般個人電腦所有必需的標準配備，面對未來升級之需要，在設計時也保留了許多的彈性。本章將針對所有之標準配備逐一進行介紹，同時也將盡可能地詳細說明其可能的升級能力。此主機板可以支援目前市面上所有 Intel® Pentium® III FC-PGA 處理器。（細節請參閱第一章之規格）

本章之編排方式乃依功能別逐一作介紹，共區分成下列幾個主題：

- 2-1. 安裝主機板到機殼（Chassis）之上，如果您已經熟悉此部份，則可跳過此節
- 2-2. Intel® Pentium® III（FC-PGA）處理器之安裝
- 2-3. 安裝系統主記憶體
- 2-4. 連接器、連接頭以及開關之使用說明



### 安裝前注意事項



在您開始安裝主機板之前，請您務必先關閉電源供應器的電源（包括+5V 待機電源）或拔出與電源供應器相關的連接器接頭和電源線。意即只要您變更主機板上任何硬體設定，您就必須關閉所有相關之電源，以避免您的設備受損。

### 使用者友善指示

我們的目標是希望讓初階電腦使用者能夠自行執行安裝。我們以一種非常清晰、精確及詳細的方式來撰寫本文件，希望能夠幫助您克服任何安裝中所遇到的阻礙。請仔細閱讀我們的說明，並依照步驟來執行。

## 2-1. 安裝主機板於機架上

大多數電腦機箱的底座上都會有許多個固定孔位，可使主機板確實固定並且不會短路。

共有兩種方式可將主機板固定至機箱的基座上：

- 使用銅柱
- 或使用塑膠卡榫

請參考圖 2-1，它將幾種不同型式的銅柱及塑膠卡榫的樣式顯示出來。或許不同的機箱所附的銅柱及塑膠卡榫的樣式會有些差異，但大致上差異不會很大。



圖2-1. 銅柱及塑膠卡榫的外觀

原則上來說，最好的方式是使用銅柱來固定主機板，只有在您無法使用銅柱時才使用塑膠卡榫來固定主機板。

小心找尋主機板上便可發現許多固定孔位，將這些孔對準基座上的固定孔。如果孔能對準並且有螺絲孔，就表示可使用銅柱來固定主機板。如果孔對準但是只有凹槽，這表示只能使用塑膠卡榫來固定主機板。抓住塑膠卡榫的尖端並將其底部滑入基座的凹槽內，在所有凹槽都裝好了卡榫後，您便可將主機板對準凹槽固定至定位。主機板固定至定位後，且在您將外殼裝上之前，請再次檢查以確

定所有安裝都正確無誤。

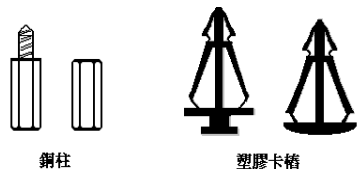
圖 2-2 顯示如何使用銅柱和塑膠卡榫來固定主機板。

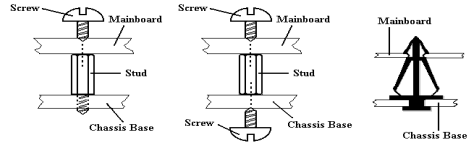

Figure 2-2. The way we fixed the motherboard

### 注意

如果主機板具有固定孔，但是無法與基座上的孔對齊並且也沒有可固定塑膠卡榫的凹槽，不要擔心，您仍舊可以將塑膠卡榫固定至固定孔，只要切掉塑膠卡榫的底部即可（塑膠卡榫可能較小並且不易切除，所以要小心不要切到手），這樣仍舊可將主機板固定至基座上而不必擔心會造成電路短路。因為主機板表面的線路可能會過於接近固定孔的週圍，所以有時您必須使用塑膠墊片來讓螺絲與主機板 PCB 表面隔離（絕緣）。小心不要讓螺絲接觸到任何印刷電路板上的線路，或是接近零件，否則會造成主機板損壞或是導致主機板故障。

## 2-2. 安裝 Intel® Pentium® III (FC-PGA) 處理器

安裝 Intel® Pentium® III (FC-PGA) 處理器就如同安裝 Pentium® Socket 7 處理器一般地容易，因為 FC-PGA 處理器使用 Socket 370 省力插座 (Zero Insertion Force)，所以可讓處理器很快定位接合。圖 2-3 為 Socket 370 的外觀圖，並圖示如何打開連桿。Socket 370 接腳因此 Socket 7 還要多，所以 Pentium 系列的處理器是不可以插到 Socket 370 插座上的。

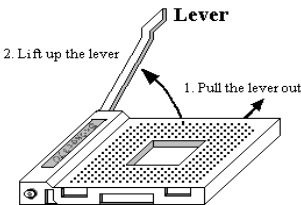

Figure 2-3. Socket 370 and open its lever

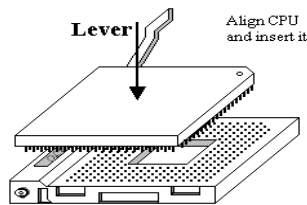

Figure 2-4. Install the CPU into socket 370

當您拉起連桿之時，即已鬆開插座之鎖定功能。此時請將連桿昇起至終點處，準備插入處理器。接著請將處理器第一腳與插座第一腳對齊後平行將處理器插入插座，倘若您插入的方向錯誤，處理器就無法順利插入插座中，致使處理器接腳則無法完全與插座接合。如有以上情形發生，請立刻更改插入方向，直到處理器順利插入，並且與 Socket 370 緊密接合為止，如圖 2-4。

當您將處理器插入定位後，將連桿開關往下按至原位，此時會感覺到 Socket 370 已緊密關閉，如此即完成處理器整個安裝過程。

---

## 2-3. 您應該瞭解的雙處理器知識

---

VP6 是針對伺服器與工作站環境所設計的。VP6 支援了 Intel® SMP (Symmetric Multiple Processor，對稱多重處理器) 規格，其配備了兩個 Socket 370 插槽，可以讓您安裝兩個 Pentium® III 處理器。當然，您也可以只安裝一個 Pentium® III 處理器。當您安裝 Pentium® III 單處理器到每一個 Socket 370 插槽上時，您將**不需要選擇任何特定的開機處理器插槽**。

欲安裝兩個 Pentium® III 處理器，您必須先瞭解一些知識，否則您將無法開機。兩個處理器的以下數值必須是相同的：

- 處理器速度
- L2 快取大小
- 工作電壓

**注意：**如果處理器的 VCC 核心或 VCC L2 工作電壓不一致，電腦將無法開機。

欲獲得最佳的效能，您必須使用支援多處理器的作業系統。支援多處理器功能的作業系統包括有：Microsoft® Windows® NT (3.5x、4.x 及 5.x)、Windows® 2000、SCO UNIX、FreeBSD 3.0 或更新的本、Linux 等。

當然，您也可以使用 Microsoft® Windows® 3.1、Windows® 95 或 Windows® 98 SE，但是這些作業系統並不支援 SMP 規格，雙處理器的效能將與使用單處理器的效能相同。

---

## 2-4. 安裝系統記憶體

---

本主機板提供四個 168 針腳 DIMM 插座可供記憶體擴充。DIMM 插座支援 1Mx64 (8MB)、2Mx64 (16MB)、4Mx64 (32MB)、8Mx64 (64MB)、16Mx64 (128MB)、32Mx64 (256MB) 和 64Mx64 (256MB) 或雙面的 DIMM 模組。最小記憶體大小為 8MB，而最大記憶體大小則為 2GB SDRAM。在系統主機板上有四個記憶體模組區塊（總共八條 bank）。

爲了建立記憶體陣列，您必須遵照一定的規則進行安裝。以下所列出的安裝規則可以讓您獲得最佳的組態。

- 記憶體陣列爲 64 或 72 位元寬度。（沒有同位元檢查或有同位元檢查）
- 這些記憶體模組需以 DIMM1 到 DIMM4 的任何次序放置。
- 支援單面和雙面密度 DIMM 記憶體模組。

表 2-1. 有效的記憶體組態

BANK	記憶體模組	總記憶體
Bank 0, 1 (DIMM1)	8MB, 16MB, 32MB, 64MB, 128MB, 256MB, 512MB	8MB ~ 512MB
Bank 2, 3 (DIMM2)	8MB, 16MB, 32MB, 64MB, 128MB, 256MB, 512MB	8MB ~ 512MB
Bank 4, 5 (DIMM3)	8MB, 16MB, 32MB, 64MB, 128MB, 256MB, 512MB	8MB ~ 512MB
Bank 6, 7 (DIMM3)	8MB, 16MB, 32MB, 64MB, 128MB, 256MB, 512MB	8MB ~ 512MB
總系統記憶體		8MB ~ 2GB



圖 2-5 PC100/PC133 模組和元件標記

通常安裝 SDRAM 模組到主機板上是一件非常容易的事情，您可以參見圖 2-5，它顯示出一個符合 PC100 & PC133 規格的記憶體模組的外觀。

安裝 DIMM 記憶體模組不像安裝 SIMM 記憶體模組一般可直接將記憶體模組卡上去就好，其機構設計上有蠻大之不同之處。如果您在安裝記憶體模組時感覺不怎麼合適的時候，請勿將記憶體模組用蠻力插入 DIMM 插槽，

否則您可能會將記憶體模組或是 DIMM 插槽損壞。

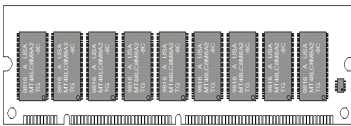

圖 2-6. 安裝記憶體模組

下面將一步一步地教您如何完成 DIMM 記憶體模組的安裝：

**步驟一.** 在您安裝記憶體模組之前，請將電腦的電源開關關閉，並且將所有連接到電腦的電源線拔掉。

**步驟二.** 將電腦機殼打開。

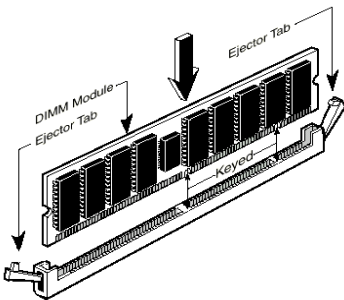
**步驟三.** 在您雙手碰觸任何電腦內部元件前，請確認您先用手碰觸機殼未上漆且裸露接地之金屬部份，以將您身體或是身上衣物所帶的靜電放電掉。

**步驟四.** 找到您電腦中的 168 針腳記憶體擴充 DIMM 插槽。

**步驟五.** 將 DIMM 模組插到擴充插槽中，如圖所示。請注意模組是如何嵌入到插槽中的。關於詳細資訊，請參考圖 2-6。這可以確保 DIMM 模組一定是以同一個方向插入插槽中的。請牢牢地將 DIMM 模組按進到 DIMM 插槽中，確定模組已完整插入 DIMM 插槽中。

**步驟六.** 當 DIMM 記憶體模組安裝好之後，您就可以將電腦機殼蓋回機身去，或是您仍要繼續做其他的動作均可。

**注意**

當您將 DIMM 記憶體模組完全插入 DIMM 插槽時，模組退出（固定）夾應該會將 DIMM 記憶體模組自兩側卡緊並緊緊地固定住記憶體模組。

要從外觀來辨別 PC100 與 PC133 SDRAM 模組是很困難的。您唯一可以辨別的方法是觀察 RAM 模組上的貼紙。貼紙會顯示出 RAM 模組的結構。

## 2-5. 連接埠、接頭及切換開關

在任何一部電腦機殼的裡面，都必須連接一些電線與插頭。這些電線與插頭通常都是一對一連接至主機板的連接埠上。您必須注意任何電線的連接方向，若有的話，並注意連接埠的第一根針腳的位置。在以下的說明裡，我們將會標出第一根針腳的位置。

在這一節裡，我們將會說明所有的連接埠、接頭及切換開關，以及該如何連接。在開始進行電腦機架內的硬體安裝之前，請仔細閱讀整個小節的必要內容。

圖 2-7 列出我們將在下一段討論的所有的連接埠與接頭，您可以利用這張圖來找到我們提及的各個連接埠與接頭的位置。

這裡提到的所有連接埠、接頭及切換開關將視您的系統組態而定。您可能有可能沒有某些功能，且須根據週邊裝置來連接或設定。如果您的系統並沒有這些介面卡或切換開關，您可以忽略一些特殊功能的連接埠。



圖 2-7. VP6 所有的連接埠及接頭

首先，讓我們來看看 VP6 所用的接頭，以及它們的功能：

### (1). ATXPW1: ATX 電源輸入接頭

#### 注意

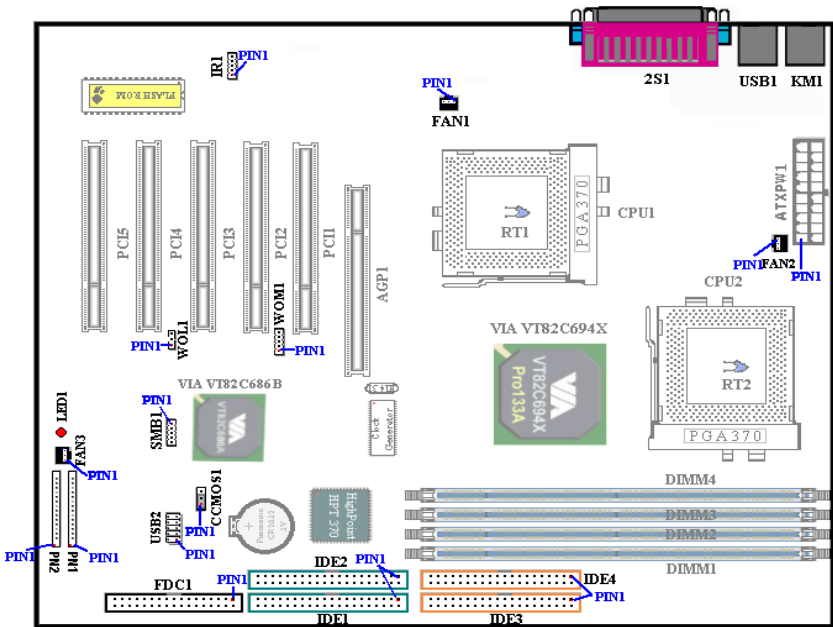
如果電源供應器的接頭沒有適當地連接至 ATXPW1 電源輸入接頭，電源供應器或介面卡可能損壞。

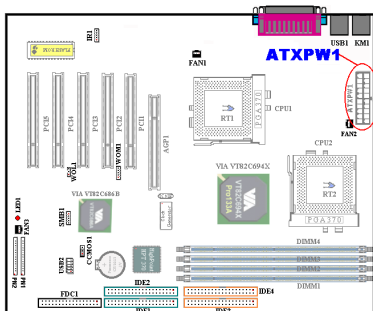

將接頭從電源供應器連接至 ATXPW1 接頭。請記得將 ATX 電源供應器的接頭確實插入 ATXPW1 的接頭端子，並確定連接妥當。

註：注意針腳位置及方向。

### (2). FAN1, FAN2 & FAN3 風扇接頭

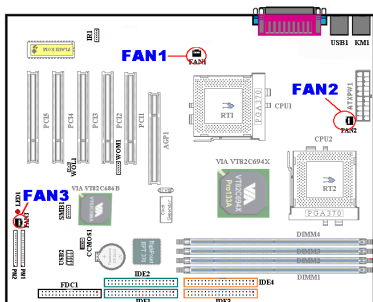

將 CPU1 的接頭連接到 FAN1 接頭上，將 CPU2 風扇接頭連接到 FAN2 接頭上，然後將機殼風扇接頭連接到 FAN3 接頭上。

處理器必須接上 CPU 散熱風扇，否則處理器將無法正常運作，或可能因過熱而損毀。除此之外，如果您想要維持電腦機殼內部溫度的穩定，而不致於過高，也最好能如上所示地連接機殼風扇。

註：注意針腳位置及方向。

### (3). IR1: IR 接頭 (紅外線)

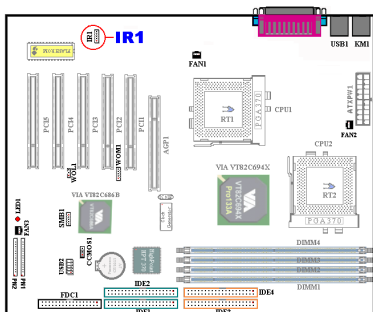

從 Pin 1 到 Pin 5 有一特定之方向，請將 IR KIT 或 IR 裝置的接頭連接到 IR1 接頭上。本主機板支援標準 IR 傳輸速率。

註：注意針腳位置及方向。

接腳號碼	信號名稱	接腳號碼	信號名稱
1	+5V	4	接地
2	空腳	5	IR_TX
3	IR_RX		

註：請注意接腳位置及方向。

#### (4). WOI1: 數據機喚醒接頭

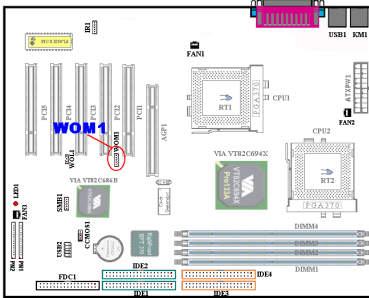

若您有內接式數據卡支援這項功能，您可以將內接式數據卡的特殊纜線連接至這個接頭。這項功能可讓您從遠端透過數據機來遙控並喚醒您的電腦。

註：注意針腳位置及方向。

#### (5). WOL1: 網路喚醒接頭

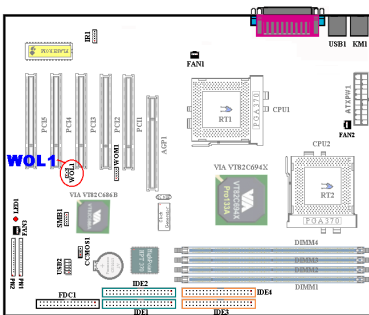

若您有網路卡支援這項功能，您可以將網路卡的特殊纜線連接至這個接頭。這項功能讓您從遠端透過區域網路來遙控並喚醒您的電腦。您可能需要特殊的工具程式來控制喚醒事件，例如使用 PCnet Magic Packet 工具程式或其它類似的工具程式。

WOL 總共有三種型式，“Remote Wake-Up high (RWU-high)”、“Remote Wake-Up low (RWU-low)”以及“Power Management Event (PME)”。本主機板僅支援“Remote Wake-Up low (RWU-low)”的型式。

註：注意針腳位置及方向。

#### (6). SMB1: 系統管理匯流排連接埠

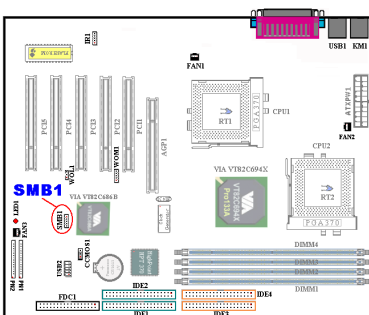

有方向性。此一連接頭是保留供系統管理匯流排使用（SM Bus）。SM Bus 是 I<sup>2</sup>C 匯流排的一個特殊應用。I<sup>2</sup>C 是一種 multi-master 匯流排，這意謂多個晶片可以連接至相同的匯流排，並且每一個晶片都可以成為 Master 來起始資料傳輸，如果一個以上的 Master 同時想要控制匯流排，會有一個仲裁程序會來決定那一個 Master 可取得優先權。您可以將 ABIT Postman 連接到此接頭或其他使用 SM 匯流排的裝置上。

註：注意針腳位置及方向。

(7). RT1 & RT2 電熱調節器:

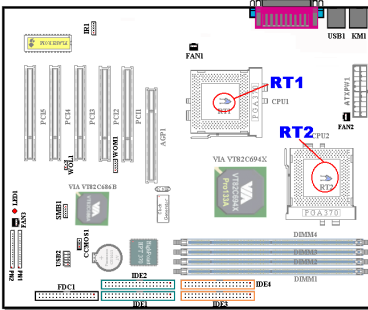

RT1 溫度偵測器是用來偵測 CPU1 溫度的。RT2 溫度偵測器則是用來偵測 CPU2 溫度的。

(8). USB2 接頭: 額外的 USB 插頭接頭

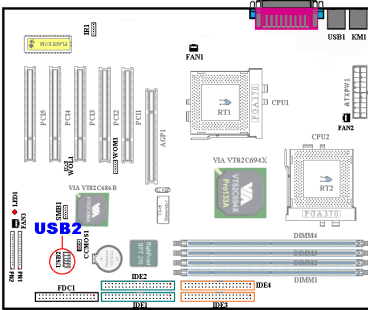

針腳	名稱或信號意義
1	NC
2	NC
3	VCC0
4	VCC1
5	Data -
6	Data1 -
7	Data +
8	Data1 +
9	接地
10	接地

此接頭是用來連接額外的 USB 埠連接器之用。您可以使用特別的 USB 埠擴充電纜，它提供額外的兩個 USB 接頭，這些 USB 接頭可固定於機殼背板上。

(9). CCMOS1: 清除 CMOS 內的資料

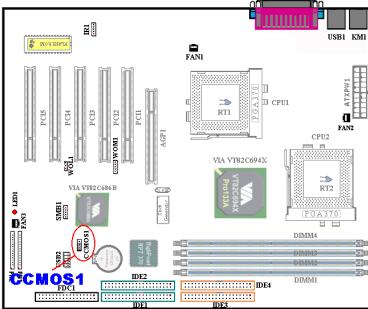

CCMOS1 這個選擇帽可以清除 CMOS 內之資料。當您安裝主機板時，需將選擇帽設定在正常操作的位置上 (Pin 1 與 Pin 2 為短路狀態)。請參考圖 2-8 所示。



圖 2-8. 插帽的設定方式



**注意**

在您清除 CMOS 資料之前，必須先關閉電源（包括+5V 待機電源）。否則，您的系統可能無法正常運作，或發生功能故障的情況。

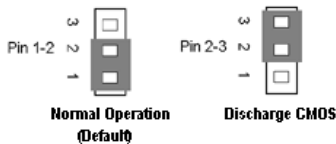
**(10). PN1 與 PN2 接頭**

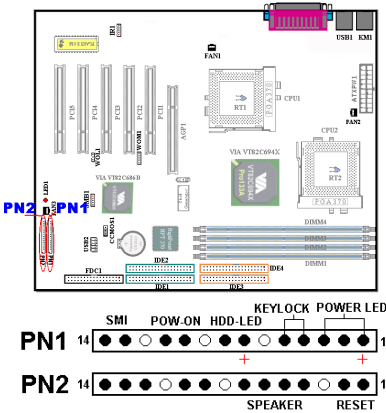

PN1 與 PN2 接頭是提供機殼前方面板的開關與指示燈連接之用，這兩個接頭提供數種功能。有些接頭連接時您必須注意針腳位置及方向，否則可能導致功能不正常。圖 2-9 說明 PN1 與 PN2 針腳的功能。

圖 2-9. PN1 與 PN2 針腳的定義

**PN1 (針腳 1-2-3): 電源 LED 接頭**

針腳 1 至 3 有特定的方向。將三條線的電源指示 LED 電纜插入針腳 1~3，檢查針腳是否正確插入到主機板的接頭上。若方向安裝錯誤，電源指示 LED 指示燈將無法點亮。

註：注意電源指示 LED 連接線的針腳位置及方向。

**PN1 (針腳 7-8): 硬碟 LED 接頭**

將機殼前方面板的硬碟 LED 連接線接到此接頭。若方向安裝錯誤，硬碟 LED 指示燈將無法點亮。

註：注意硬碟 LED 連接線的針腳位置及方向。

**PN1 (針腳 10-11): 電源開關接頭**

將機殼前方面板的電源開關電纜接至此接頭。

**PN1 (針腳 13-14): 硬體暫停開關 (SMI 開關) 接頭**

將機殼前方面板的硬體暫停開關（若有的話）連接線連接至此接頭。使用此開關啟動/停止硬體的電源管理功能。

**注意：**因為 BIOS 的 ACPI 功能固定於啟動狀態，所以本功能無法使用。

### PN2 (針腳 1-2): 硬體重置開關的接頭

將機殼前面板的 Reset 開關連接線接至此接頭。至少按住此 Reset 鈕一秒鐘以上，才能重新啟動系統。

### PN2 (針腳 4-5-6-7): 揚聲器接頭

將系統揚聲器的電纜線接至此接頭。

接下來就讓我們看看 VP6 主機板的 I/O 連接器的功能及用法。

## (11). FDC1 連接埠

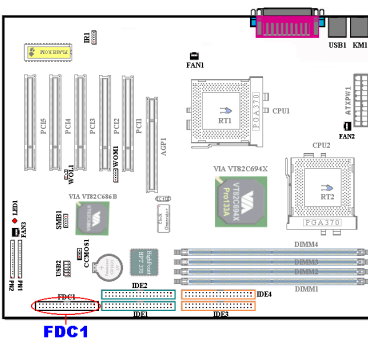

此 34 腳的連接器叫做“軟碟機連接器”，可用來連接諸如：360K, 5.25”，1.2M, 5.25”，720K, 3.5”，1.44M, 3.5”以及 2.88M, 3.5”等軟式磁碟機。您甚至可以連接 3 Mode 軟碟機（這是一種用於日本電腦系統上的 3 1/2”磁碟機）。

軟式磁碟機所使用的帶狀排線是 34 蕊的設計，排線並且提供兩個連接頭可供兩台軟式磁碟機連接之用。當您將排線的其中一端連接頭接到主機板上的 FDC1 連接器之後（該連接器有防呆設計），您可將排線的另一端的兩個連接頭分別連接一台或是兩台之軟式磁碟機，一般我們僅連接一台軟式磁碟機即已足敷使用。

### 注意

在電線上的紅色標記通常代表排線第一腳的位置。您必須將排線的針腳 1 的電線對準 FDC1 連接埠的針腳 1 位置，然後將此排線插入 FDC1 連接埠。

## (12). IDE1 與 IDE2 連接埠

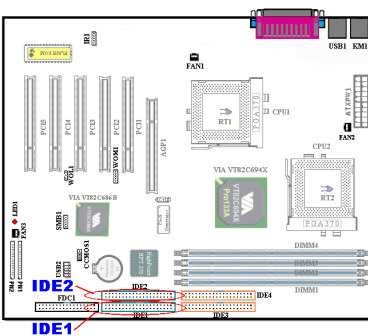

IDE 硬式磁碟機所使用的帶狀排線是 40 蕊的設計，排線並且提供兩個連接頭可供兩台硬式磁碟機連接之用。當您將排線的其中一端連接頭接到主機板上的 IDE1 或是 IDE2 連接器之後（該連接器有防呆設計），您可將排線的另一端的兩個連接頭分別連接一台或是兩台之硬式磁碟機。（或是光碟機，或是 LS-120 等儲存裝置）

在您安裝硬式硬碟機之前有一些事情務必要注意：

- ◆ Primary 是指主機板上的第一個連接器，即主機板上的 IDE1。
- ◆ Secondary 是指主機板上第二個連接器，即主機板上的 IDE2。
- ◆ 而每一個連接器可連接兩台硬碟機：第一台硬碟機稱為 Master 硬碟機，第二台硬碟機稱為 Slave 硬碟機。
- ◆ 爲了您電腦系統整體效能的考量，我們強烈的建議您不要把光碟機與硬碟機安裝在同一個通道上的 IDE 匯流排。否則的話，此通道上之效能將會受到光碟機效能之影響（當然這全視您所使用的光碟機效能而定。）

### 注意

- 硬碟機的 Master 或 Slave 狀態是在硬碟本身設定。請參考硬碟機的使用手冊說明。
- 在排線上的紅色標記通常代表排線第一腳的位置。您必須將排線的針腳 1 的位置對準 IDE1 (IDE2)連接埠的針腳 1 位置，然後將此排線插入 IDE1 (IDE2)連接埠。

### (13) IDE3 與 IDE4 連接埠

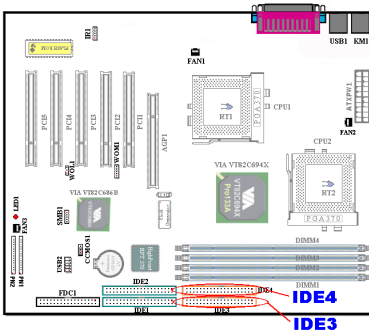

VP6 的內建 HighPoint HPT370 晶片組，可以爲您提供支援 ATA-100 規格的功能。其提供了兩個也支援 ATA-100 規格的 IDE 通道 (IDE3/IDE4)，如此便可允許您在您的電腦系統中使用四個額外的 IDE 裝置。

### 注意

欲將 ATA-100 裝置連接到 IDE3 或 IDE4 上，您將需要一條 Ultra ATA-66 排線。

達成 Ultra ATA-66 及 ATA-100 有四項要求：

- \* 磁碟機必須支援 Ultra ATA-66 或 ATA-100。
- \* 主機板與系統 BIOS（或外加控制卡）必須支援 Ultra ATA/66 與 ATA-100。
- \* 作業系統必須支援 Direct Memory Access (DMA)，Microsoft® Windows® 98、Windows® 98 SE 及 Windows® 95B (OSR2)都支援 DMA。
- \* 排線的接頭必須是 80 條線/40 個接腳(80-wire/40-pin)的接頭。長度不可超過 18 英寸。如果以上需求全都符合，您便可在您的電腦系統上享受 Ultra ATA/66 及 ATA-100 的功能了。

### 如何安裝 Ultra ATA/66 的排線：



圖 2-10. 如何連接 Ultra ATA/66 的排線到主機板上

- 藍色的連接頭一定要插到主機板上的 IDE 連接器，否則您的系統將不會工作。

Ultra ATA/66 排線上的每一個連接頭其中間部份都會有一個卡榫，它可讓您將此連接頭無誤地插入主機板或是其它的裝置中，也可確保排線的第一腳是插在主機板或是其它的裝置連接器上的第一腳。

- 排線的其中一條電線會有紅色線條之標記，這通常代表該排線的第一腳所在的位置。請先將排線上藍色的連接頭連接到主機板上的 40 針腳 IDE 連接器去。
- 再將黑色的連接頭連接到 Primary 硬碟機去，灰色的連接頭則連接到 Secondary 硬碟機、光碟機或是其它 IDE 裝置。圖 2-10 則告訴您正確的連接方法。

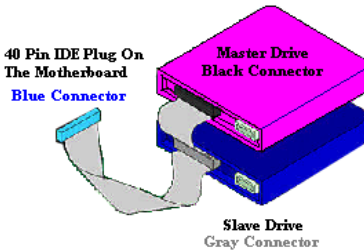

圖 2-11. VP6 背面面板的連接埠

圖 2-11 顯示 VP6 背面面板的連接埠，這些連接埠是用來連接外部裝置至主機板上。我們將在下面說明何種裝置應該連接至何種連接埠。

#### KM1 下方之連接器: PS/2 鍵盤連接器

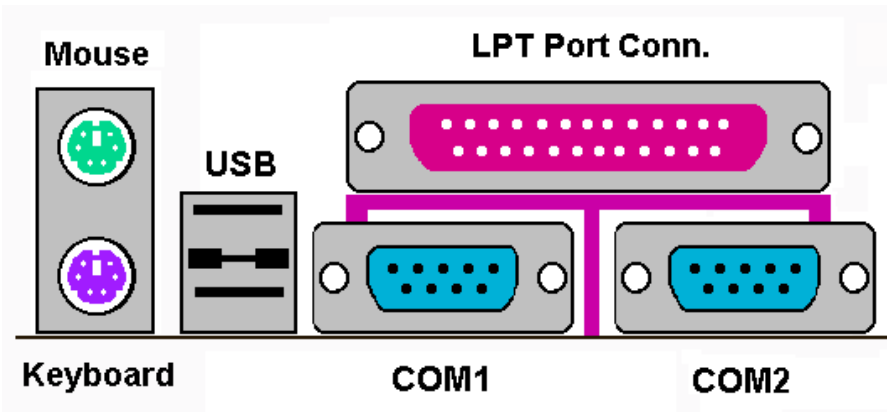

請將 PS/2 鍵盤上的六腳 DIN 連接頭接到此連接器上。如果您是使用 AT 鍵盤，您可以去資訊電子商場購買 AT 轉 ATX 的轉接頭就可以使用了。我們建議您最好購買 PS/2 鍵盤以取得最好的相容性。

#### KM1 上方之連接器: PS/2 滑鼠連接器



請將 PS/2 滑鼠上的六腳 DIN 連接頭接到此連接器上。

## USB 連接埠

本主機板提供您兩個 USB 埠連接器。請將個別裝置的 USB 接頭連接到這些接頭上。

您可以連接到 USB 接頭上的的 USB 裝置有掃描器、數位揚聲器、監視器、滑鼠、鍵盤、集線器、數位相機、搖桿等。您必須確定您的作業系統支援本項功能，而且您還必須為個別的裝治安裝驅動程式。關於詳細資訊，請參考裝置的使用者手冊。

## 串列埠 COM1 & COM2 連接器

本主機板提供兩個 COM 埠，您可以將外接式數據機、滑鼠或其它支援此通訊協定的裝置連接至這些連接埠上。

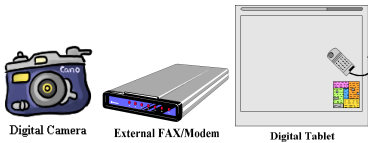

您可以決定何種外接裝置連接至 COM1 與 COM2，每個 COM 埠僅能同時連接一個裝置。

## 並列埠（印表機埠）連接器

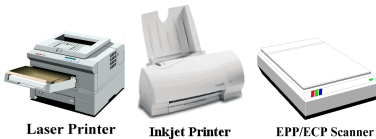

本並列埠又稱為“LPT”埠，因為它通常是供印表機使用的。您可以將其他支援此項通訊協定之裝置連接到“LPT”埠上，例如支援 EPP/ECP 協定的掃描器等。

## 注意

本章含有許多彩色的圖表與相片，我們強烈建議您利用光碟中的 PDF 檔案來閱讀本章。PDF 檔案將為您提供更佳的閱讀性及更清楚的色彩識別度。



## 第 3 章 主機板 BIOS 介紹

BIOS 是儲存在主機板上的快閃記憶體晶片上的程式，它不會因關機而消失。這個程式也可稱為開機程式，它是硬體電路必須與作業系統溝通的唯一管道。它的主要功能是管理主機板與介面卡參數的設定，包括簡單的參數如時間、日期、硬碟，以及較複雜的參數如硬體同步、裝置作業模式、**CPU SOFT MENU™ III**功能與 CPU 速度的設定。僅有透過 BIOS 將這些參數都正確設定好的時候，電腦才能正常運作，或以最佳效能來運作。



**除非您已經完全瞭解參數的結果，否則請勿變更 BIOS 裡的參數。**

BIOS 裡的參數是用來設定硬體同步或裝置作業模式之用。如果這些參數不正確，它們將會造成錯誤，電腦當機，有時候您甚至無法於當機後啟動電腦。我們強烈建議您不要變更 BIOS 裡的參數，除非您已經非常熟悉。如果您無法再啟動您的電腦，請參考第 2 章的“清除 CMOS 資料”。

當您啟動電腦時，BIOS 程式就控制電腦了。BIOS 首先對所有必要的硬體執行自動診斷，稱為開機自我測試 (POST)。然後，設定硬體同步的參數，並偵測所有的硬體。只有在這些工作都已完成之後，它才會將電腦的控制權移轉給下一階段的程式，我們稱為作業系統 (OS)。由於 BIOS 是硬體與軟體溝通的唯一管道，它是系統穩定的關鍵因素，也才能確保您的系統擁有最佳的效能。在 BIOS 達成自動診斷與自動偵測動作之後，它會顯示以下訊息：

### PRESS DEL TO ENTER SETUP

這個訊息會顯示 3 至 5 秒鐘，若您在這時按了 <Del> 鍵，就可進入 BIOS 設定畫面。在那個時候，BIOS 會顯示以下畫面



圖 3-1. CMOS Setup Utility 主選單畫面

在圖 3-1 的 BIOS 設定主選單中，您可以看到一些選項。我們將在本書的以下內容中逐步說明這些選項，但首先讓我們來看看這裡可以使用的一些功能鍵的簡單描述：

- 按 **Esc** 可離開 BIOS 設定畫面。
- 按 **↑ ↓ ← →** (上、下、左、右) 在主選單裡選擇要確認或更改的選項。
- 按 **F10**，當您已經完成 BIOS 參數的設定，且要儲存這些參數並離開 BIOS 設定畫面時。
- 按 **Page Up/Page Down** 或 **+/-** 鍵，當您想要更改目前選項的 BIOS 參數時。

#### 電腦知識：CMOS 資料

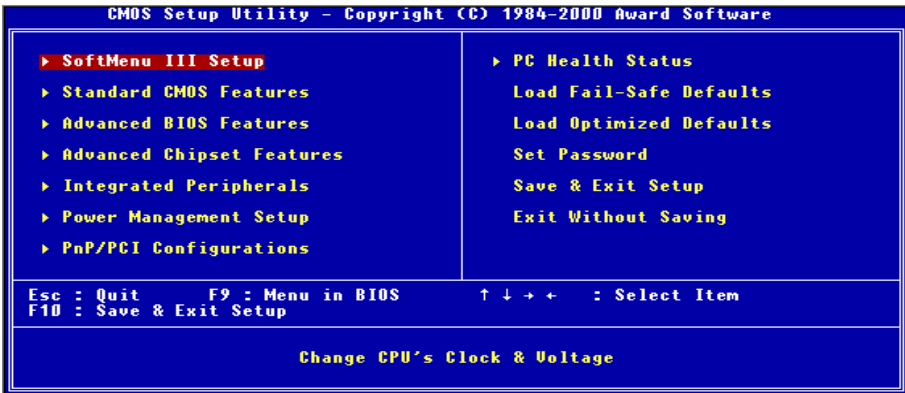
或許您有聽過有些人說他們的 CMOS 資料不見了 (或是遺失了)！那麼甚麼是 CMOS 資料呢？這所謂的 CMOS 資料真的有那麼重要嗎？CMOS 其實是一種記憶體，而它是用來儲存您組態好的 BIOS 參數之用。此種記憶體是一種被動式元件，您可由其中去讀取資料，也可以儲存資料，但是它必需使用電池的電力方可正常運作。為避免當電腦電源關閉之後，儲存在 CMOS 內的資料流失，您必需在電池電力不足時更換主機板上一顆圓形的鋰電池。且當您更換電池的時候，您也會失去 CMOS 內所儲存的資料。因此；我們建議您在更換電池之前，或是完成 BIOS 設定變更之後，能將變動過的設定另外抄寫下來，以備不時之需。

### 3-1. CPU 設定[SOFT MENU™ III]

CPU 的設定 (採用 **SOFT MENU™ III 技術**) 乃是採用可程式化之軟體開關，以取代傳統的人工手動之硬體操作方式，讓使用者能輕易且簡便的達到安裝和調整之目的，可以不必使用開關或跳線而達到安裝 CPU 的手續，請依據你 CPU 的資料設定之。

在這個第一個選項裡，您可以隨時按 **<Enter>** 鍵來顯示該選項可供選擇的所有項目。



圖 3-2. CPU SOFT™ III 選單畫面



**CPU Name (CPU 名稱) :**

- ▶ Intel Pentium III MMX

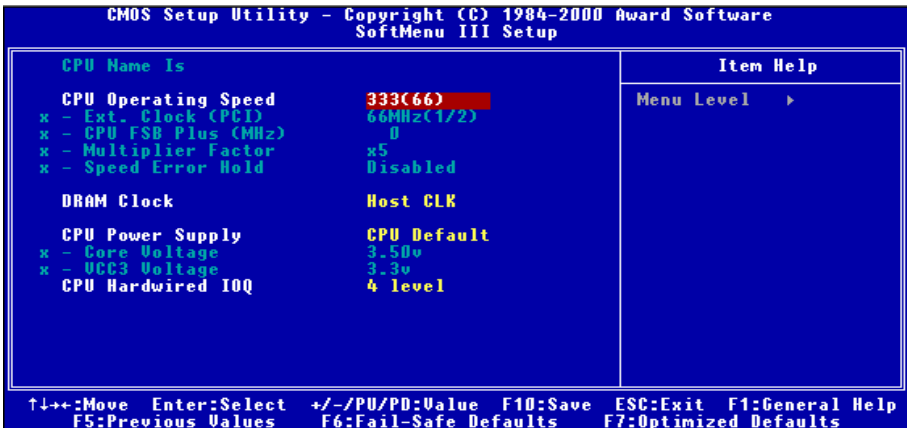
**CPU Operating Speed (CPU 運作速度) :**

此選項設定 CPU 速度。在這個欄位裡，CPU 速度表示為：CPU 速度 = 外頻\* 倍頻，請根據您的 CPU 的類型與速度來選擇。對於 Intel Pentium® III 處理器，您可以選擇以下的設定：

- ▶450 (100)    ▶500 (100)    ▶533 (133)    ▶550 (100)    ▶600 (100)    ▶600 (133)
- ▶650 (100)    ▶667 (133)    ▶700 (100)    ▶733 (133)    ▶750 (100)    ▶800 (100)
- ▶800 (133)    ▶850 (100)    ▶866 (133)    ▶900 (100)    ▶933 (133)    ▶1000 (133)
- ▶ User Define

使用者自訂的外頻與倍頻：

**▶ User Define (使用者自訂)****警告**

錯誤設定倍頻與外頻，在特定情況下可能導致 CPU 損壞。設定高於 PCI 晶片組或處理器規格的運作頻率，可能造成記憶體模組不正常運作、系統中止、硬碟資料遺失、VGA 卡或其它介面卡不正常運作...等現象。我們在這段說明裡，並不是要您對 CPU 做不符規格的設定，這些設定應只用於工程測試之用，而非一般的應用。

如果您的一般操作採取非規格的設定，您的系統可能會不穩定，且可能影響系統的可靠度。除此之外，我們並不保證不符規格設定的穩定度與相容性，亦不負責任何對主機板或週邊裝置的損壞。

⇒ Ext. Clock (外頻) :

- ▶66MHz (1/2)    ▶100MHz (1/3)    ▶133MHz (1/4)    ▶68MHz (1/2)
- ▶75MHz(1/2)    ▶80MHz (1/2)    ▶83MHz (1/2)    ▶103MHz (1/3)
- ▶105MHz (1/3)    ▶110MHz (1/3)    ▶112MHz (1/3)    ▶115MHz (1/3)
- ▶120MHz (1/3)    ▶124MHz (1/4)    ▶140MHz (1/4)    ▶150MHz (1/4)

**注意**

我們可提供 100MHz/133MHz 以上的 CPU 匯流排速度，但由於 PCI、處理器與晶片組的規格因素，我們並不保證可以正常動作。

⇒ Multiplier Factor (倍頻) :

您可以選擇以下的倍頻：

- ▶ 3    ▶ 3.5    ▶ 4    ▶ 4.5    ▶ 5    ▶ 5.5    ▶ 6    ▶ 6.5    ▶ 7
- ▶ 7.5    ▶ 8    ▶ 8.5    ▶ 9    ▶ 9.5    ▶ 10    ▶ 10.5    ▶ 11    ▶ 11.5
- ▶ 12

然而，因為各種廠牌與類型的不同，也可能有不同處。

⇒ **Speed Error Hold (速度錯誤停住) :**

預設為“Disabled”。若改為“Enabled”，則 CPU 速度設定錯誤時，系統將停住。

通常，我們並不建議您使用“User Define”選項來設定 CPU 速度與倍頻。這個選項是用來設定未來的 CPU 之用，因為它們的規格未知。目前所有已知的 CPU 規格都已包含在預設設定裡。除非您很清楚 CPU 的參數，否則自行設定外頻與倍頻將很容易出錯。

**無效的頻率設定造成開機問題的處理：**

通常，如果 CPU 的頻率設定錯誤，系統將無法開機。這種情況發生時，只要將系統關機，然後再開機，CPU 就會自動以標準的參數來開機。然後，您可以再進入 BIOS 設定畫面，設定 CPU 的頻率。如果您無法進入 BIOS 設定畫面，就必須嘗試開機幾次（3~4 次），或在開機時按住“INSERT”鍵，系統就會自動以標準的參數來開機。然後，您可以再度進入 BIOS 設定畫面，設定新的 CPU 頻率。

**當您更換 CPU 時：**

本主機已經設計成可以讓您在插上 CPU 之後，不須設定任何插梢或切換開關就能直接開機。但如果您是更換 CPU 的話，通常您只須關閉電源供應器，更換 CPU，然後以 **SOFT MENU™ III** 設定 CPU 參數即可。然而，如果新的 CPU 較舊的 CPU 慢（且為相同廠牌與類型），我們提供您兩種方法以順利完成 CPU 更換的程序：

方法 1:將 CPU 設定為該廠牌的最低頻率，關閉電源供應器，更換 CPU。然後再度開啓電源，以 **SOFT MENU™ III** 設定 CPU 參數。

方法 2:既然您必須打開機殼才能更換 CPU，那麼以 CMOS 插梢來清除原本的 CPU 參數，再進入 BIOS 設定畫面設定 CPU 參數，可能是個不錯的方法。

**注意**

在設定這些參數並離開 BIOS 設定畫面，也已經確認系統可以開機後，請勿按 Reset 鍵或關閉電源，否則，BIOS 將無法正確讀取，參數將失效，然後您就必須再進入 **SOFT MENU™ III**，重頭設定所有的參數。

**DRAM Clock (DRAM 時脈)：**

有三個選項：Host CLK → HCLK-PCICLK → HCLK+PCICLK。預設值為 Host CLK。此選項可用來設定 SDRAM 的工作速度。它與 CPU 的工作頻率相同，加或減 PCI 時脈。高於 133MHz 的 SDRAM 工作速度將會保持為 133MHz。

**CPU Power Supply (CPU 電源供應)：**

此選項讓您可以切換 CPU 預設或使用者自訂的電壓。

- ▶ **CPU Default：**（CPU 預設）：系統會自動偵測 CPU 類型並選擇適當的電壓。當啓用此選項時，“**Core Voltage**”（核心電壓）選項會顯示目前 CPU 定義的電壓設定，且無法變更。我們建議使用 CPU 預設設定，並且不要更改它，除非目前的 CPU 類型和電壓設定無法偵測到或不正確時。
- ▶ **User Define：**（使用者自訂）：此選項可讓使用者手動選擇電壓。您可以用↑及↓按鍵更改“**Core Voltage**”與“**VCC3 Voltage**”選項的值。

**CPU Hardwired IOQ :**

有兩個選項：1 Level → 4 Level。預設為 1 Level。此選項影響處理器與晶片組之間的管線深度。選擇 4 Level 可得到最佳的執行效能，而 1 Level 可獲得較佳的穩定性。

**3-2. 標準 CMOS 參數之設定**

這包含了 BIOS 的基本組態參數。其參數包括日期、時間、VGA 卡、軟式和硬式磁碟機設定等等。



圖 3-3A. Standard CMOS 設定選單畫面

**系統日期設定 (月份:日期:年份) [Date (mm:dd:yy)]**

您可透過此項目來設定月份(mm)、日期(dd)及年份(yy)資料。

**系統時間設定 (小時:分鐘:秒數) [Time (hh:mm:ss)]**

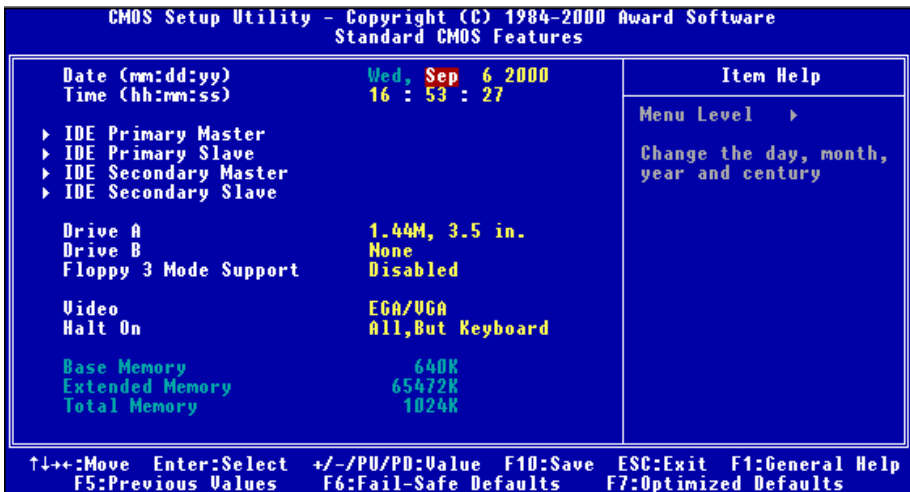
您可透過此項目來設定小時(hh)、分鐘(mm)及秒數(ss)資料。

**IDE Primary Master / Slave 與 IDE Secondary Master / Slave :**

這些項目均有其副選單可讓您做更進一步的設定，您可以參見圖 3-3B 以瞭解有哪些項目可以設定。



圖 3-3B. IDE Primary Master 設定選單畫面

### IDE 硬碟自動偵測 [IDE HDD Auto-Detection]

您可以按下<Enter>鍵，BIOS 則會自動偵測您的硬碟機所有詳細的參數。如果自動偵測成功地執行完畢，則關於您硬碟的正確參數值將會顯示在此畫面中其它的相關項目中。

#### 注意

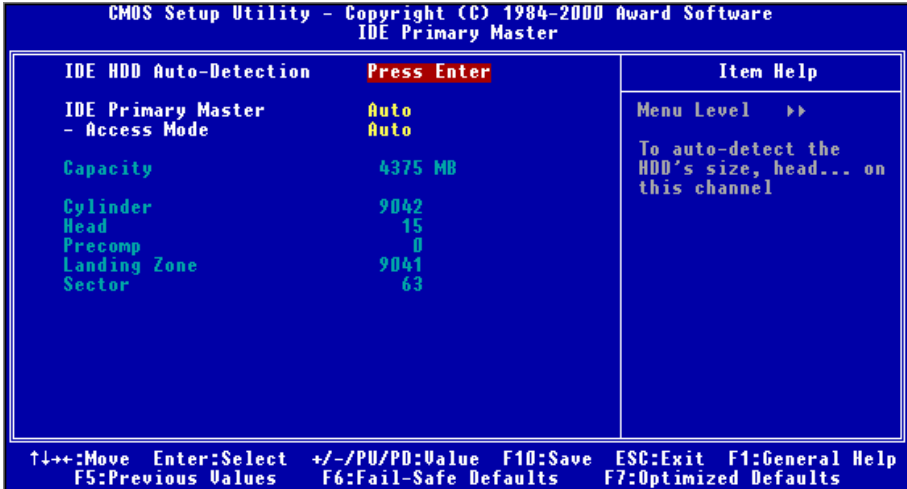
- 新的 IDE 硬碟機必須要完成建立與**分割邏輯磁碟機 (FDISK)**和**格式化 (Format)**的動作。不然；您的硬碟機將無法進行資料寫入/讀取的動作。使用硬碟機最基本的動作為執行 **FDISK** 動作，再進行 **FORMAT** 動作。現今絕大多數的硬碟機已經在出廠之前就做好了低階格式化的動作，所以您應該可以跳過這個步驟。請記住；開機用的硬碟機必須在 **FDISK** 過程中，將其設定為 Active 型態。
- 如果您是使用舊的且已經格式化過的硬碟機，並且以硬碟機自動偵測方式無法偵測出您硬碟機正確的參數時，您就有需要去執行硬碟機的低階格式化動作，或是改以手動方式去設定硬碟機的參數。當完成這些動作之後，再檢查看看硬碟機是否已恢復正常。

### IDE Primary Master:

總共有三個選項可供選擇：*Auto, Manual and None*。如果您選擇 *Auto*，BIOS 將會自動地檢查您所使用硬碟機的型式。如果您想自己來設定硬碟機的各项參數，請確定您完全瞭解各項參數的意義，並且需參照硬碟機廠商所提供之使用手冊，以做出正確的設定。

### 存取模式 (Access Mode)

由於早期的作業系統可支援之硬碟機容量最高到 528MB，造成硬碟機之容量若超過 528MB，即無法使用，AWARD BIOS 針對此問題提出了解決方案，依據不同的作業系統提供四種工作模式，即 **NORMAL** → **LBA** → **LARGE** → **Auto**。

在副選單中的 IDE 硬碟自動偵測選項，即可自動地偵測硬碟機所有必要的參數以及其所支援的模式。

► **Auto:**

讓 BIOS 自動地偵測硬碟機之存取模式並做出決定。

► **Normal mode:**

傳統標準模式，支援之硬碟機容量最高只到 528MB。直接利用磁軌（CYLS），磁頭（Head）及磁區（Sector）所指定的位置，讀取所需求的資料。

► **LBA (Logical Block Addressing) mode:**

早期之 LBA 模式可支援之硬式磁碟機容量最高可到 8.4GB。這種模式之下，其計算讀取硬碟資料所在的位置和傳統的方式不同，它是透過磁軌（CYLS），磁頭（Head）及磁區（Sector）的換算而取得資料所在的位置。在設定畫面所顯示的磁軌，磁頭及磁區，並不代表硬碟實際的組成，而是用以計算位置的參考數值。現在的高容量硬碟都可支援這個模式，所以建議使用此模式；在主畫面中自動偵測硬碟機參數的選項，就會自動偵測硬碟的參數及支援模式。現今在 BIOS 均已支援 INT 13h 增強功能（Extension function）的情況之下，早已突破 8.4GB 之限制，可支援更高容量之硬碟機了！

► **Large Mode:**

當硬碟的磁軌（CYLS）超過 1024 時，DOS 無法接受，或有些 OS 不支援 LBA 模式的操作，就必須選用此種模式。

**容量（Capacity）：**

此項目會自動地顯示硬碟機的容量。請注意此容量通常會些微大於磁碟機格式化之後，以磁碟檢測程式所顯示出來的容量。

**注意**

當您將 *Primary IDE Master* 項目設定為 *Manual*（手動）時，以下所有的項目皆可選擇。

**磁柱（Cylinder）：**

在硬式磁碟中，每片磁碟有許多磁軌（Track），磁軌是由圓心相同，但半徑不同的圓圈組成的，除了最上面一層和最下面一層的磁碟各有一面不使用之外，其餘磁碟都是有兩面可供儲存資料，我們通常將這些不同磁碟上相同的磁軌稱為磁柱。所以每一個磁柱的形狀好像圓柱體一般，只是這個圓柱體在實際上並不存在。您可指定您硬碟機的磁柱數目，最小的數值為 0，最大的數值為 65536。

**磁頭（Head）：**

極微小的電磁線圈和金屬桿被設計用來建立以及讀取在磁碟上的資料，我們又稱此機構為讀/寫頭。您可指定您硬碟機的磁柱數目，最小的數值為 0，最大的數值為 255。

**Precomp：**

您可指定您硬碟機的磁頭的數目，最小的數值為 0，最大的數值為 65536。

**警告**

若您設定數值為 65536，則代表沒有硬碟機存在。

---

**降落區 (Landing Zone) :**

此指磁碟片內側磁柱無資料區域，可供硬碟機磁頭在電源關閉後停放之處。您可輸入之數值其最小的數值為 0，最大的數值為 65536。

**磁區 (Sector) :**

磁軌長度的最小區段是可以指定用來儲存資料的。磁區通常會分為區塊或邏輯區塊，做為許可之資料最小單元。您可以將此項目設定為每一個磁軌的磁區。您所能輸入的最小數目為 0，最大數目為 255。

---

**軟碟機 A 及軟碟機 B (Driver A & Driver B)**

如果您有安裝 A 或 B 磁碟機，則可由此選項來選擇您磁碟機之型式。共有六個選項：None → 360K, 5.25 in. → 1.2M, 5.25in. → 720K, 3.5 in. → 1.44M, 3.5 in. → 2.88M, 3.5 in. 。

---

**支援 3 Mode 軟碟機 (Floppy 3 Mode support)**

有四個選項可以選擇：Disabled → Driver A → Driver B → Both。預設值為 *Disabled*。3 Mode 軟碟機乃是日本電腦系統所使用的 3 1/2 英吋軟碟機若想讀寫該系統之軟碟資料，除了要設定此選項外，還要有 3 Mode 型式之軟碟機。

---

**Video (影像) :**

您可為您的顯示卡選擇系統初始之 VGA 模式，共有四個選項：MONO → EGA/VGA → CGA 40 → CGA 80 → Back to MONO。系統預設值為 *EGA/VGA*。

---

**系統停住不再運作 (Halt On)**

您可選擇當發生哪一項錯誤 (Error) 時，系統會停住不再運作。共有五個選項：All Errors → No Errors → All, But Keyboard → All, But Diskette → All, But Disk/Key。

在選單之右下角亦顯示出系統之基本記憶體 (Base Memory)、延伸記憶體 (Extended Memory) 及總記憶體 (Total Memory) 之容量，可讓您辨識記憶體容量正確與否。

### 3-3. BIOS 進階功能設定

在每個選項裡，您可以隨時按<Enter>鍵來顯示該選項可供選擇的所有項目。

#### 注意

BIOS 進階模式基本上已經設定在最佳之狀態，若你不是真正瞭解每個選項所代表的功能及意義，我們建議你使用預設值即可。



圖 3-4A. BIOS 進階功能設定選單上半部之畫面



圖 3-4B. 進階功能設定選單下半部之畫面

#### Virus Warning (病毒警告):

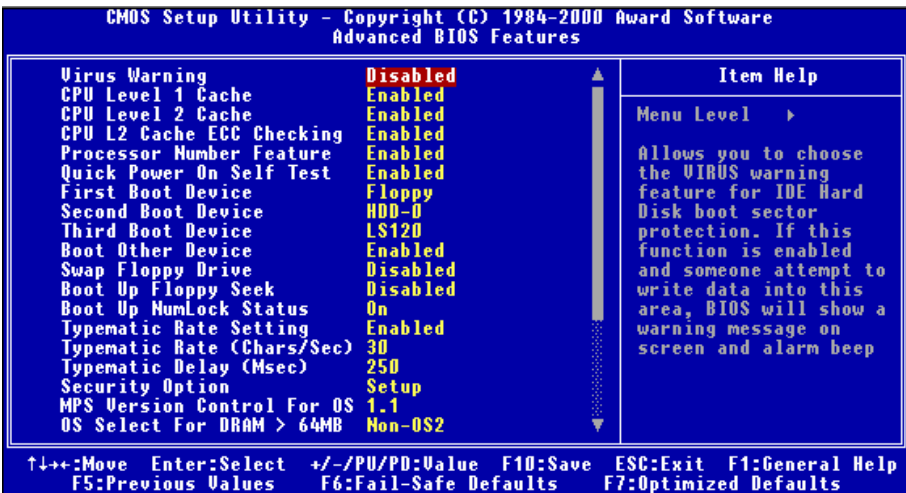
此選項能設為 Enabled (啓用) 或 Disabled (停用)。預設為 *Disabled*。

當這項功能啓用時，若有任何軟體或應用程式嘗試寫入開機區或硬碟分割表，BIOS 就會警告您有開機型病毒嘗試寫入硬碟，並阻止寫入動作。

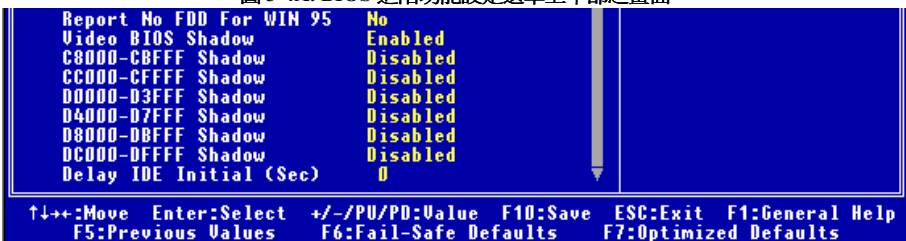
---

**CPU Level 1 Cache (CPU 第一層快取記憶體) :**

此選項通常是 *Enabled*，您也可以停用 CPU 的第一層快取記憶體。當快取記憶體設為停用，CPU 就會變慢許多，所以此選項預設為 *Enable*。某些老舊且非常差的程式，如果系統速度過高時，會造成電腦失常或當機。那種情況發生時，您可以 *Disable* 此功能。預設為 *Enabled*。

---

**CPU Level 2 Cache (CPU 第二層快取記憶體) :**

此選項通常是 *Enabled*，您也可以停用 CPU 的第二層快取記憶體。當此外部快取記憶體啟用時，系統速度會增快。預設為 *Enabled*。

---

**CPU L2 Cache ECC Checking (CPU 第一層快取記憶體之 ECC 檢查) :**

此選項通常是 *Enabled*，您也可以停用 CPU 的第二層快取記憶體之 ECC 檢查功能。預設為 *Enabled*。

---

**Processor Number Feature (處理器序號特性)**

此項目能讓程式讀取處理器內的資料，僅適用於 Intel® Pentium® III 處理器。當您安裝 Pentium® III 處理器在主機板上，並啟動系統，此項目將出現在 BIOS 設定內。

有兩個項目：*Enabled* (啟用) 及 *Disabled* (停用)。當您選擇 *Enabled* 時，特定的程式能讀取處理器的序號。當您選擇 *Disabled* 時，就不允許程式讀取處理器的序號。預設為 *Disabled*。

---

**Quick Power On Self Test (電源開啓後快速自我測試) :**

在電腦電源開啓後，主機板的 BIOS 會執行一系列的測試以檢查系統與週邊。如果電源開啓後快速自我測試功能啟用時，BIOS 會精簡測試程序以加速開機過程。預設為 *Enabled*。

---

**第一優先開機裝置 (First Boot Device) :**

電腦開機時，BIOS 會嘗試自外部儲存裝置來載入作業系統。自軟碟 A 或是任一 IDE 硬碟、SCSI 硬碟或是 CD-ROM 來載入作業系統。至於其優先順序則有以下幾種可供使用者選擇：軟碟機 A、LS/ZIP 磁碟機、硬碟機 C、SCSI 硬碟機或是光碟機。此處總共有十個項目可供您選擇，依序為：

Floppy → LS120 → HDD-0 → SCSI → CDROM → HDD-1 → HDD-2 → HDD-3 → ZIP100 → LAN → ATA100RAID → Disabled.

---

**第二優先開機裝置 (Second Boot Device) :**

此選項內容說明同 *第一優先開機裝置*，系統預設值為 *HDD-0*。

---

**第三優先開機裝置 (Third Boot Device) :**

此選項內容說明同 *第一優先開機裝置*，系統預設值為 *LS120*。

---

**可自其它裝置開機 (Boot Other Device) :**

此項目有兩個選項可供您選擇：*Enabled* 或是 *Disabled*。系統預設值為 *啟用 (Enabled)*。此設定可讓 BIOS 嘗試自前述三個項目所設定的開機裝置來載入作業系統，以進行開機動作。



---

**Swap Floppy Drive (軟碟互換) :**

此項目可設為 Enabled 或 Disabled，預設為 Disabled。當這項功能啓用時，您不須打開電腦機殼來交換軟碟接頭的位置，就能將軟碟 A 能設為軟碟 B，軟碟 B 設為軟碟 A。

---

**Boot Up Floppy Seek (開機時軟碟搜尋) :**

當電腦開機時，BIOS 會偵測系統是否有安裝軟碟機。當這個項目啓用時，如果 BIOS 找不到軟碟機，它會顯示軟碟機錯誤的訊息。如果這個項目停用，則 BIOS 會跳過這項測試。預設為 Disabled (停用)。

---

**Boot Up NumLock Status (開機時 NumLock 鍵的狀態) :**

- ▶ 選擇開 (On) : 開機後數字鍵盤設定在數字輸入模式 (系統預設值)。
- ▶ 選擇開 (Off) : 開機後數字鍵盤設定在方向鍵盤模式。

---

**Typematic Rate Setting (鍵盤輸入調整) :**

用以選擇是否可以調整鍵盤重複輸入的速率，若選擇可調整 (Enabled)，則鍵盤重複輸入的速率將由下列兩種選項(鍵盤重複輸入速率，鍵盤重複輸入時間延遲)決定之。若選擇關閉 (Disabled)，BIOS 則以內定值使用。

---

**Typematic Rate (Chars/Sec) (鍵盤重複輸入速率，字元/秒) :**

當您持續按住按鍵時，鍵盤將依據您設定速率來顯示該鍵所代表的字元 (單位：字元/秒)。有八種選項可供您選擇：6 → 8 → 10 → 12 → 15 → 20 → 24 → 30 → 返回 6。預設值為 30。

---

**Typematic Delay (Msec) (鍵盤重複輸入時間延遲，千分之一秒) :**

當您持續按住按鍵時，若超過您所設定的時間，則鍵盤會自動以一定的速率重複該字元 (單位：毫秒)。有四種選項可供您選擇：250 → 500 → 750 → 1000 → 返回 250。預設值為 250。

---

**Security Option (安全選項) :**

此選項能設為 System (系統) 或 Setup (設定畫面)。在您已经以 PASSWORD SETTING (密碼設定) 設定密碼之後，此選項能防止非授權使用者來使用您的系統 (System) 或更改電腦設定 (BIOS Setup)。

- ▶ **SYSTEM** : 當您選擇 System 選項，每次電腦開機時都須輸入密碼。不輸入正確的密碼，系統就不會啓動。
- ▶ **SETUP** : 當您選擇 Setup 選項，只有進入 BIOS 設定才須輸入密碼。如果您還未在 PASSWORD SETTING 裡設定密碼，則不會提供此選項。

欲關閉安全性設定，請於主功能表中選擇 *Set Password*，然後您將會被要求輸入密碼。當您未鍵入任何字元，直接按下 *Enter* 鍵時，就可關閉安全性設定。當您關閉了安全性設定之後，系統將會重新開機，然後您就可以自由進入 *BIOS setup 功能表* 中了。

**注意**

千萬要記住你設定的密碼，萬一忘記了，你就要辛苦一些，打開機殼，透過清除 (CLEAR) CMOS 裡的設定後，才可以重新開機。如此所有經過你修改的項目，你都必須再重新設定一次。

**MPS Version Control For OS (作業系統的 MPS 版本控制) :**

此選項指定了本主機板將會使用的是哪一個版本的 MPS。

此項目可以被設定為 1.1 或 1.4。MPS 是指 **Multi-Processor Specification** (多處理器規格)，如果您使用較舊版本的作業系統來執行雙處理器，請將此選項設定為 1.1。

**OS Select For DRAM > 64MB (DRAM 大於 64MB 的作業系統選擇) :**

當系統記憶體大於 64MB 時，BIOS 與作業系統的溝通方式將隨著每個作業系統類型的不同而互異。如果您使用 OS/2，請選擇 OS2；如果您使用其它作業系統，請選擇 Non-OS2 (非 OS/2)。

**Report No FDD For WIN 95 (通知 WIN95 無軟碟) :**

當您使用 Windows 95 且無軟碟時，請將這個項目設為 Yes。否則，請將其設定為 No。預設值為 No。

**Video BIOS Shadow (影像 BIOS 的複影) :**

此選項是用來定義影像卡上的 BIOS 是否使用複影功能。您應設定為 *Enabled*，否則系統的顯示效能將會大幅下降。

**Shadowing address ranges (位址區間的複影) :**

此選項讓您決定在特定位址的介面卡 ROM BIOS 是否使用 Shadow 功能。如果您沒有介面卡使用此記憶體區塊，則不要啓用此選項。

您可以選擇六個記憶體區間：

C8000-CBFFF Shadow, CC000-CFFFF Shadow, D0000-D3FFF Shadow, D4000-D7FFF Shadow, D8000-DBFFF Shadow, DC000-DFFFF Shadow.

**電腦知識：SHADOW**

什麼是 Shadow？標準影像卡或介面卡的 BIOS 是儲存於 ROM 內，且 ROM 通常很慢。有了 Shadow 功能，CPU 讀取 VGA 卡上的 BIOS，並將其複製到 RAM 去，當 CPU 執行此 BIOS 時，運作就會加速。

**Delay IDE Initial (Secs) (延遲 IDE 之初始化數值) :**

這個選項是為了一些較老舊或較特別的硬碟機及光碟機而設的，當 BIOS 無法偵測到它們或無法自其開機 (Booting) 時載入系統時，您就可以試試這個選項。您可以調整其數值自 0 到 15，數值愈大就表示給它更長的延遲時間。預設值為 0。

### 3-4. 晶片組進階功能參數設定

Chipset Features Setup (晶片組特性設定) 選單是用來調整主機板晶片組的緩衝區內容。由於緩衝區的參數與硬體有密切的關係，如果設定不正確，主機板會變得不穩定，甚至無法開機。如果您不是很瞭解硬體，請使用預設值 (即，使用 LOAD OPTIMIZED DEFAULTS 選項)。



圖 3-5A. 晶片組進階功能參數設定選單上半部畫面



圖 3-5B. 晶片組進階功能參數設定選單下半部畫面

您可以用方向鍵在項目間移動，使用 PgUP、PgDn、+ 或 - 鍵來更改值。當您完成晶片組設定之後，按 ESC 可回到主選單。

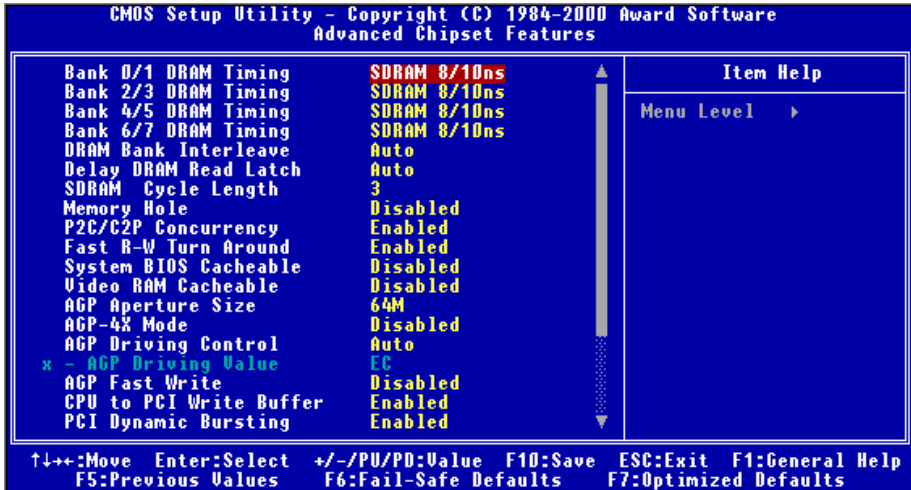
#### 注意

本畫面的參數僅提供給系統設計者、維修人員、有足夠技術的使用者之用，除非您瞭解更改之後的結果，否則請勿更改這些值。

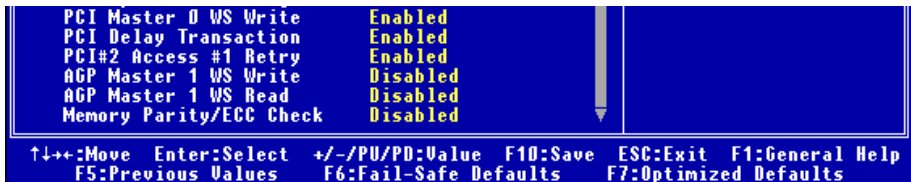
#### Bank 0/1, 2/3, 4/5, 6/7 DRAM Timing (Bank 0/1, 2/3, 4/5, 6/7 的 DRAM 時序) :

Bank 0/1, 2/3, 4/5, 6/7 區域的 DRAM 時序是由主機板製造商根據記憶體模組的預設值來設定的。我們並不鼓勵使用者更改此項目的設定，除非您確實知道您所使用的記憶體模組類型。

---

有下列選項：SDRAM 8/10ns → Normal（一般） → Medium（中等） → Fast（快速） → Turbo（高速） → 再回到 SDRAM 10ns。預設為 *SDRAM 10ns*。

---

#### **DRAM Bank Interleave：**

有 4 個選項：Auto → Disabled（停用） → 2-Way（二向） → 4-Way（四向）。預設為 *Auto*。根據您的 SDRAM 模組架構，4-Way 設定能有最佳的執行效能。若您選擇錯誤的設定，電腦系統將無法穩定執行。關於您記憶體模組的詳細資訊，請詢問您的記憶體模組製造商。

---

#### **Delay DRAM Read Latch：**

有五個選項：Auto（自動） → No Delay（無延遲） → 0.5ns → 1.0ns → 1.5ns。預設為 *Auto*。此選項能增加 DRAM 的訊號強度，可提供較佳的 DRAM 模組相容性。

---

#### **SDRAM Cycle Length（SDRAM 週期長度）：**

有兩個選項：2 或 3。此選項是當 SDRAM 系統記憶體安裝於主機板時，設定其存取週期 CAS 的延遲時間。預設值為 3。

---

#### **Memory Hole：**

有兩個選項：Disabled（關閉）或 15M-16M。預設為 *Disabled*。此選項是用來釋放 15M-16M 的記憶體區塊。有些特殊的週邊需要使用介於 15M 與 16M 之間的記憶體區塊，總共可有 1M 的大小。我們建議您停用此選項。

---

#### **P2C/C2P Concurrency（P2C/C2P 同步）：**

有兩個選項：Disabled（關閉）或 Enabled（啓動）。預設值為 *Enabled*。此選項可以讓您停用/啓用 PCI 至 CPU、CPU 至 PCI 的同步。

---

#### **Fast R-W Turn Around（快速讀寫反轉）：**

有兩個選項：Disabled（關閉）或 Enabled（啓動）。預設值為 *Disabled*。此選項控制了 DRAM 的時間。它可以讓您啓用/停用快速讀/寫反轉。

---

#### **System BIOS Cacheable（系統 BIOS 快取功能）：**

有兩個選項：Disabled（關閉）或 Enabled（啓動）。預設為 *Disabled*。當您選擇 *Enabled*，可藉由第二層快取記憶體獲得較快的系統 BIOS 執行速度。

---

#### **Video RAM Cacheable（使用影像記憶體快取）：**

有兩個選項：Disabled（關閉）或 Enabled（啓動）。預設為 *Disabled*。當您選擇 *Enabled*，可藉由第二層快取記憶體獲得較快的影像 RAM 執行速度。您必須查閱 VGA 配接卡的手冊，找出是否會有任何相容性的問題。

---

---

**AGP Aperture Size (AGP 取用大小設定) :**

有六個選項：256M → 128M → 64M → 32M → 16M → 再回到 256M。預設為 64M。此處可指定 AGP 裝置能取用的主記憶體容量，此取用之記憶體大小亦是 PCI 記憶體位址範圍之一部份，被視為是圖形記憶體位址空間。此取用大小是圖形記憶體位址空間專用的 PCI 記憶體區間之一部份，碰到此取用大小的主週期會直接交由 AGP 去處理而不另行轉譯。有關與 AGP 相關的詳細資料，請至網址 [www.agpforum.org](http://www.agpforum.org) 查詢。

---

**AGP-4X Mode (AGP 四倍速模式) :**

有兩個選項：Disabled (關閉)或 Enabled (啓動)。預設為 Enabled。如果您使用較早期不支援 AGP 四倍速模式的 AGP 配接卡，必須將這個項目設為 Disabled。

---

**AGP Driving Control (AGP 驅動控制) :**

有兩個選項：Auto 或 Manual。預設值為 Auto。可以讓您調整 AGP 的驅動力。選擇 Manual 可鍵入 AGP 驅動數值。有關驅動數值的說明請見下一段。建議您將此欄位設定為 Auto，以避免系統中發生任何錯誤。

**⇒ AGP Driving Value (AGP 驅動數值) :**

此項目可讓您調整 AGP 驅動力。您可以將一個 16 進位的數字鍵入此欄位中。最小的數目為 00，最大的數目為 FF。

---

**AGP Fast Write (AGP 快速寫入) :**

有兩個選項：Disabled (關閉)或 Enabled (啓動)。預設值為 Disabled。如果您的 AGP 配接卡支援此項功能，則您可以選擇 Enabled。否則，請選擇 No Support。

---

**CPU 至 PCI 寫入緩衝區:**

有兩種選項可供選擇：Disabled (關閉)或 Enabled (啓動)。預設值為 Enabled。當啓動時，能夠在不中斷 CPU 的情況下，最高可將四個字元組的資料寫入 PCI 匯流排。關閉時，將不使用寫入緩衝區，CPU 會在 PCI 匯流排指示能夠接收資料時，才完成該次的讀取循環動作。由於 CPU 的速度較 PCI 匯流排快，因此在開始每個寫入週期動作前，CPU 必須先等待 PCI 匯流排接收完資料方能動作。

---

**PCI 動態爆發 (Bursting) 動作:**

有兩種選項可供選擇：Disabled (關閉)或 Enabled (啓動)。預設值為 Enabled。當啓動時，每一次的寫入資料皆會送至寫入緩衝區中。爆發性資料會在 PCI 匯流排中進行，而非爆發性資料則不會。此即表示，若您設定為關閉，當寫入動作為爆發性動作時，該資訊將傳送至寫入緩衝區，並在稍後經由 PCI 匯流排傳送該爆發性資料。若該動作並非爆發性動作，PCI 寫入動作將立刻執行（當寫入緩衝區已滿時便會執行）。

---

**PCI Master 0 WS Write (寫入) :**

有兩種選項可供選擇：Disabled (關閉)或 Enabled (啓動)。預設值為 Enabled。當啓動時，若 PCI 匯流排已經準備好接收資料，寫入 PCI 匯流排的動作將被執行，其為 0 (立刻) 狀態週期。關閉時，在資料寫入 PCI 匯流排前，系統會等待一個狀態週期。

---

**PCI Delay Transaction (PCI 延遲轉換動作)：**

有兩種選項可供選擇：Disabled (關閉)或 Enabled (啓動)。預設值為 *Enabled*。此晶片組有一個內嵌式 32 位元延遲寫入緩衝區，以支援延遲資料週期的動作。要符合 PCI 規格 2.1 版的規範時，請選擇“啓動”選項。

---

**PCI #2 Access #1 Retry (PCI#2 存取#1 重試)：**

有兩種選項可供選擇：Disabled (關閉)或 Enabled (啓動)。預設值為 *Enabled*。此項目可以讓您啓動或關閉 PCI #2 存取 #1 重試功能。當您將 PCI#2 存取 #1 設定為啓動時，AGP 匯流排將在離線前，於一限定的時間內嘗試存取 PCI 匯流排。若您設定為關閉，AGP 匯流排將在成功存取 PCI 匯流排之前，一直不斷嘗試存取動作。

---

**AGP Master 1 WS Write (寫入)：**

有兩種選項可供選擇：Disabled (關閉)或 Enabled (啓動)。預設值為 *Disabled*。此選項可以在寫入 AGP 匯流排之前，執行一個單一延遲動作。若您設定為關閉，系統將使用二次等待狀態，如此可以有較佳的穩定性。

---

**AGP Master 1 WS Read (讀取)：**

有兩種選項可供選擇：Disabled (關閉)或 Enabled (啓動)。預設值為 *Disabled*。此選項可以在讀取 AGP 匯流排之前，執行一個單一延遲動作。在預設的狀況下，系統將使用二次的等待狀態，以確保有較佳的穩定性。

---

**Memory Parity/ECC Check (記憶體同位/ECC 檢查)：**

有兩種選項可供選擇：Disabled (關閉)或 Enabled (啓動)。預設值為 *Disabled*。此選項能夠讓 BIOS 來檢查記憶體是否為同位或 ECC 模組。

### 3-5. 整合週邊設定

在此選單裡，您可以更改主機板上的 I/O 裝置、I/O 埠的位址及其它的硬體設定。



圖 3-6A. 整合週邊設定選單上半部之畫面



圖 3-6B. 整合週邊設定選單下半部之畫面

#### Onboard IDE-1 Controller (晶片組內建之第一組 IDE 控制器):

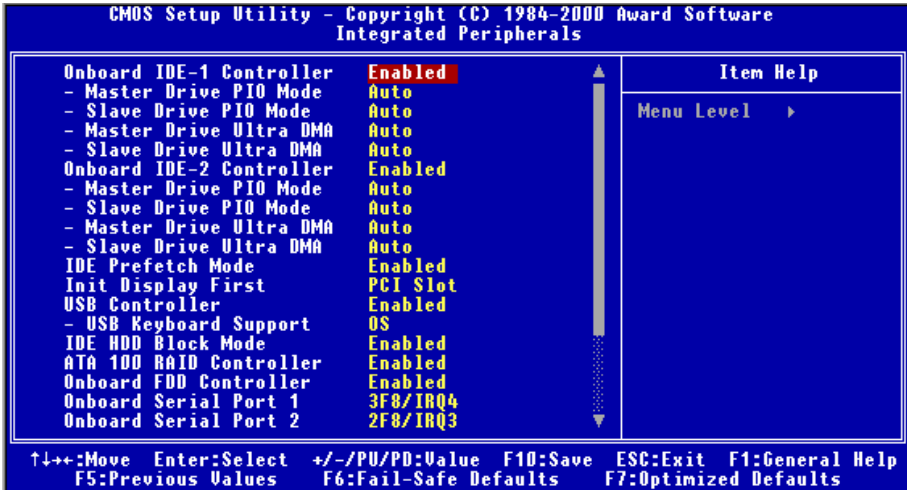
主機板的 IDE 1 控制器能設為 Enabled (啓用) 或 Disabled (關閉)。

##### ⇒ Master Drive PIO Mode (主磁碟的 PIO 模式):

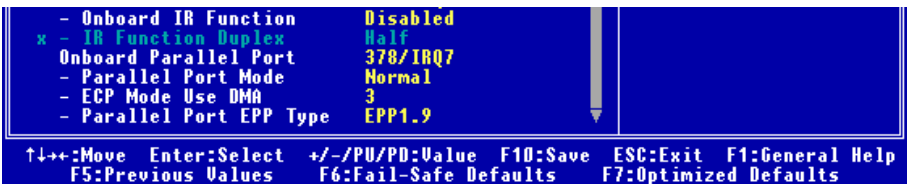
- ▶ Auto: (自動) BIOS 能自動偵測 IDE 裝置的傳輸模式，以設定其資料傳輸速度。(預設)
- 您可以選擇此 IDE 裝置的 PIO 模式從 0 到 4，以設定其資料傳輸速度。

##### ⇒ Slave Drive PIO Mode (副磁碟的 PIO 模式):

- ▶ Auto: (自動) BIOS 能自動偵測 IDE 裝置的傳輸模式，以設定其資料傳輸速度。(預設)
- 您可以選擇此 IDE 裝置的 PIO 模式從 0 到 4，以設定其資料傳輸速度。

**⇒ Master Drive Ultra DMA (主磁碟 Ultra DMA) :**

Ultra DMA 是運用 ATA 命令與 ATA 匯流排，以最大爆發速度 100 MB/sec 傳輸資料的 DMA 資料傳輸協定。

▶Auto： (自動)當您選擇 *Auto* 時，系統自動為每個 IDE 磁碟決定最佳的資料傳輸速度。  
(預設)

▶Disabled： (關閉)您果您在使用 Ultra DMA 裝置時遇到麻煩時，可以試著關閉此項目。

**⇒ Slave Drive Ultra DMA (副磁碟 Ultra DMA) :**

▶Auto： (自動)當您選擇 *Auto* 時，系統自動為每個 IDE 磁碟決定最佳的資料傳輸速度。  
(預設)

▶Disabled： (關閉)您果您在使用 Ultra DMA 裝置時遇到麻煩時，可以試著關閉此項目。

**Onboard IDE-2 Controller (晶片組內建之第二組 IDE 控制器) :**

主機板的 IDE 2 控制器能設為 Enabled (啓用) 或 Disabled (關閉)。

**⇒ Master Drive PIO Mode (主磁碟的 PIO 模式) :**

▶Auto： (自動) BIOS 能自動偵測 IDE 裝置的傳輸模式，以設定其資料傳輸速度。(預設)  
您可以選擇此 IDE 裝置的 PIO 模式從 0 到 4，以設定其資料傳輸速度。

**⇒ Slave Drive PIO Mode (副磁碟的 PIO 模式) :**

▶Auto： (自動) BIOS 能自動偵測 IDE 裝置的傳輸模式，以設定其資料傳輸速度。(預設)  
您可以選擇此 IDE 裝置的 PIO 模式從 0 到 4，以設定其資料傳輸速度。

**⇒ Master Drive Ultra DMA (主磁碟 Ultra DMA) :**

Ultra DMA 是運用 ATA 命令與 ATA 匯流排，以最大爆發速度 100 MB/sec 傳輸資料的 DMA 資料傳輸協定。

▶Auto： (自動)當您選擇 *Auto* 時，系統自動為每個 IDE 磁碟決定最佳的資料傳輸速度。  
(預設)

▶Disabled： (關閉)您果您在使用 Ultra DMA 裝置時遇到麻煩時，可以試著關閉此項目。

**⇒ Slave Drive Ultra DMA (副磁碟 Ultra DMA) :**

▶Auto： (自動)當您選擇 *Auto* 時，系統自動為每個 IDE 磁碟決定最佳的資料傳輸速度。  
(預設)

▶Disabled： (關閉)您果您在使用 Ultra DMA 裝置時遇到麻煩時，可以試著關閉此項目。

PIO 模式 0~4 反映 IDE 裝置的資料傳輸速度。模式值愈高，IDE 裝置的資料傳輸速度就愈高。但那並不表示您可以隨意選擇最高的模式值，首先必須確定您的 IDE 裝置支援此模式，否則此裝置將無法正常運作。



---

**IDE Prefetch Mode (IDE 前置存取模式) :**

有兩種選項可供選擇：Disabled (關閉)或 Enabled (啓動)。預設值為 *Enabled*。面板上的 IDE 磁碟介面可支援 IDE 前置存取，能夠增快磁碟的存取速度。若您有安裝主要及/或次要的新增 IDE 介面，如果該介面並不支援前置存取功能，請將此欄位設定為 *關閉*。

---

**Init Display First :**

有兩個選項：PCI Slot (PCI 插槽) 或 AGP。預設為 *AGP Slot*。當您安裝超過一張的顯示卡時，您可選擇從 PCI 顯示卡 (PCI Slot) 或 AGP 顯示卡 (AGP) 為顯示啓動的畫面。若您只安裝一張顯示卡，則 BIOS 會偵測它安裝於哪個插槽 (AGP 或 PCI)，然後由 BIOS 處理。

---

**USB 控制器 (USB Controller) :**

此項目共有兩個選項可供選擇：Disabled (關閉)或 Enabled (啓動)。預設值為 *Enabled*。如果您的系統主機板上安裝有 USB，而您想要使用 USB 的功能，則請將其啓用。即使當有配備時，如果您又新增了更高效能的控制卡，則您必須關閉此項功能。如果您選擇關閉此項目，則“USB Keyboard Support”項目將不會出現在 *Chipset Features Setup* 功能表中。

- **USB 鍵盤的支援 (USB Keyboard Support) :** 此項目共有兩個選項可供選擇：OS 或是 BIOS。系統預設值為 *OS*。可決定 USB 鍵盤是由 BIOS 或是 OS 支援。如果您設定為 *BIOS*，則在純 DOS 環境下，不須安裝驅動程式即可支援 USB 鍵盤。但是如果您所使用的作業系統支援 USB 鍵盤的話，請設定為 OS 即可。

---

**IDE HDD Block Mode (IDE 硬碟機區塊模式) :**

此項目可供選擇的選項：Disabled (關閉)或 Enabled (啓動)。

系統預設值為 *Enabled*。區塊模式又稱區塊傳輸、多重指令，或是多重磁區讀/寫。如果您的 IDE 硬碟機支援區塊模式 (大多數的新一代硬碟機均支援)，請將此項目設定為 *Enabled*。以讓 BIOS 自動地偵測硬碟機每一磁區可支援的讀/寫區塊最佳數目。

---

**ATA 100 RAID Controller (ATA 100 RAID 控制器) :**

有兩個選項：Disabled (關閉)或 Enabled (啓動)。預設值為 *Enabled*。如果您的主機板為 VP6，它擁有內建的 HighPoint 370 晶片組，可支援 ATA/100 規格來傳輸資料。

---

**Onboard FDD Controller (內建軟式磁碟機控制器) :**

此項目共有二個選項可供選擇：Disabled (關閉)或 Enabled (啓動)。系統預設值為 *Enabled*。設定啓用 (Enabled) 或是關閉 (Disabled) 晶片組內建的軟碟機控制器。

---

**Onboard Serial Port 1 (內建序列埠 1) :**

此項目可讓您決定內建的序列埠 1 控制卡要使用哪些 I/O 位址。共有六個選項：Auto → Disabled → 3F8/IRQ4 → 2F8/IRQ3 → 3E8/IRQ4 → 2E8/IRQ3 → Back to Auto。預設值為 *3F8/IRQ4*。

---

**Onboard Serial Port 2 (內建序列埠 2) :**

此項目可讓您決定內建的序列埠 2 控制卡要使用哪些 I/O 位址。共有六個選項：Auto → Disabled → 3F8/IRQ4 → 2F8/IRQ3 → 3E8/IRQ4 → 2E8/IRQ3 → Back to Auto。預設值為 2F8/IRQ3。

如果您選擇 “Disabled”，則 “Onboard IR Function” 項目將會消失。

---

**Onboard IR Function (內建 IR 功能) :**

共有三個選項：Disabled → HPSIR → ASKIR (Amplitude Shift Keyed IR)。預設值為 *Disabled*。

當您選擇 HPSIR 或 ASKIR 時，則以下兩個選項將會出現。

- ⇒ **IR Function Duplex (IR 功能雙工) :** 有兩個選項：Half 或 Full。預設值為 *Half*。請選擇連接到 IR 埠上的 IR 裝置所需之數值。全雙工模式可允許同時雙向的傳輸。半雙工模式則允許一次一個方向的傳輸。

---

**Onboard Parallel Mode (內建並列埠模式) :**

此項目共有四個選項可供選擇：378/IRQ7 → 278/IRQ5 → Disabled → 3BC/IRQ7。系統預設值為 378/IRQ7。請為實體並列（印表機）埠選擇邏輯 LPT 埠的名稱及正確的位址。

- ⇒ **Parallel Port Mode (並列埠模式) :**

共有四個選項：Normal → EPP → ECP → ECP/EPP。預設值為 *Normal* 模式。請為內建並列（印表機）埠選擇一個操作模式。Normal（SPP，標準並列埠）、EPP（延伸並列埠）、ECP（擴充功能埠）或 ECP 加 EPP。

除非您確定您的硬體及軟體都支援 EPP 或 ECP 模式，否則請選擇 Normal。視您的選擇而定，以下任一項將會出現。

- ⇒ **ECP Mode Use DMA (ECP 模式之 DMA 設定) :** 當內建並列埠的模式選擇為 ECP 或 ECP/EPP 時，所選擇的 DMA 通道會是 Channel 1 或 Channel 3。
- ⇒ **Parallel Port EPP Type (選擇並列埠為 EPP 模式) :** 此項目共有兩個選項可供選擇：EPP1.7 → EPP1.9。系統預設值為 *EPP 1.9*。當內建之並列埠設定有 EPP 模式時，有兩種 EPP 模式可供您選擇。

### 3-6. 電源管理模式設定

Green PC 與傳統電腦的差別就在於 Green PC 有電源管理的功能。有了這項功能，當電腦電源開啓但無動作時，電力的消耗就會下降以節省能源。電腦正常運作時，為一般模式。在這個模式下，電源管理程式會控制對於影像、平行埠、序列埠和磁碟機的存取，以及鍵盤、滑鼠與其它裝置的運作狀態。這些就稱為電源管理事件。當這些事件都沒發生的情況，系統就進入省電模式。當任何一個控制的事件發生時，系統又立刻回到一般模式，並以最大速度運作。省電模式根據電力的消耗程度又可分為三個模式：Doze Mode（打盹模式）、Standby Mode（待機模式）及 Suspend Mode（暫停模式）。這四種模式的發生順序如下：

Normal Mode ==> Doze Mode ==> Standby Mode ==> Suspend Mode



系統的電力消耗如下：

Normal > Doze > Standby > Suspend

1. 在主選單，選擇“Power Management Setup”並按<Enter>鍵進入，就會出現以下畫面：



圖 3-7A. 電源管理模式設定主選單畫面

2. 您可以用方向鍵在要變更的項目間移動，使用 **PgUP**、**PgDn**、**+** 或 **-** 鍵來更改值。
3. 當您完成電源管理設定之後，按 **ESC** 可回到主選單。

接著，我們將簡短敘述此選單的選項：

**ACPI Function (先進組態及電源界面功能):**

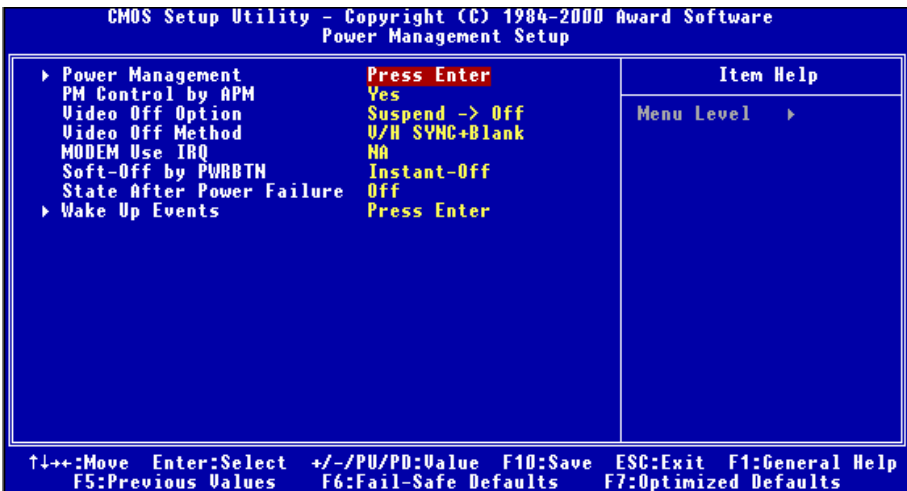
ACPI 可讓作業系統擁有凌駕於電源管理 (Power Management) 和即插即用 (Plug and Play) 功能之上對電腦之直接控制之能力, ACPI 需要作業系統有支援 ACPI 的控制能力才行。

VP6 的 ACPI 功能是永遠設定在“Enabled”(開啓)。如果您要 ACPI 功能能夠正常運作, 就必須要所有連接在您系統上的裝置和附加卡其硬體和驅動程式均完全支援 ACPI 功能才可以正常運作, 否則將會影響系統的正常運作。作業系統方面目前所知僅有微軟的 Windows® 98 與 Windows® 2000 作業系統支援此項功能。第二件事情是, 您系統中所有的裝置與擴充卡都必須完全支援 ACPI, 包括硬體與軟體 (驅動程式)。如果您想知道您的裝置或擴充卡是否支援 ACPI, 請與裝置或擴充卡製造商聯絡以取得更進一步資訊。如果您想知道關於 ACPI 規格的詳細資訊, 請光臨以下網址:

<http://www.teleport.com/~acpi/acpihtml/home.htm>

ACPI 需要能夠識別 ACPI 的作業系統。ACPI 的功能包括有:

- 存在於一般 BIOS 內的即插即用 (PnP, 包括 Bus 和裝置細目) 和 APM 功能。
- 個別裝置的電源管理控制、附加卡 (有些附加卡還需要特別支援 ACPI 功能的驅動程式才能運作。)、影像顯示卡, 以及硬碟機裝置等等。
- 具備軟體關電 (Soft-off) 的功能, 且允許作業系統將電腦關閉。
- 支援多重事件喚醒功能 (請參見表 3-1)。

支援前面板電源及睡眠模式開關, 請參見表 3-2 的說明, 它是以電源開關被按下多久來描述系統的狀態。這也得看具備 ACPI 功能的作業系統是如何組態而定。

**注意**

由於 ACPI 功能是始終啓用的, 因此 SMI 開關的功能將無法使用。

**系統狀態以及電源狀態**

在 ACPI 功能中, 作業系統直接控制所有系統和裝置的電源狀態轉換。作業系統會基於使用者的喜好以及使用者對裝置如何被應用軟體使用的知識能力, 來讓裝置進入或離開低電源消耗狀態 (Low power state)。作業系統會依照來自於應用程式及使用者所設定的資料, 將整個系統進入低電源消耗狀態。

表 3-1：喚醒裝置以及事件

下表為您介紹了何種裝置或特定事件可以將電腦從特定狀態中喚醒。

這些裝置/事件 可以將電腦喚醒...	..... 自這個狀態來喚醒
電源開關(Power switch)	可以由睡眠模式以及電源關閉的模式下喚醒
真實時鐘控制器警報(RTC alarm)	可以由睡眠模式以及電源關閉的模式下喚醒
網路(LAN)	可以由睡眠模式以及電源關閉的模式下喚醒
數據機(Modem)	可以由睡眠模式以及電源關閉的模式下喚醒
IR 指令(IR command)	只能從睡眠模式喚醒
萬用串列埠(USB)	只能從睡眠模式喚醒
PS/2 鍵盤(PS/2 keyboard)	只能從睡眠模式喚醒
PS/2 滑鼠(PS/2 mouse)	只能從睡眠模式喚醒
睡眠開關(Sleep button)	只能從睡眠模式喚醒

表 3-2：電源開關按下時間長短對狀態所造成之影響

如果系統是在此狀態.....	...並且電源開關被按下	...則系統會進入此狀態
關閉狀態(Off)	少於四秒鐘	電源開啓狀態(Power on)
開啓狀態(On)	大於四秒鐘	軟體關機/省電模式(Soft off/Suspend)
開啓狀態(On)	少於四秒鐘	安全電源關閉失敗(Fail safe power off)
睡眠模式(Sleep)	少於四秒鐘	喚醒(Wake up)

#### 電源管理：



圖 3-7B. 電源管理模式設定選單畫面

這些選項讓您可以選擇省電類型（或省電程度），同時亦將直接影響下列模式：

1. 硬碟電源關閉
2. 打盹模式
3. 暫停模式

電源管理有三個選項，每一種都有固定的模式設定值：

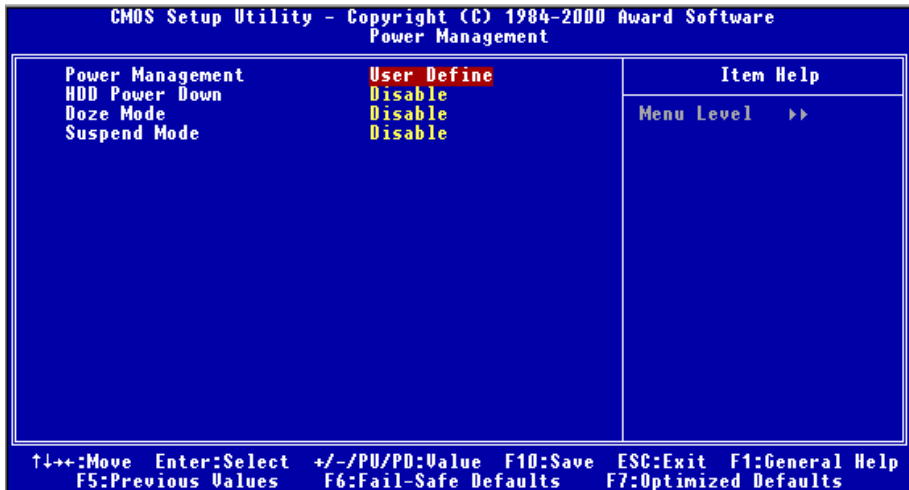
► 使用者定義

“使用者定義”可以定義進入電源模式之前的等待時間。

硬碟電源關閉: Disabled (關閉) → 1 分鐘 → 2 分鐘 → 3 分鐘 → 4 分鐘 → 5 分鐘 → 6 分鐘 → 7 分鐘 → 8 分鐘 → 9 小時 → 10 分鐘 → 11 分鐘 → 12 分鐘 → 13 分鐘 → 14 分鐘 → 15 分鐘。預設值為關閉。

打盹模式: Disabled (關閉) → 1 分鐘 → 2 分鐘 → 4 分鐘 → 6 分鐘 → 8 分鐘 → 10 分鐘 → 20 分鐘 → 30 分鐘 → 40 分鐘 → 1 小時。預設值為關閉。

暫停模式: Disabled (關閉) → 1 分鐘 → 2 分鐘 → 4 分鐘 → 6 分鐘 → 8 分鐘 → 10 分鐘 → 20 分鐘 → 30 分鐘 → 40 分鐘 → 1 小時。預設值為關閉。

**硬碟電源關閉:**

有十六個選項可供選擇: Disabled (關閉) → 1 分鐘 → 2 分鐘 → 3 分鐘 → 4 分鐘 → 5 分鐘 → 6 分鐘 → 7 分鐘 → 8 分鐘 → 9 分鐘 → 10 分鐘 → 11 分鐘 → 12 分鐘 → 13 分鐘 → 14 分鐘 → 15 分鐘 → 返回關閉。預設值為關閉。

若系統在指定的時間內，並未存取硬碟中的資料，硬碟機的引擎將停止運轉，以便節省電源之使用。您可以依據您使用硬碟的狀況，選取 1 至 15 分鐘間的數值或者選取關閉。

**打盹模式：**

有十一個選項可供選擇: Disabled (關閉) → 1 分鐘 → 2 分鐘 → 4 分鐘 → 6 分鐘 → 8 分鐘 → 10 分鐘 → 20 分鐘 → 30 分鐘 → 40 分鐘 → 1 小時 → 返回關閉。預設值為關閉。

當您在“電源管理”中選取“使用者定義”時，您可以為此模式選擇 1 分鐘至 1 小時之間的數值。若在此設定的時間中，並無電源管理事件發生，亦即在此時間內，電腦並沒有進行任何活動，則系統將進入停頓省電模式。若您關閉此模式，系統將直接進入下一個模式（中斷模式）。

**暫停模式：**

有十一個選項可供選擇: Disabled (關閉) → 1 分鐘 → 2 分鐘 → 4 分鐘 → 6 分鐘 → 8 分鐘 → 10 分鐘 → 20 分鐘 → 30 分鐘 → 40 分鐘 → 1 小時 → 返回關閉。預設值為關閉。

當您在“Power Management”（電源管理）中選取“User Define”（使用者定義）時，您可以為此模式選擇 1 分鐘至 1 小時之間的數值。若在此設定的時間中，並無電源管理事件發生，亦即在此時間內，電腦並沒有進行任何活動，則系統將進入中斷省電模式。CPU 將完全停止運作。

若您關閉此模式，系統將不會進入中斷模式。

► 最低省電：

若您啟動此三種省電模式，系統將設定為最低省電模式。

停頓模式 = 1 小時

中斷模式 = 1 小時。

► 最大省電：

若您啟動此三種省電模式，系統將設定為最大省電模式。  
停頓模式 = 1 分鐘  
中斷模式 = 1 分鐘。

---

**PM Control by APM (電源管理由進階電源管理所控制)：**

電源管理完全由 APM 所控制。

有兩個選項：Yes (是) 或 No (否)。預設為 Yes。APM 是進階電源管理的意思。APM：Advanced Power Management 的縮寫，是由 Microsoft®、Intel® 等各大廠商共同所訂定對電源管理的一種規格。

---

**Video Off Option (在何狀態下關閉影像)：**

選擇影像會在何種省電模式下關閉：

- Always On (永不關閉)  
影像不會關閉，此為“非省電”模式。
- Suspend → Off (沉睡模式 → 關閉)  
影像只會在沉睡模式下關閉。(預設)
- All Modes → Off (所有模式 → 關閉)  
影像會在所有的省電模式下關閉。

---

**Video Off Method (影像關閉方式)：**

有三種影像關閉方式：“Blank Screen” (螢幕空白)、“V/H SYNC + Blank” (垂直/水平掃描同步+螢幕空白) 及 “DPMS Support” (DPMS 支援)。預設為 “V/H SYNC + Blank”。

如果此設定無法關閉螢幕，改選 “Blank Screen”。如果您的監視器與影像卡支援 DPMS 標準，請選擇 “DPMS Support”。

---

**Modem Use IRQ (數據機使用 IRQ)：**

有八個項目：3 → 4 → 5 → 7 → 9 → 10 → 11 → NA (無) → 再回到 3。預設為 NA。您可以指定數據機使用的 IRQ。

---

**Soft-Off by PWRBTN (電源開關按鈕複合功能)：**

有兩個項目：Instant-Off (立刻關機) 或 Delay 4 Sec (延遲 4 秒)。預設為 *Instant-Off*。當系統正在運作狀態，而使用者按住電源開關超過 4 秒鐘，它就會被啟用，然後系統會變成軟式關機狀態 (由軟體關機)。這稱為電源開關重訂。

---

**State After Power Failure (電源中斷的狀態)：**

有三個項目：Auto (自動) → On (開) → Off (關)。預設為 *Off*。若您的電腦電源中斷，或不正常的電源中止發生時，電腦將回到它的前次狀態、電源開狀態、或電源關狀態。

### Wake Up Events (電源管理計時事件):

當指定的事件之一發生時，進入省電模式的倒數會歸零。因為電腦只會在指定的無動作延遲時間(打盹、待機、暫停模式的指定時間)及這段期間內沒有動作之後，才會進入省電模式，所以任何事件都會讓電腦重新計算所經過的時間。繼續事件是讓電腦繼續計算時間的動作或信號。



圖 3-7C. 喚醒事件設定選單畫面

#### ▶ VGA (VGA 埠):

有兩個項目：On (開啓) 或 Off (關閉)。預設為 *Off*。當設定為開啓時，任何發生在 VGA 埠的事件都會喚醒已經電力下降的系統。

#### ▶ LPT & COM (平行埠和序列埠):

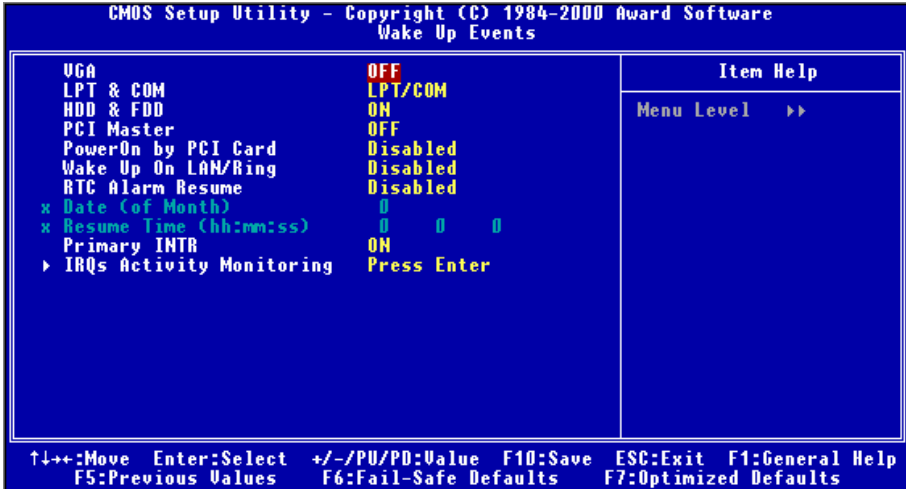
有四個項目：LPT/COM → None (無) → LPT → COM。預設為 *LPT/COM*。當設定為 LPT/COM 時，任何發生在 LPT (印表機) /COM (序列) 埠的事件都會喚醒已經電力下降的系統。

#### ▶ HDD & FDD (硬碟機與軟碟機):

有二個項目：On (開啓) 或 Off (關閉)。預設為 *On*。當設定為開啓時，任何發生在硬碟或軟碟埠的事件都會喚醒已經電力下降的系統。

#### ▶ PCI Master (PCI Master 訊號):

有兩個項目：On (開啓) 或 Off (關閉)。預設為 *Off*。當設定為開啓時，任何發生在 PCI Master (主 PCI) 的事件都會喚醒已經電力下降的系統。

#### ▶ PowerOn by PCI Card (由 PCI 卡開機):

有兩個項目：Disabled (關閉) 或 Enabled (啓動)。預設值為 *Disabled*。當設定為啓用時，任何發生在 PCI 卡上的事件都將會喚醒已經關機的系統。



► **Wake Up On LAN/Ring (區域網路/響鈴喚醒) :**

有兩個項目：Disabled (關閉)或 Enabled (啓動)。預設為 *Disabled*。當設定為啓用時，任何造成區域網路動作/數據機響鈴的事件都會喚醒已經電力下降的系統。

► **RTC Alarm Resume (RTC 警報繼續) :**

有兩個項目：Disabled (關閉)或 Enabled (啓動)。預設為 *Disabled*。當設定為啓用時，您可以設定 RTC (即時計時器) 警報將系統從沉睡模式喚醒的日期和時間。

⇒ 日期 (月) /恢復時間 (hh:mm:ss) :

您可以設定日期 (月) 及恢復時間 (hh:mm:ss)，以及任何將可喚醒已經關機的系統的事件。

**Primary INTR (主要 INTR) :**

有二個項目：On (開啓) 或 Off (關閉)。預設為 *On*。當設定為開啓時，任何發生在下列的事件都會喚醒已經進入省電模式的系統。

**IRQs Activity Monitoring (IRQ 活動狀態監控)**



圖 3-7D. IRQ 動作狀態設定選單畫面

以下是 IRQ (Interrupt ReQuests) 的列表，能如上述的 COM 埠與 LPT 埠開啓或關閉。當一個 I/O 裝置想到取得作業系統的注意時，它發出 IRQ 來通知。當作業系統準備回應此要求時，它中斷自己，並執行服務。

如上所述，選擇可以是 On 與 Off。

當設定為開啓時，動作不會避免系統進入電源管理模式，也不會喚醒它。每個項目有三個選項：Primary → Secondary → Disabled (關閉)。

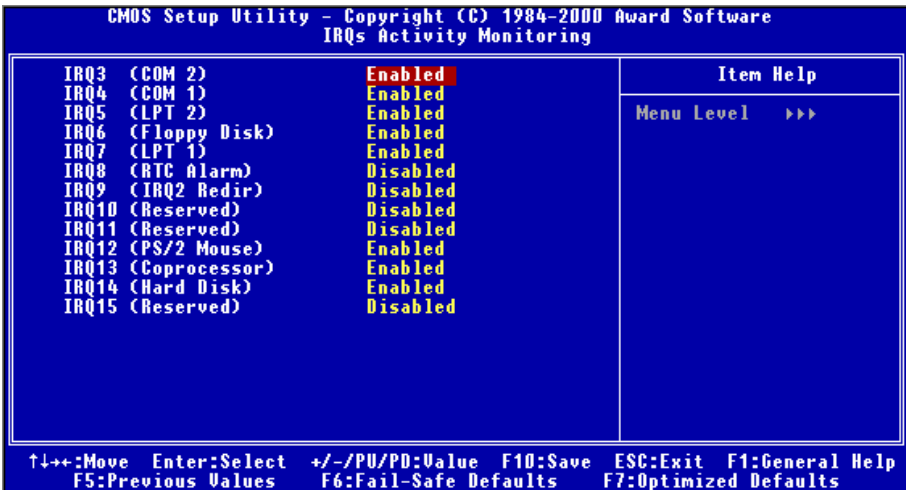
- ▶ IRQ3 (COM 2)：預設為 *Enabled*。
- ▶ IRQ4 (COM 1)：預設為 *Enabled*。
- ▶ IRQ5 (LPT 2)：預設為 *Enabled*。
- ▶ IRQ6 (Floppy Disk)：軟碟機，預設為 *Enabled*。
- ▶ IRQ7 (LPT 1)：預設為 *Enabled*。
- ▶ IRQ8 (RTC Alarm)：即時計時器，預設為 *Disabled*。
- ▶ IRQ9 (IRQ2 Redir)：IRQ2 導引，預設為 *Disabled*。
- ▶ IRQ10 (Reserved)：保留，預設為 *Disabled*。
- ▶ IRQ11 (Reserved)：保留，預設為 *Disabled*。
- ▶ IRQ12 (PS/ 2 Mouse)：PS/2 滑鼠，預設為 *Enabled*。
- ▶ IRQ13 (Coprocessor)：輔助運算器，預設為 *Enabled*。
- ▶ IRQ14 (Hard Disk)：硬碟，預設為 *Enabled*。
- ▶ IRQ15 (Reserved)：保留，預設為 *Disabled*。

### 3-7. PNP/PCI 組態設定

在這個選單裡，您可以變更 PCI 匯流排的中斷與 IRQ，及其它的硬體設定。



圖 3-8A. PnP/PCI 組態設定畫面

#### PNP OS Installed (PNP OS 已安裝)：

裝置資源由 PnP OS (隨插即用作業系統) 或 BIOS 指派。有兩個項目：Yes (是) 或 No (否)。預設為 *No*。

**Force Update ESCD (強迫更新 ESCD) :**

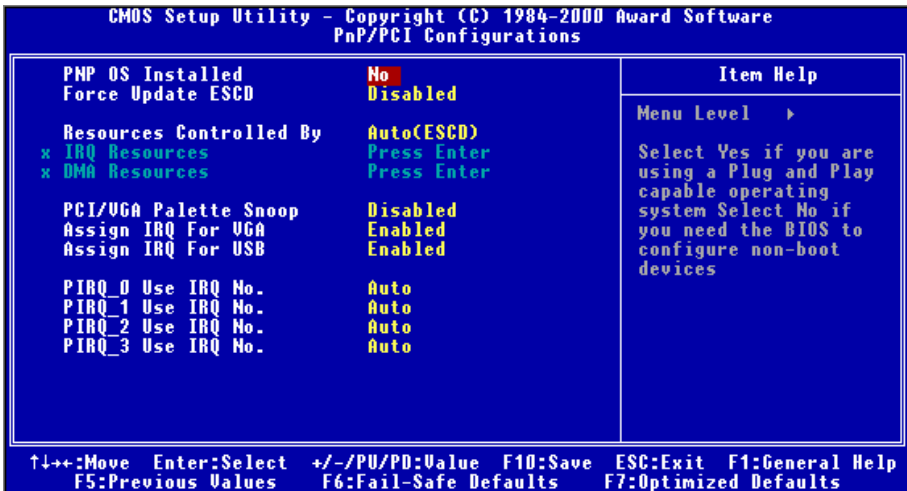
有兩個選項：Disabled (關閉) 或 Enabled (開啓)。預設為 *Disabled*。通常，我們將這個項目設定為 *Disabled*。當您安裝新的介面卡，而系統的重新組態已經造成與作業系統的嚴重衝突而無法開機，則選擇 *Enabled* 且離開 BIOS 設定之後，會重置延伸系統組態資料 (ESCD)。

**電腦小常識：ESCD (延伸系統組態資料)**

ESCD 含有系統的 IRQ、DMA、輸入/輸出埠、記憶體資料。這是隨插即用 BIOS 特有的規格與特性。

**Resources Controlled By (資源控制者) :**

資源是手動控制時，視使用中斷的裝置類型，將每個系統中斷指定為下列之一：

*Legacy ISA (舊期ISA)* 裝置符合原始的 PC AT 匯流排規格，需要特定的中斷 (如序列埠 1 所用的 IRQ4)。

*PCI/ISA PnP (PCI/ISA 隨插即用)* 裝置符合設計為 PCI 或 ISA 匯流排結構的隨插即用標準。

有兩個選項：Auto (ESCD) (自動 ESCD) 或 Manual (手動)。預設為 *Auto (ESCD)*。Award 隨插即用 BIOS 能自動組態所有的開機及隨插即用相容的裝置。若您選擇 *Auto (ESCD)*，所有的中斷要求 (IRQ) 與 DMA 安排的欄位將會消失，因為 BIOS 自動指定它們。但如果您在自動安排中斷資源上有麻煩，可以選擇 *Manual* 來設定哪個 IRQ 與 DMA 指定為 *PCI/ISA PnP* 或 *Legacy ISA* 卡。



圖 3-8B. IRQ 資源設定畫面



圖 3-8C. DMA 資源設定畫面

### PCI/VGA 反白監視(PCI/VGA Palette Snoop) :

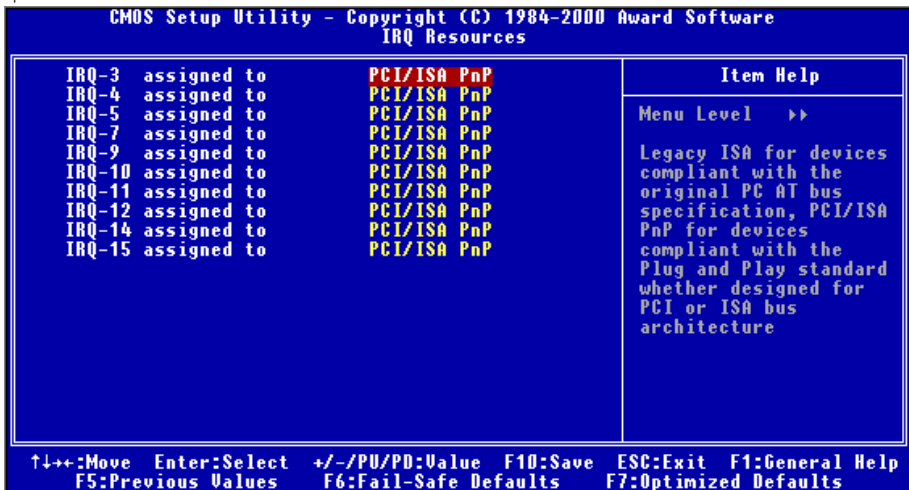
這個選項可允許 BIOS 預視 (Preview) VGA 的狀態，並修改從 VGA 卡上的 Feature Connector 傳送給影像壓縮卡 (MPEG CARD) 的資料。此選項的執行可改善使用影像壓縮卡後，再開機時畫面會反白的現象。

### Assign IRQ For VGA (為 VGA 指定 IRQ) :

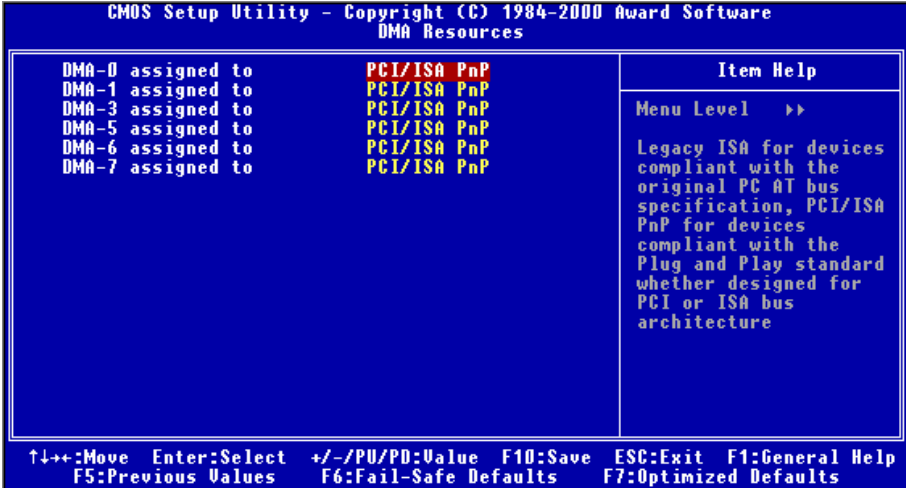
有兩個選項：Disabled (關閉) 或 Enabled (開啓)。預設為 *Enabled*。可指定您系統上配給 USB/VGA/ACPI (若任何一個存在的話) 的 IRQ。選擇的 IRQ 若有動作的話將會喚醒系統。

您可以為 PCI VGA 指定 IRQ，或選擇 *Disabled*。

### Assigned IRQ For USB (為 USB 指定 IRQ) :

有兩個選項：Disabled (關閉) 或 Enabled (開啓)。預設為 *Enabled*。如果您需要更多的 IRQ，可以選擇停用這個項目，以釋放出一個可用的 IRQ。但在 Windows® 95 的某些情況下，這樣可能造成 USB 埠運作失常，或是其它的問題產生！

### PIRQ\_0 Use IRQ No. ~ PIRQ\_3 Use IRQ No. :

有十一個選項：Auto (自動)，3, 4, 5, 7, 9, 10, 11, 12, 14, 15，預設為 *Auto*。這個項目讓系統自動指定安裝於 PCI 插槽上的裝置的 IRQ 編號。意思是，系統能為安裝於 PCI 插槽 (PCI 插槽 1 至 5) 的裝置，指定固定的 IRQ 編號。當您想要為特定的裝置固定其 IRQ 時，這是一項好用的功能。

舉例來說，如果您想要將硬碟搬進另一部電腦，而不想重新安裝 Windows® NT，則可以將新電腦安裝裝置的 IRQ，指定成與原來的設定相同。

## 注意

如果在這個項目指定 IRQ，就不能指定相同的 IRQ 給 ISA 匯流排，否則會造成硬體的衝突。

如果您想要變更這項設定，它是用來給作業系統記錄並固定 PCI 組態的狀態之用。

關於 INT 信號接腳（VIA VT82C686A/B 的信號）、INT#（中斷編號，指 PCI 插槽的 IRQ 信號）與裝置的硬體配置關係，請參考下表：

信號	PCI 插槽 1	PCI 插槽 2	PCI 插槽 3	PCI 插槽 4	PCI 插槽 5	HPT370 控制卡
PIRQ_0 Assignment	INT A	INT B	INT B	INT D	INT C	INT C
PIRQ_1 Assignment	INT B	INT D	INT A	INT A	INT D	X
PIRQ_2 Assignment	INT C	INT C	INT D	INT B	INT A	X
PIRQ_3 Assignment	INT D	INT A	INT C	INT C	INT B	X

- USB 使用 INT D。
- 每個 PCI 插槽有四個 INT#（INT A~INT D），而 AGP 插槽有二個 INT#（INT A 和 INT B）。

## 備註

- PCI 插槽 1 與 AGP 插槽共用 IRQ 訊號。
- PCI 插槽 4 與 USB 控制器共用 IRQ 訊號。
- 如果您要同時安裝兩張 PCI 卡至這些共同分享 IRQ 的 PCI 插槽中，則您必須確認您所使用的作業系統與 PCI 裝置的驅動程式皆支援 IRQ 分享 (IRQ Sharing) 功能。
- PCI 插槽 5 和 HPT370 IDE 控制器（支援 ATA-100 的裝置）共用 IRQ 訊號，HPT370 IDE 控制器的驅動程式可支援 IRQ 訊號分享，但是如果您要安裝的 PCI 介面卡驅動程式不支援 IRQ 訊號分享的話，則您不可將其安裝至 PCI 插槽 5。此外，如果您的作業系統不支援週邊裝置分享 IRQ 訊號的話（例如 Windows® NT），則您亦不可將 PCI 介面卡安裝至 PCI 插槽 5。
- HPT 370 IDE 控制器是設計來支援高速與高效能的高容量儲存裝置。因此，我們建議您不要將使用 ATA/ATAPI 介面的非磁碟機裝置連接至 HPT 370 IDE 控制器 (IDE3 與 IDE4) 上。例如：光碟機。

### 3-8. 電腦健康狀態設定

您可以由此選單中檢查您系統內部風扇之轉速以及電源供應器的供電電壓等數值。此功能對於監控您電腦中所有的重要變數來說是非常的有用，我們稱此功能為 *電腦健康狀態設定*。



圖 3-9. PC 電腦健康狀態設定畫面

#### 所有重要電壓、風扇轉速以及溫探溫度之監測

這些項目會列出現在的處理器以及環境溫度、風扇之轉速（處理器風扇以及電源風扇）等數據，它們無法由使用者來改變其數值。

再下去之項目則列出了系統電源的各種電壓狀態，它們一樣也是無法由使用者來改變其數值的。

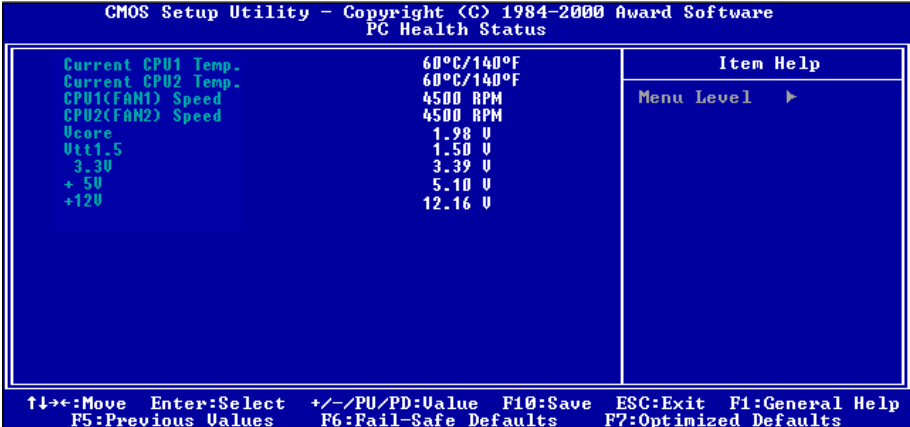
#### 注意

這些有關溫度、風扇轉速以及電壓監測的功能，其硬體部份會佔用 I/O 位址自 294H 至 297H。如果您使用的網路卡、音效卡或是其它的配接卡會使用到此位址的話，請調整您的配接卡的 I/O 位址，以避開這些位址。

### 3-9. 載入失效-安全恢復之預設值



圖 3-10. 載入失效-安全恢復之預設值畫面

當您在此項目按下<Enter>鍵時，您將會見到圖 3-10 所示之確認對話框，其訊息內容如下：

Load Fail-Safe Defaults (Y/N)? N

請按下“Y” 按鍵之後，再按下<Enter>鍵，即可載入 BIOS 的安全預設值。

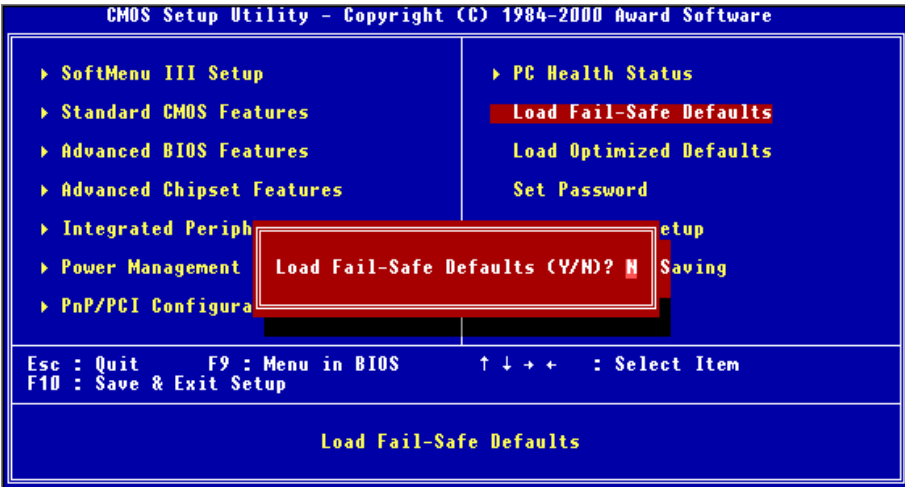
### 3-10. 載入最佳化效能預設值



圖 3-11. 載入最佳化效能預設值畫面

當您在此項目按下<Enter>鍵時，您將會見到圖 3-11 所示之確認對話框，其訊息內容如下：

**Load Optimized Defaults (Y/N) ? N**

如欲使用 BIOS 的最佳化預設值，請按下 “Y” 按鍵之後，再按下<Enter>鍵，即可完成載入最佳化效能的參數值設定。

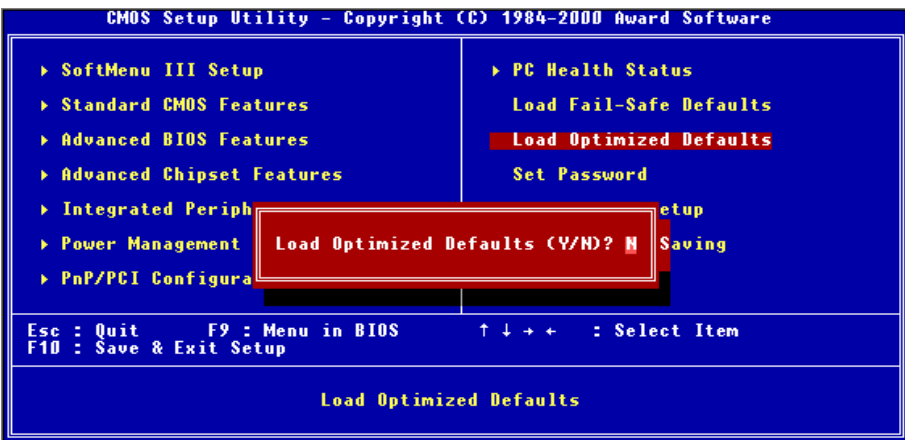
### 3-11. 密碼設定



圖 3-12. 密碼設定畫面

**設定密碼：**可以輸入，但沒有權力變更設定功能表的選項。當您選擇此功能時，以下訊息將會顯示於螢幕中央，協助您建立密碼。

**Enter Password: (輸入密碼)**

請鍵入密碼，長度最常為 8 個字元，並請按下<Enter>。現在鍵入的密碼將會從 CMOS 記憶體中清除任何之前輸入的密碼。您將會被要求確認密碼。請再鍵入一次密碼，並按下<Enter>鍵。您也可以按下<Esc>鍵以結束選擇，不輸入任何密碼。

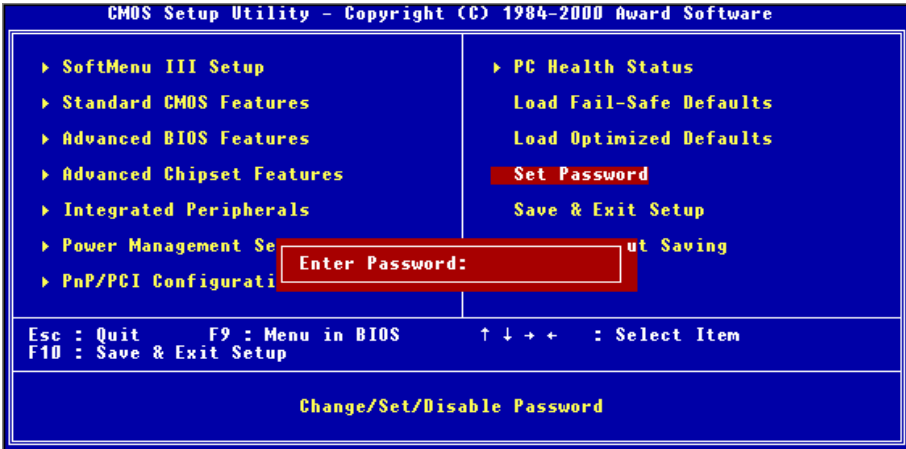
欲停用密碼，只需於被提示輸入密碼時按下<Enter>即可。將會有一個訊息確認密碼將被停用。當密碼遭停用之後，系統將會重新開機，而您也將可以自由進入設定程式中了。

**PASSWORD DISABLED !!! (密碼已停用)**

當啓用密碼之後，您將會於每次要進入「設定程式」時被要求輸入密碼。這可以防止未經授權的人員任意變更系統組態中的任何部分。

另外，當啓用密碼時，您也可以讓 BIOS 於每次系統重新開機時要求輸入密碼。這將可以防止您的電腦遭到未經授權的使用。





圖 3-13. 密碼清除畫面

您可以在 BIOS 功能設定功能表及安全性選項中設定何時需要輸入密碼。如果安全性選項被設定為“System”，則當您開機及進入「設定程式」時，都會被要求輸入密碼。如果設定為“Setup”，則只有當嘗試進入「設定程式」中時，才會出現要求輸入密碼的提示。

## 3-12. 離開並儲存所有設定

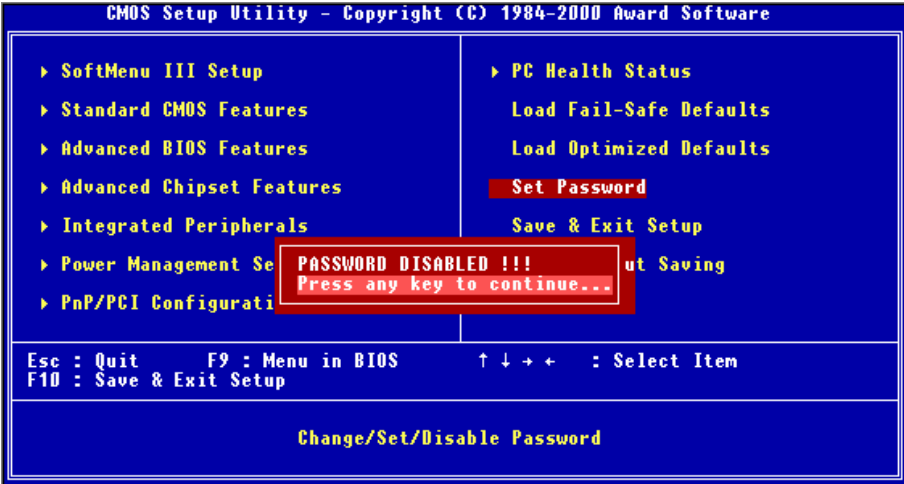

圖 3-14. 離開並儲存所有設定之畫面

當您在此項目按下<Enter>鍵時，您將會見到訊息內容如下：

**Save to CMOS and EXIT (Y/N)? Y**

按下“Y”可儲存在 CMOS 的功能表中所做出的選擇 – CMOS 是當您的系統關機時仍可保持存在的一個特殊記憶區域。當您下一次開機時，BIOS 會根據儲存於 CMOS 中的「設定程式」來設定您的系統。當儲存了數值之後，系統會重新啟動。

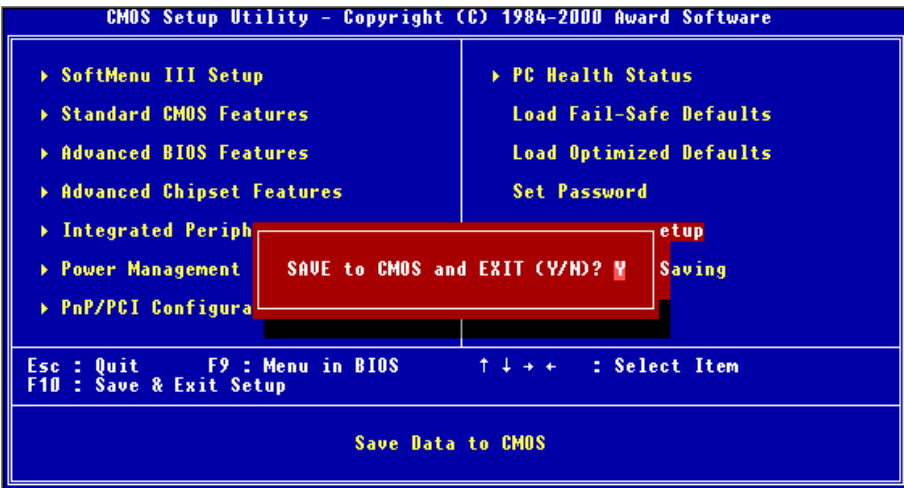
### 3-13. 離開但不儲存設定



圖 3-15. 離開但不儲存設定之畫面

當您在此項目按下<Enter>鍵時，您將會見到訊息內容如下：

**Quit without saving (Y/N)? Y**

這可以讓您結束「設定程式」而不儲存 CMOS 中的任何變更。之前的選擇仍將保持有效。這個動作可以結束「設定程式」，並重新啟動您的電腦。

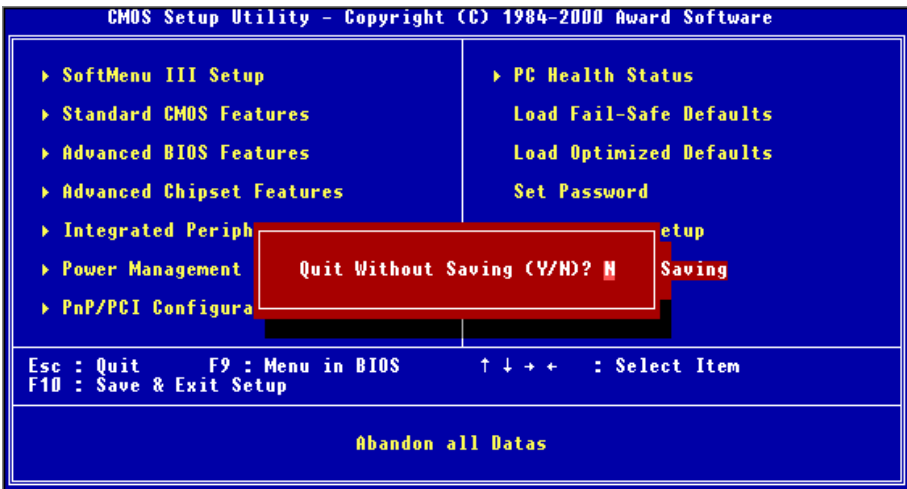
## 第 4 章 RAID 設定指南

詳盡的 RAID 介紹與觀念，請到我們陞技的網站“Tech Terms”(英文網頁)或是“科技術語釋疑”(中文網頁)中找到，或在 Internet 上搜尋相關 RAID 的資訊。本手冊並不詳述。

### 4-1. VP6 所提供的 RAID 功能說明

VP6 可支援 Striping (RAID 0)、Mirroring (RAID 1) 或 Striping/Mirroring (RAID 0+1) 等 RAID 功能。在 Striping 運作時，相同裝置能平行讀取與寫入，以增進效能。Mirroring 運作可以建立檔案的完整備份。Striping/Mirroring 運作可同時提供高效能的讀取/寫入以及容錯能力，但是它需要四部硬碟機才能使用此功能。

### 4-2. VP6 上的 RAID 設定方式

進入 BIOS Setup 的 Advanced BIOS Features(進階 BIOS 特性)。變更 First Boot Device、Second Boot Device 及 Third Boot Device 的值為 ATA-100。見圖 4-1：



圖 4-1. BIOS 中 RAID 的設定

### 4.3. BIOS 設定選單

重新啓動系統。正當啓動系統時，按<CTRL>與<H>鍵進入 BIOS 設定選單。BIOS Setting Utility 的主選單顯示如下：

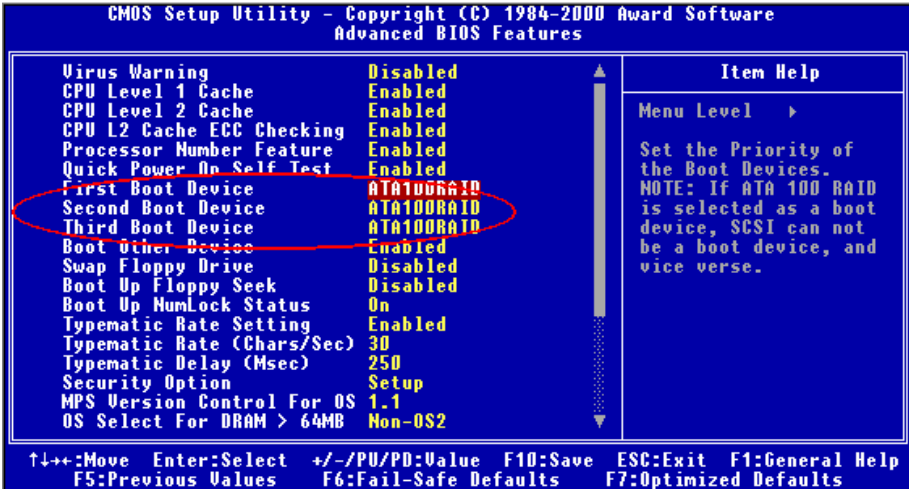
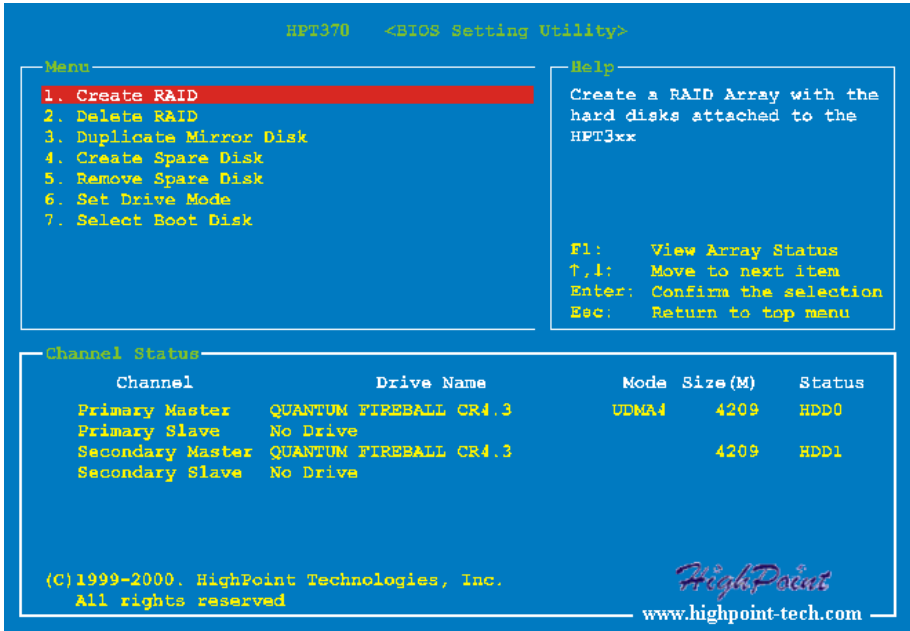

選擇選單裡的選項，您可以：

- 按 **F1** 檢視陣列狀態。
- 按 ↑ ↓（上、下鍵）選擇欲確認或更改的選項。
- 按 **Enter** 確認選擇。
- 按 **Esc** 到最上層選單。

#### 注意

如果您想要建立 RAID 0 或是 RAID 0+1 的 RAID 陣列時，所有在你硬碟內的資料都會被消除！所以請您在製作 RAID 陣列之前，先將硬碟內重要的資料先備份起來。如果您想要建立 RAID 1 (鏡像)陣列，請確認哪一個硬碟機為資料來源硬碟機，哪一個硬碟機為目標硬碟機。如果您弄錯的話，您可能將空白硬碟機的資料拷貝到資料來源硬碟機去，造成兩台硬碟機中的資料都是空白的。不可不慎！

### 4-3-1. 選項 1: Create RAID (建立 RAID)

此項目讓您建立 RAID 陣列。

當您選擇主選單的所需功能之後，按<Enter>鍵進入次選單如下：

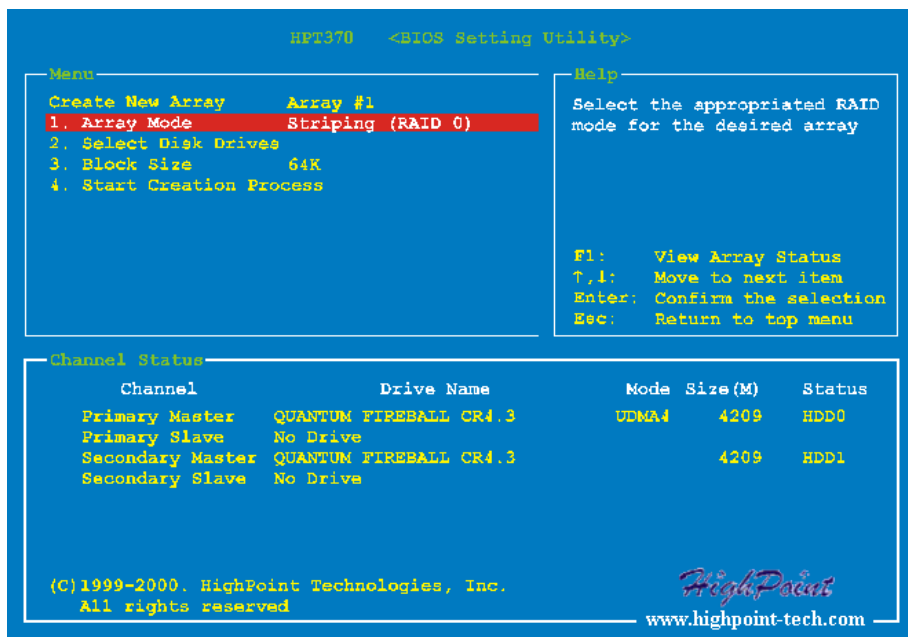

#### Array Mode (陣列模式)：

此項目讓您為所需的陣列選擇適合的 RAID 模式。有四個模式可供選擇：

##### ☛ **Striping (RAID 0):**

此選項建議為高效能用途。需至少二台硬碟機。

##### ☛ **Mirror (RAID 1):**

此選項建議為資料安全用途。需至少二台硬碟機。

##### ☛ **Striping and Mirror (RAID 0+1):**

此選項建議為資料安全與高效能並重之用途。Strip 陣列的鏡像(Mirror)。需四台硬碟機。

##### ☛ **Span (JBOD):**

此選項建議為使用高容量，而且不需要重複性或是以效能為主的應用。需至少二台硬碟機。

**Select Disk Drives (選擇磁碟機) :**

此項目讓您選擇要用於 RAID 陣列的磁碟機。

**Block Size (區塊大小) :**

此項目讓您選擇 RAID 陣列的區塊大小。有五個選項：4K、8K、16K、32K 與 64K。

**Start Creation Process (開始建立程序) :**

在您作好選擇決定之後，選擇此項目並按<Enter>開始建立 RAID。

**4-3-2. 選項 2: Delete RAID (刪除 RAID)**

此項目讓您移除 RAID 陣列。

**註：**在您已完成並確認此選擇之後，所有儲存在硬碟的資料都會消失。(整個分割組態也會被刪除。)

**4-3-3. 選項 3: Duplicate Mirror Disk (複製 Mirror 磁碟)**

此項目讓您選擇欲複製成“Mirror Disk Array”(Mirror 磁碟陣列)的磁碟。

當您選擇主選單的所需功能之後，按<Enter>鍵進入次選單如下：

```

HPT370  <BIOS Setting Utility>

Menu
1. Select Source Disk: None
2. Select Target Disk: None
3. Start Duplication Process

Help
Select the Source Disk.
The Source Disk Size must be
smaller or equal to the
Target Disk Size

F1:   View Array Status
↑,↓:  Move to next item
Enter: Confirm the selection
Esc:  Return to top menu

Channel Status

```

Channel	Drive Name	Mode	Size (M)	Status
Primary Master	QUANTUM FIREBALL CR4.3	UDMA4	4209	HDD0
Primary Slave	No Drive			
Secondary Master	QUANTUM FIREBALL CR4.3		4209	HDD1
Secondary Slave	No Drive			

```

(C)1999-2000. HighPoint Technologies, Inc.
All rights reserved

HighPoint
www.highpoint-tech.com

```

**⇒ Select Source Disk (選擇來源磁碟) :**

此項目選擇來源磁碟。來源磁碟的大小必須小於或等於目的磁碟的大小。

**⇒ Select Target Disk (選擇目的磁碟) :**

此項目選擇目的磁碟。目的磁碟的大小必須大於或等於來源磁碟的大小。

**⇒ Start Duplicating Process (開始複製程序) :**

在您選擇此項目之後，BIOS 設定將花三十分鐘執行複製。請耐心等待，或按<Esc>可取消。

---

### 4-3-4. 選項 4: Create Spare Disk (建立備用磁碟)

---

此項目讓您選擇用於 Mirror 磁碟陣列 (Mirror Disk Array ) 的備用硬碟機。

---

### 4-3-5. 選項 5: Remove Spare Disk (移除備用磁碟)

---

此項目可讓您自 Mirror 磁碟陣列 (Mirror Disk Array ) 移除備用硬碟機。

---

### 4-3-6. 選項 6: Set Drive Mode (設定磁碟模式)

---

此項目讓您為硬碟機選擇磁碟傳輸模式。

使用上/下鍵選擇選單選項來設定磁碟模式 (“Set Drive Mode”)，並按<Enter>。在通道狀態 (Channel Status) 裡，選擇您想要設定的通道，並按<Enter>鍵。您將會看到一個星號在括號中，代表通道選擇已經完成。從跳出的選單來選擇模式。您可選擇 PIO 0 ~ 4、MW DMA 0 ~ 2 及 UDMA 0 ~ 5。

### 4-3-7. 選項 7: Select Boot Disk (選擇開機磁碟)

此項目可讓您從硬碟機當中選擇一部開機磁碟。

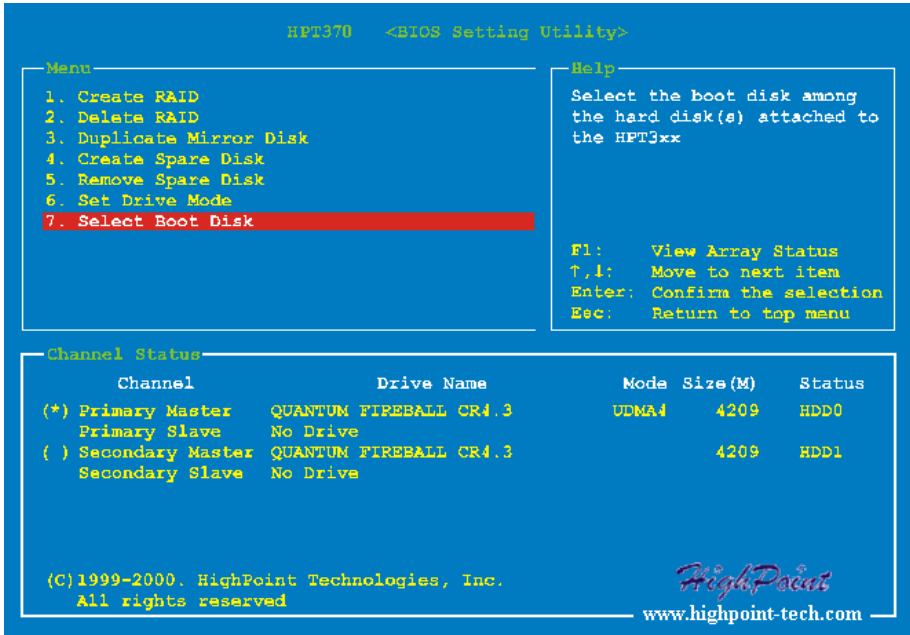

使用上/下鍵選擇選單選項來設定選擇開機磁碟 (“Select Boot Disk”)，並按<Enter>。在通道狀態 (Channel Status) 裡，選擇您想要設定為開機磁碟的通道，並按<Enter>鍵。您將會看到一個星號在括號中，代表通道選擇已經完成。



## 第 5 章 HPT370 軟體安裝

在這一章裡，我們將告訴您在各種作業系統下 HPT370 的驅動程式安裝步驟。

### 5-1. DOS<sup>®</sup>

此 IDE RAID BIOS 支援 DOS<sup>®</sup> 5.x（或以上）與 Windows<sup>®</sup> 3.1x，而不需要軟體驅動程式。

### 5-2. Windows<sup>®</sup> 9x

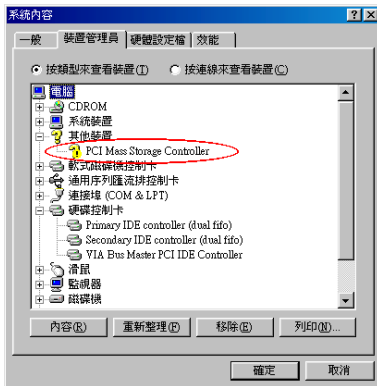

1. 在 Windows<sup>®</sup> 9x 作業系統完裝完成，並成功重新啓動之後，進入“控制台”→“系統內容”→“裝置管理員”。您可看到此驅動程式尚未安裝，且在“其它裝置”下有一個“? PCI Mass Storage Controller”的裝置。

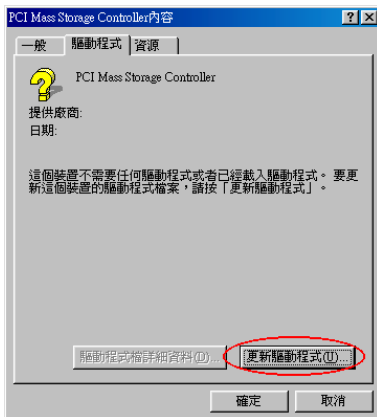

2. 在“? PCI Mass Storage Controller”上按滑鼠右鍵，然後進入“驅動程式”設定夾。按“更新驅動程式 (U)...”進入下一個步驟。

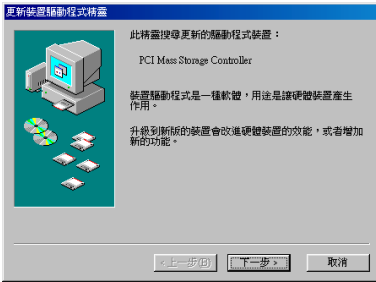

3. 精靈即將安裝 PCI Mass Storage Controller。按“**下一步>**”進入下一個步驟。

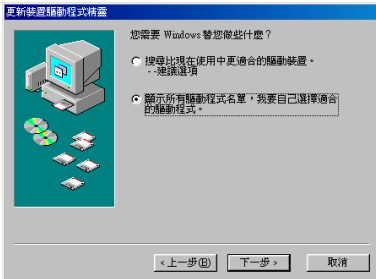

4. 選擇“**顯示所有驅動程式名單，我要自己選擇適合的驅動程式。**”，並按“**下一步>**”繼續下一個步驟。

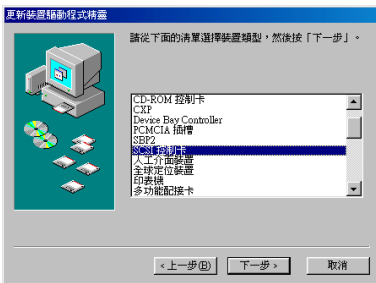

5. 選擇“**SCSI 控制卡**”，並按“**下一步>**”繼續下一個步驟。



6. 按“**從磁片安裝(H)...**”繼續下一個步驟。

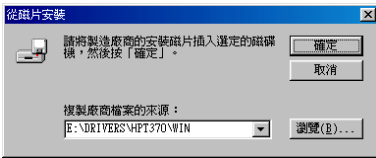

7. 插入驅動程式磁碟，並在文字框輸入路徑“a:\WIN”（“a:\”為軟碟機代號），或“E:\DRIVERS\HPT370\Win”（E:\為CD-ROM光碟機代號）。按“確定”繼續下一個步驟。



8. 選擇“HPT370 UDMA/ATA100 RAID Controller”，按“下一步>”繼續下一個步驟。



9. Windows 現在已準備安裝驅動程式。按“下一步>”繼續下一個步驟。



10. Windows 已完成安裝驅動程式。按“完成”結束安裝。

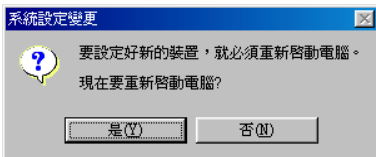

11. 按一下“是”，另系統重新開機。

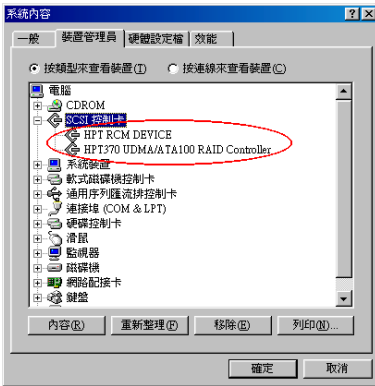

12. 重新啓動系統之後，進入“控制台”→“系統內容”→“裝置管理員”。現在您可以看到驅動程式已安裝完成在“SCSI 控制卡”項目之下了。

## 5-3. Windows NT® 4.0

### 注意

在您開始安裝 Windows® NT 4.0 之前，您必須建立一張 HPT370 IDE RAID 控制器的驅動程式磁片。您可以從主機板附的 CD 上複製 Ultra ATA/100 驅動程式檔案。Ultra DMA/100 驅動程式檔案的路徑為“E:\Drivers\Hpt370\Nt”（E 為 CD-ROM 光碟機的代號）。

將驅動程式檔案複製到磁片之前，請注意兩件事。首先，驅動程式檔案必須複製到磁片的根目錄。第二，必須將系統設為“**Show all files**”（顯示所有檔案）。否則，將無法複製某些重要的系統檔案到磁碟。

### 在安裝 Windows® NT 時安裝驅動程式

若 NT 4.0 是第一次安裝在 VP6 主機板所連接的 ATA100 硬碟機，請依照以下的安裝程序進行：

1. 將系統設定為從“**Drive A**”（A 磁碟）開機，然後插入 Windows® NT 安裝磁片 1/3。開啓電腦電源。

### 安裝注意

若您從 CD-ROM 安裝 NT 4.0，當“**Setup is inspecting your computer's hardware configuration...**”（安裝程式正檢查電腦的硬體組態）訊息出現時，請立刻按“**F6**”按鍵。然後，按“**S**”按鍵來組態額外的配接卡（HPT370 IDE RAID 控制卡）。

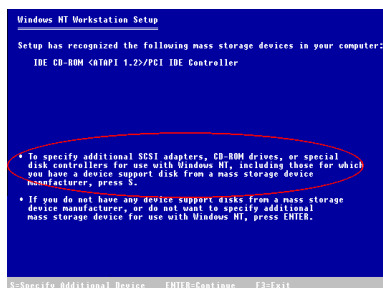

2. 當您安裝 NT 4.0 時，設定程式將顯示關於安裝大量儲存裝置的訊息（見左圖）。請按“**S**”按鍵以安裝 HPT370 驅動程式。

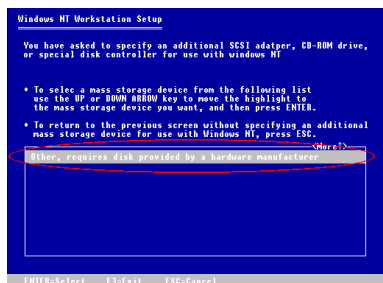

3. 選擇“**Other, requires disk provided by a hardware manufacturer**”，然後按<ENTER>按鍵。

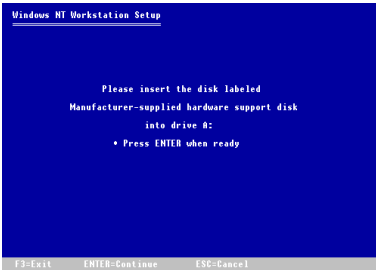

4. 將驅動程式磁片插入磁碟機 A，按<ENTER>按鍵。

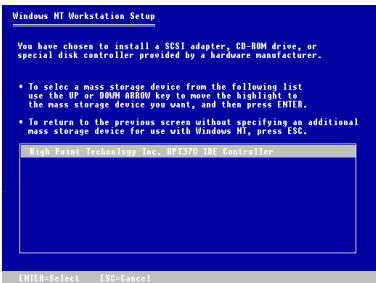

5. 使用上或下鍵移動高亮度棒至所需的大量儲存裝置上，按<ENTER>按鍵繼續設定。

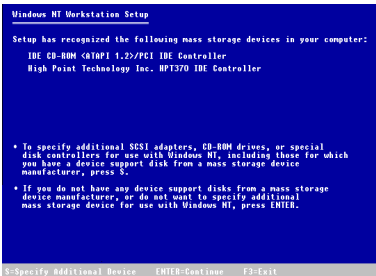

6. Windows® NT 設定程式已經辨識出 HPT 370 IDE RAID 控制卡。

按<ENTER>按鍵繼續設定。

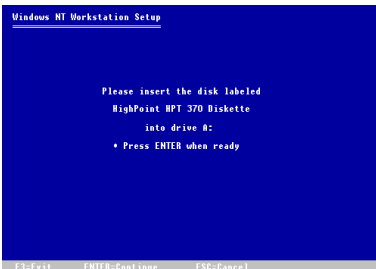

7. 您設定硬碟，指定安裝路徑之後，NT 設定程式將要求您再插入 HPT 370 IDE RAID 控制卡驅動程式到磁碟機 A。插入驅動程式磁片，然後按<ENTER>按鍵繼續設定。

如果依照上述步驟，您應該可順利地完成 HPT 370 控制卡的安裝。關於其它 Windows® NT 的安裝步驟，請依據 NT 設定程式出現的指示繼續進行下去。

## 在現存 Windows® 安裝驅動程式

若已有現存的 NT 4.0 檔案系統，您可以依照以下步驟安裝 HPT 370 IDE RAID 控制卡到現存的系統中。



1. 進入“控制台”，然後進入“SCSI 配接卡”。

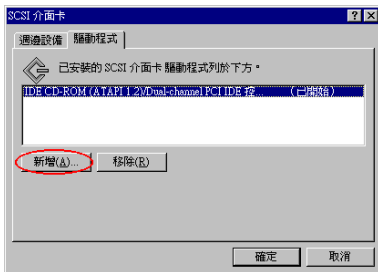

2. 選擇“驅動程式”項目夾，然後按“新增 (A)...”按鈕。

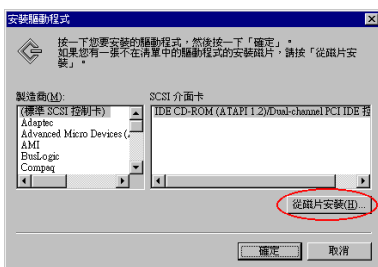

3. 按“從磁片安裝(H)...”按鈕。

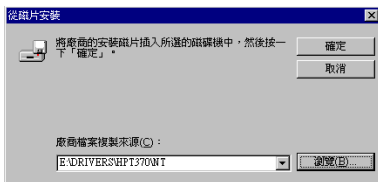

4. 插入此 HPT 370 IDE RAID 控制卡驅動程式磁片到磁碟機 A，然後按“確定”按鈕或“E:\DRIVERS\HPT370\NT”（E:是您的光碟機代號）。



5. 按“**確定**”按鈕繼續下一步。



6. 將光碟放進光碟機中，並按一下“**確定**”按鈕繼續下一步。



7. 選擇 E:\DRIVERS\HPT370\NT 的路徑，並按一下“**確定**”按鈕繼續下一步。

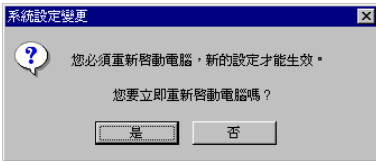

8. 按一下“**是**”按鈕，令系統重新開機。



## 5-4. Windows® 2000

### 注意

如果您要在使用 HPT 370 控制卡的主機板上安裝 Windows® 2000 作業系統，您必須使用 Windows® 2000 系統光碟來啓動您的電腦系統。螢幕將會顯示「安裝程式正在檢查您的電腦...」。之後，螢幕下方將會顯示「如果您需要安裝協力廠商的 SCSI 或 RAID 驅動程式，請按 F6...」。這個時候，請按下鍵盤上的“F6”按鈕。從現在開始，請參考 Windows® NT 4.0 安裝程序中的第 5-3 節。以下程序僅適用於您不使用連接到 HPT 370 控制卡上的硬碟機來安裝 Windows® 2000 作業系統時方可使用。

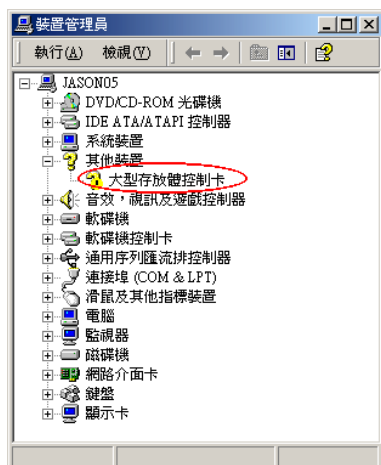

1. 在安裝了 Windows® 2000 作業系統並成功重新開機之後，請到“裝置管理員”中。您可以看見在「其他裝置」底下有一個“?大型存放體控制卡”驅動程式尚未安裝。

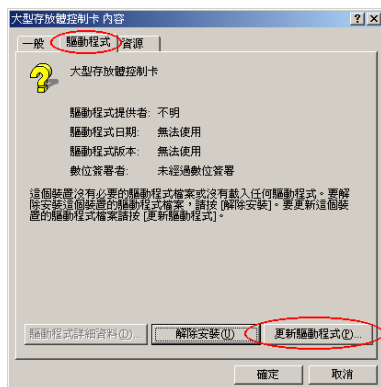

2. 請在“?大型存放體控制卡”項目上按一下滑鼠右鍵，然後到“驱动程序”項目夾上，請按一下“更新驱动程序...”按鈕繼續下一步驟。

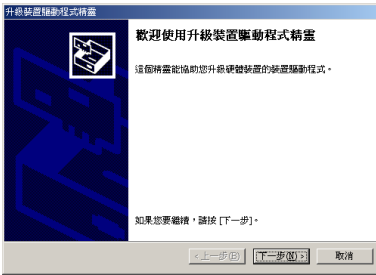

3. 精靈將會為您安裝大容量控制卡驅動程式。請按一下”**下一步(N)>**”按鈕繼續下一步驟

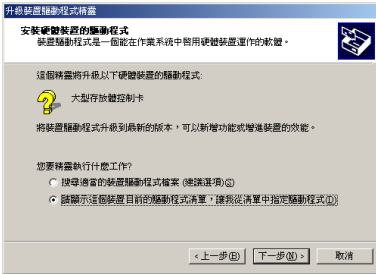

4. 請選擇”請顯示這個裝置目前的驅動程式清單，...”並按”**下一步(N)>**”按鈕繼續下一步驟。



5. 請選擇”**SCSI 及 RAID 控制器**”並按一下”**下一步(N)>**” 按鈕繼續下一步驟。

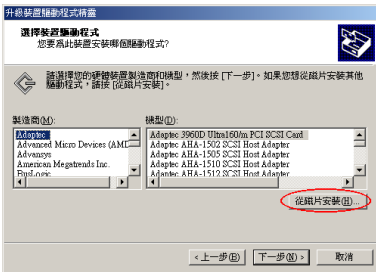

6. 按一下”**從磁片安裝(H)...**”按鈕繼續下一步驟。

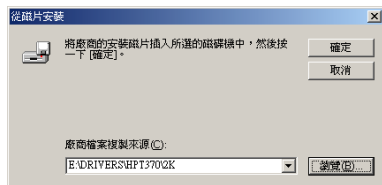

7. 插入 VP6 的 HPT 370 IDE 驅動程式磁片，並於文字方塊中鍵入路徑“A:\2K” (“a:\”是您的軟碟機代號)或“E:\DRIVERS\HPT370\2k” (E:是您的光碟機代號)。

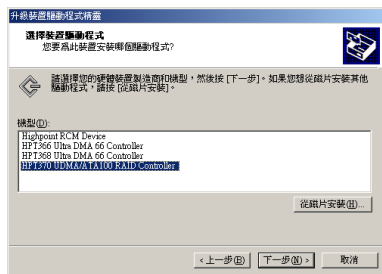

8. 選擇“HPT370 UDMA/ATA100 RAID Controller”並按一下“**下一步(N)>**”按鈕繼續下一步驟。



9. Windows 現在已經準備好可以安裝驅動程式了。請按一下“**下一步(N)>**”按鈕繼續下一步驟。



10. 按一下“**是(Y)**”按鈕繼續下一步驟。

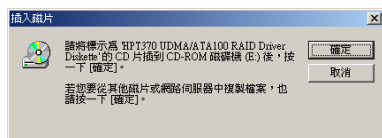

11. 將光碟放進光碟機中，並按一下“**確定**”按鈕繼續下一步驟。

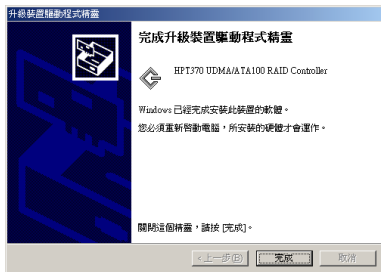

12. Windows 已經完成驅動程式的安裝了。請按一下“**完成**”按鈕以結束安裝步驟。

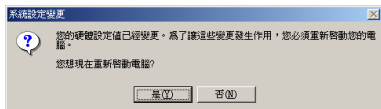

13. 按一下“**是(Y)**”按鈕以重新開機。



14. 重新進入系統之後，到“**控制台**” → “**系統內容**” → “**裝置管理員**”。現在您可以看見 HPT370 的驅動程式已經安裝於“**SCSI 及 RAID 控制器**”項目底下了。

## 5-5. HPT370 Disk Array Utility 安裝指南



爲了爲您提供有關磁碟陣列裝置相關資訊的螢幕監控功能，您可以將“**HPT370 Disk Array Utility**”安裝到您的系統之上。請將 VP6 CD-Title 放進光碟機中。它會自動執行程式。如果沒有自動執行，您可以進入光碟片所在的位置，並從光碟中的主目錄中執行主目錄下的執行檔。在執行了執行檔之後，您將會看到螢幕移向左方。請將游標移到“**驅動程式**”，並按一下它以進行下一個步驟。

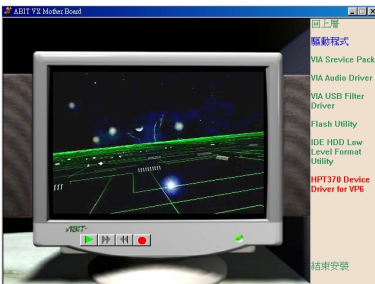

將游標移動到“**HPT370 Device Driver for VP6**”，並按一下它以進行下一個步驟。



將游標移動到“**Disk Array Utility**”並按一下它以進行下一個步驟。

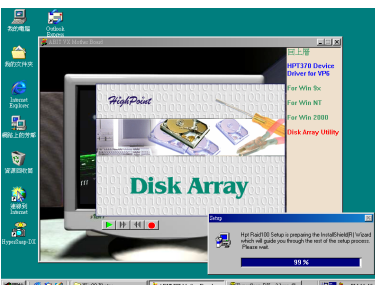

現在您將會看見安裝程式的載入過程。

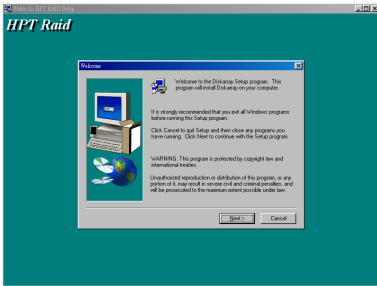

現在您將看到歡迎畫面與對話方框，按“**Next>**”按鈕繼續下一步。

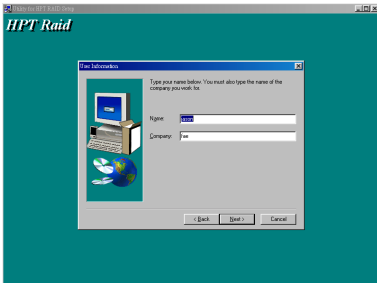

輸入您的姓名與公司名稱，然後按“**Next>**”按鈕繼續下一步。

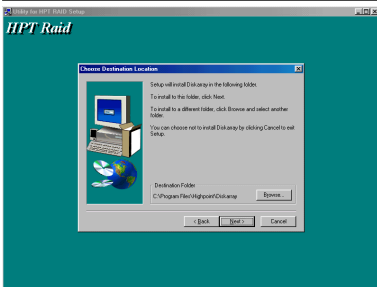

現在您可以選擇想要安裝程式位置的資料夾名稱。我們建議您使用預設的資料夾為目的位置。當您確定之後，按“**Next>**”按鈕繼續下一步。

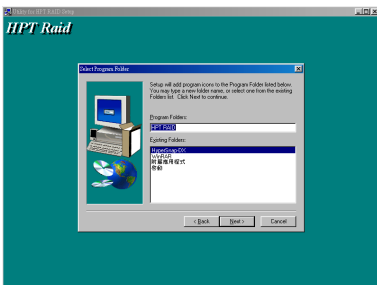

現在您可以選擇程式資料夾名稱。安裝程式精靈會增加程式圖示到所列的程式資料夾。按“**Next>**”按鈕繼續下一步。

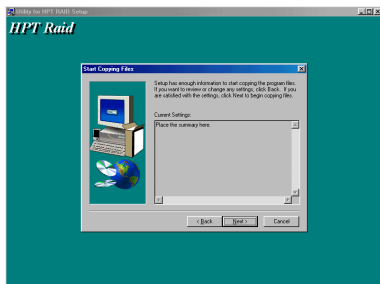

系統將會開始複製檔案。請按一下“**Next>**” 按鈕繼續下一步。

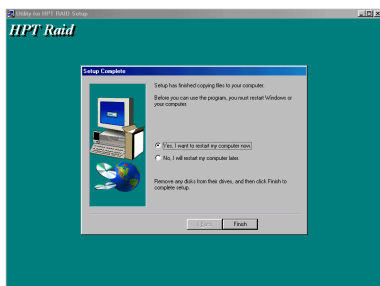

當安裝完成時，選擇“**Yes, I want to restart my computer now.**”。在確認方塊裡，按“**Finish**”（完成）按鈕以結束安裝程式。

在系統重新啓動之後，您就能執行“**Stripe & Mirror Settings**”監視程式。。

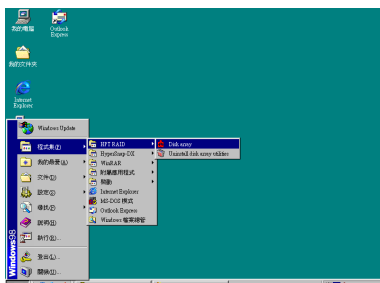

將游標移至執行檔的所在位置，如左圖。點選 **Disk array** 項目。

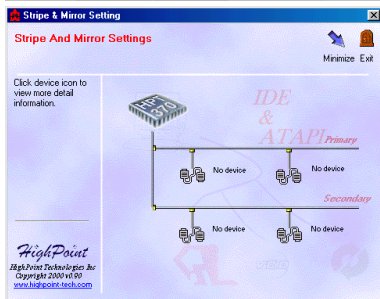

監視畫面出現，請注意將有一個捷徑圖示出現在工具列。這是當您按畫面右上角的“**Minimize**”（最小化）圖示之後，用來還原原來的畫面之用。此捷徑圖示在您按“**Exit**”（離開）圖示之後，將會消失。

現在您已在監視畫面裡。您目前的裝置配置將可一目了然。將游標移至想要檢視的磁碟機上按一下即可。





## 附錄 A. 安裝 Windows® 98 第二版的 VIA Service Pack 驅動程式

在您安裝 Windows® 98 SE 作業系統之後，必須先安裝 VIA 的 Service Pack 驅動程式，我們將在以下內容逐步告訴您安裝的步驟。

### 注意

您必須在安裝 VGA 與音效卡驅動程式之前，安裝 VIA Service Pack 驅動程式。在安裝 Windows 之後，顯示畫面的品質會變得很差，那是因為它設定為 640\*480 16 色。若要享有最佳的畫面品質，請安裝 VGA 驅動程式，並將桌面設為 800\*600 全彩。

### 注意

Windows® 98 第二版 (Windows® 98 SE) 作業系統的操作細節，本手冊將不會提到。如果您在 Windows® 98 第二版的安裝、操作、設定上有任何問題，請參考您的 Windows® 98 第二版使用手冊或其它由微軟公司所提供的資料。

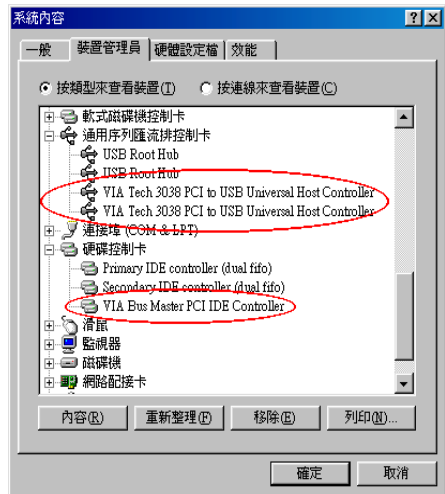
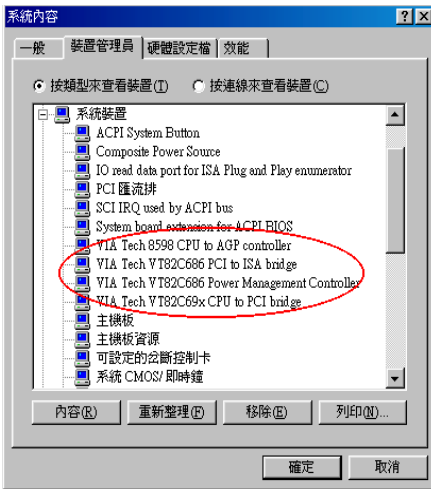

首先，檢查“控制台→系統內容 →裝置管理員”。您可看到有幾個被圈起來的部份，這些地方可以辨識 VIA 晶片組與控制器。

離開裝置管理員，並將 VP6 光碟放進您的光碟機，接著它應該會自動執行。如果沒有自動執行，您可以進入 CD 所在的磁碟，並在其根目錄下直接執行可執行檔。執行之後，您將看到以下的畫面。



1. 將游標移至“**驅動程式**”，並按下滑鼠左鍵，會進入下一個畫面。

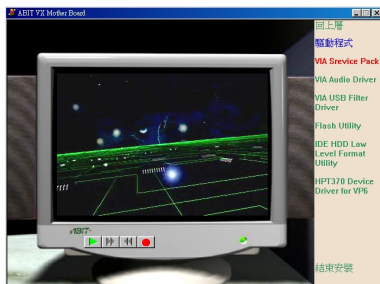

2. 將游標移至“**VIA Service Pack**”，按滑鼠左鍵，進入下一個畫面。



3. 將游標移至“**Install**”，按滑鼠左鍵，進入下一個畫面。

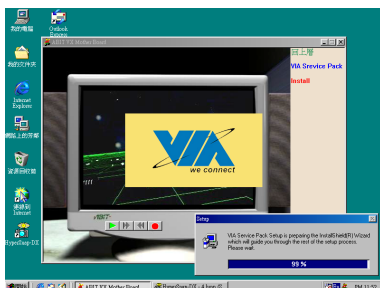

4. 現在您將看到安裝程式的載入畫面。

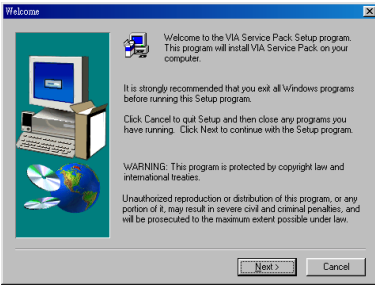

5. 現在您將看到歡迎畫面與對話方框，按“Next>”按鈕繼續。

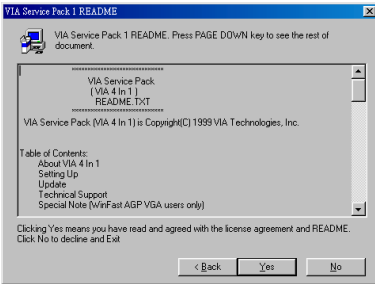

6. 修正程式的讀我檔案畫面將會出現，按“Yes”按鈕繼續。

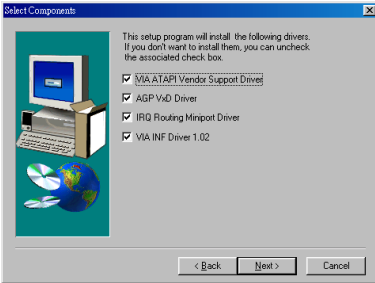

7. 設定程式預設會安裝四種驅動程式，請檢查何種驅動程式是您要安裝的。當您選擇其中的項目，按“Next>”按鈕繼續。

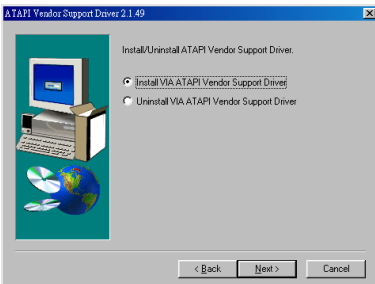

8. 選擇“Install VIA ATAPI Vendor Support Driver”，再按“Next>”按鈕繼續。

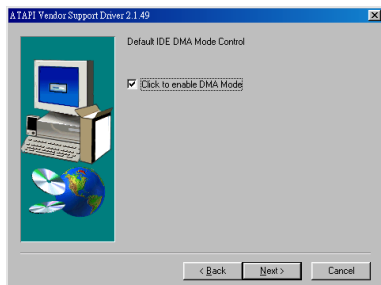

9. 選擇 **Click to enable DMA Mode**，再按“**Next>**” 按鈕繼續。

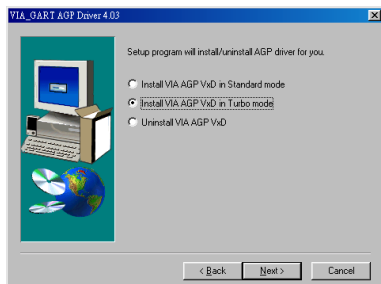

10. 選擇 **VIA AGP VxD** 的模式（AGP VxD 驅動程式模式），然後按“**Next>**” 按鈕繼續。

### 注意：“Normal” & “Turbo”模式的差別

安裝在“**Turbo**”（高速）模式會讓您的圖形介面卡有增快的速度與性能，而“**Standard**”（標準）模式則可增加系統的穩定性。

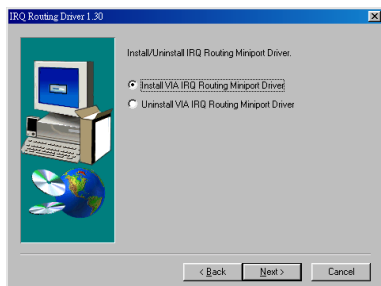

11. 選擇 “**Install VIA IRQ Routing Miniport Driver**”，然後按“**Next>**” 按鈕繼續。

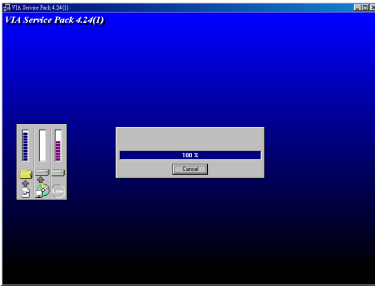

12. 安裝程式將會顯示出安裝進度的百分比。

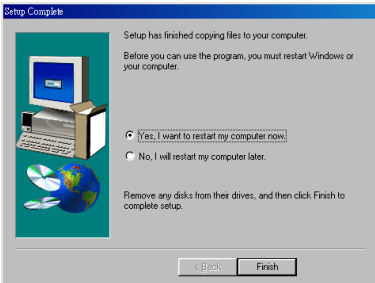

13. 當安裝完成時，安裝程式會問您是否要重新啟動電腦，我們建議您選擇“**Yes, I want to restart my computer now**”，然後按“**Finish**”（完成）按鈕重新啟動電腦，以完成驅動程式的更新。

14. 當系統重新啟動時，您將會看到 Windows® 98 第二版開始更新過程，會找到並更新一些新的硬體裝置。當重新啟動 Windows® 98 第二版時，更新過程裡會找不到光碟機。如果提示對話框要求您將 Windows® 98 第二版光碟放進光碟機中，您只要忽略這個訊息，就會進入下個程序。

15. 請檢查系統內容 → 裝置管理員。它將會為您顯示已識別的 VIA 晶片組及控制卡的資訊。

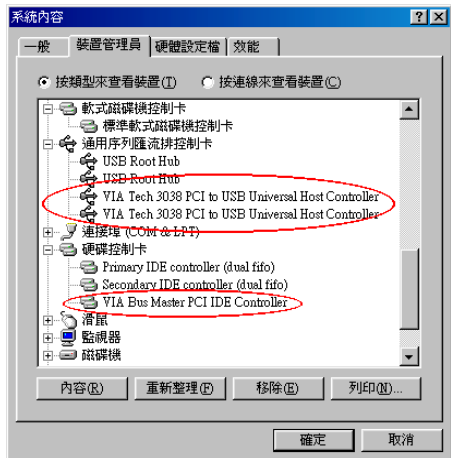

### 在 Windows® 95 OSR2 下會發生的問題

如果您使用的作業系統是 Windows® 95 OSR2 的話，請安裝 VIA Service Pack 以及 Microsoft® usbsupp.exe 以支援 USB 裝置。您重新啓動 Windows 並且去檢查“系統內容” → “裝置管理員”時，在“通用序列匯流排控制卡”以及“VIA PCI to USB Universal Host Controller”處將會有問號出現。

要讓此問號去除，請將這些有問號之裝置移除，然後重新開機。開機完成之後，這些裝置就會工作正常了。

## 附錄 B. 安裝 Windows® 98 第二版的 VIA USB Filter 驅動程式

我們將告訴您如何為 Windows® 98 第二版 (Windows® 98 SE) 安裝 VIA USB Filter 的驅動程式。



1. 將游標移至“**驅動程式**”，按滑鼠左鍵，進入下一個畫面。



2. 將游標移至“**VIA USB Filter Driver**”（VIA 通用序列埠匯流排驅動程式），按滑鼠左鍵，進入下一個畫面。

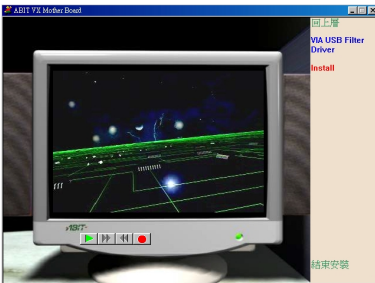

3. 將游標移至“**Install**”，按滑鼠左鍵，進入下一個畫面。

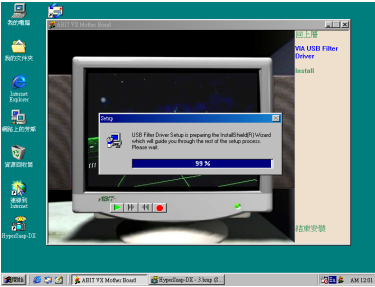

4. 您將會看到安裝程式精靈開始啟動。



5. 現在您將看到歡迎畫面與對話方框，按“**Next>**”按鈕繼續。

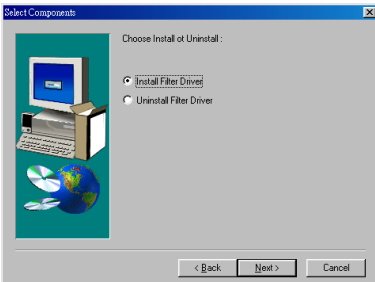

6. 選擇“**Install Filter Driver**”，再按“**Next>**”按鈕繼續。程式將會開始安裝您選擇的所有驅動程式。

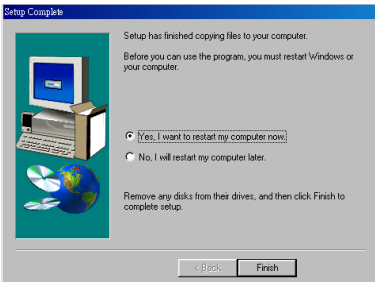

7. 當安裝完成時，安裝程式會問您是否要重新啟動電腦，我們建議您選擇“**Yes, I want to restart my computer now.**”，然後按“**Finish**”按鈕以重新啟動電腦，完成驅動程式的安裝。



## 附錄 C. 安裝 Windows® NT 4.0 Server / Workstation 的 VIA 修正驅動程式

在這個章節裡，我們將告訴您如何在 Windows® NT 4.0 Server (伺服器版) / Workstation (工作站版) 作業系統裡安裝 VIA 修正驅動程式。所有畫面的擷取皆來自 Windows® NT 4.0 伺服器版。在您安裝 VIA 修正驅動程式之前，請先安裝 Windows® NT 4.0 Service Pack 5 (第五修正版) 或最新的修正版本。然後才安裝 VIA 修正驅動程式。

### 注意

Windows® NT 4.0 Server/Workstation 作業系統的細節，本手冊將不會提到。如果您在 Windows® NT 4.0 Server/Workstation 的安裝、操作、設定上有任何問題，請參考您的 Windows® NT 4.0 Server/Workstation 使用手冊或其它由微軟公司所提供的資料。

### 注意

在 Windows® NT 4.0 Server/Workstation 作業系統裡，您不須安裝 IDE-USB 驅動程式，只須先安裝 Windows® NT 4.0 Service Pack 5 (或最新的版本)。

將 VP6 光碟放進您的光碟機，接著它應該會自動執行。如果沒有自動執行，您可以進入 CD-ROM 所在的磁碟，並在其根目錄下直接執行可執行檔。執行之後，您將看到以下的畫面。



1. 將游標移至“**驅動程式**”，按滑鼠左鍵，進入下一個畫面。

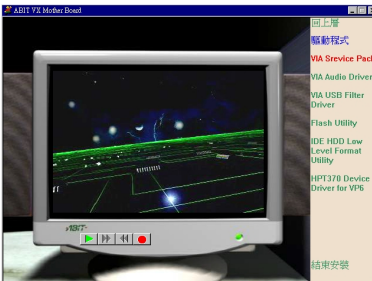

2. 將游標移至“**VIA Service Pack**”(VIA 修正程式)，按滑鼠左鍵，進入下一個畫面。

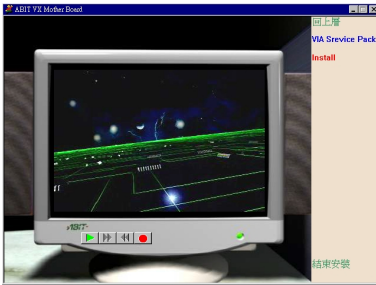

3. 將游標移至“Install”，按滑鼠左鍵，進入下一個畫面。

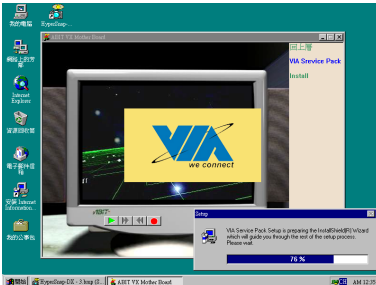

4. 現在您將看到安裝程式的載入畫面。

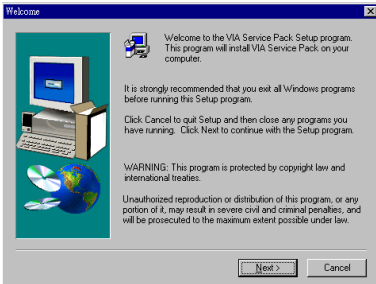

5. 歡迎畫面與對話方框將會出現，按“Next>”（下一步）按鈕繼續。

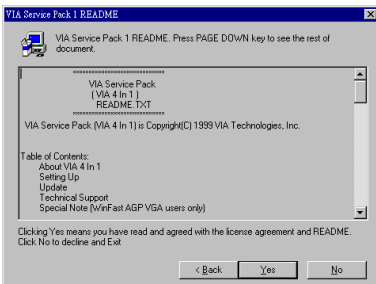

6. 讀我檔案畫面將會出現，按“Yes”（是）按鈕繼續。

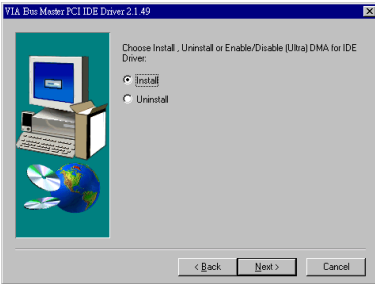

7. 選擇“Install”，再按“Next>”按鈕繼續。

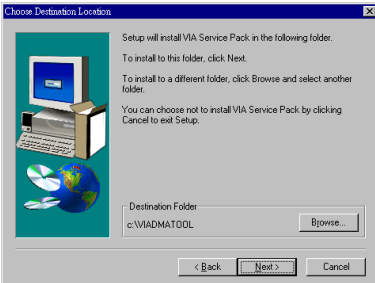

8. 現在您可以選擇要將驅動程式安裝到哪個資料夾，我們建議您使用預設的資料夾。在確認資料夾後，按“Next>”按鈕。

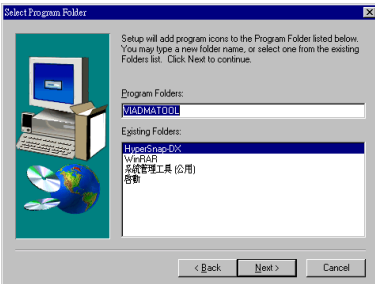

9. 您可以選擇程式資料夾的名稱。我們建議您使用預設的程式資料夾名稱。在確認程式資料夾名稱後，按“Next>”按鈕。

程式將會開始安裝系統所需的驅動程式。

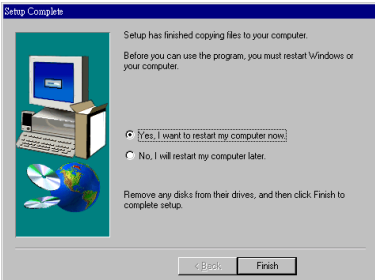

10. 當安裝完成時，安裝程式會問您是否要重新啓動電腦，建議您選擇“**Yes, I want to restart my computer now**”，然後按“**Finish**”（完成）按鈕以重新啓動電腦，完成驅動程式的安裝。

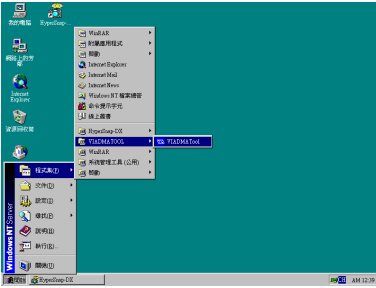

11. 當您重新啓動 Windows 之後，您會發現在“**程式集 (P)**”中多了一個“**VIADMA TOOL**”的程式群組。

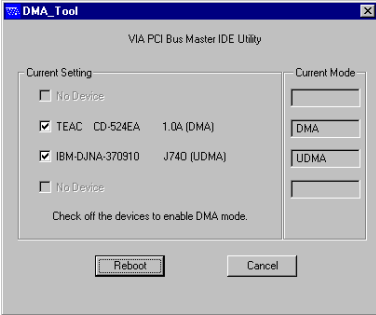

12. 接著點選 VIADMA Tool 項目，您可以看見有關 IDE 裝置的詳細資訊。

## 附錄 D. 安裝 Windows® 2000 的 VIA 修正驅動程式

在安裝了 Windows® 2000 作業系統之後，您將需要安裝 VIA Service Pack 驅動程式。在您安裝 VIA 修正驅動程式之前，請先安裝 Windows® 2000 的 Service Pack 1 (第一修正版) 或是最新的修正版本。之後才安裝 VIA 修正驅動程式。我們將會在以下內容中一步一步告訴您如何安裝驅動程式。

### 注意

在您安裝 VGA 及音效卡驅動程式之前，您必須先安裝 VIA Service Pack 驅動程式。在剛安裝完了 Windows® 2000 之後，您的顯示器的品質會變得比較差，因為它會被設定為 640\*480 及 16 色的環境。欲獲得最佳的螢幕擷取品質，請安裝 VGA 驅動程式，並將桌面設定為 800\*600、True Color。

### 注意

我們在本手冊中介紹了有關 Windows® 2000 作業系統的詳細資訊。如果您對設定、操作或安裝 Windows® 2000 有任何問題，請參考 Windows® 2000 使用者手冊或其他由微軟公司所提供的資源。

請插入 VP6 光碟片到 CD-ROM 光碟機。它應該自動執行，如果沒有，請到 CD 位置，然後從光碟片的主目錄執行此執行檔。在它執行之後，您將看到以下的畫面。



1. 將游標移至“**驅動程式**”上按一下滑鼠左鍵，會進入下一個畫面。



2. 將游標移至“**VIA Service Pack**”，並按一下滑鼠左鍵，會進入下一個畫面。



3. 請將游標移動到“Install”並按一下它。進入下一個畫面。

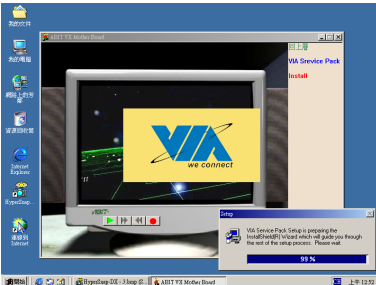

4. 現在您將看到安裝程式的載入畫面。

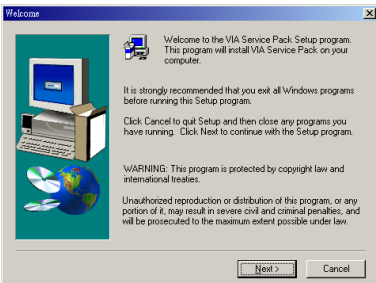

5. 您將看到歡迎畫面與對話方框，按“Next>”（下一步）按鈕繼續。

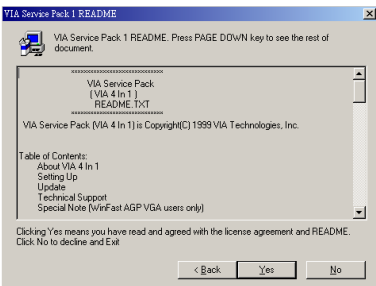

6. 修正程式的讀我檔案畫面將會出現，按“**Yes**”（是）按鈕繼續。

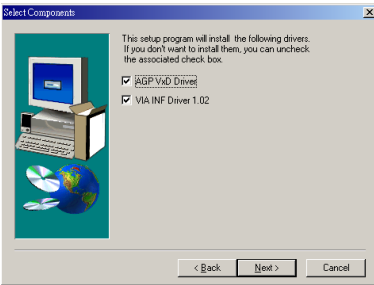

7. 設定程式會安裝驅動程式。請檢查何種驅動程式是您要安裝的。當您選擇其中的項目之後，按“**Next>**”按鈕繼續。

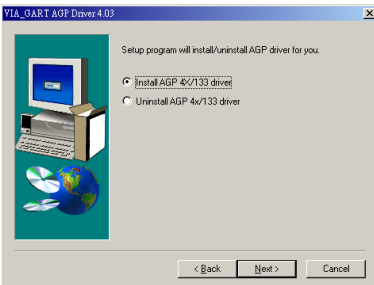

8. 選擇“**Install AGP 4X/133 driver**”，再按“**Next>**”按鈕繼續。

此時安裝程式將會顯示出安裝進度的百分比。

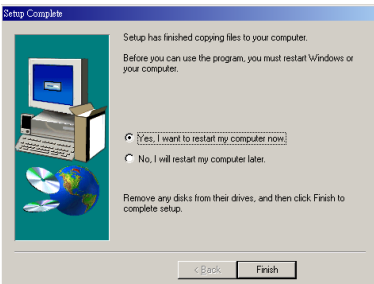

9. 當安裝完成時，安裝程式會問您是否要重新啟動電腦，我們建議您選擇“**Yes, I want to restart my computer now.**”，然後按“**Finish**”（完成）按鈕重新啟動電腦，以完成驅動程式的更新。





## 附錄 E. BIOS 更新說明

我們將以 SE6 作為範例，其他機型的程序完全一樣。

1. 首先，查看主機板的機型名稱和版本號碼。您可以在主機板的最外面一根插槽上找到這些資料。如下圖所示，每個主機板都會在相同位置上貼上識別標籤。



白色貼紙記載著機型名稱和版本的號碼。

2. 查看目前的 BIOS 識別代碼。

```

Award Modular BIOS v6.00PG, An Energy Star Ally
Copyright (C) 1984-99 Award Software, Inc.

GREEN AGP/PCI SYSTEM
CELERON(TM)-MMX CPU at 600MHz
Memory Test : 32768K OK

Award Plug and Play BIOS Extension v1.0A
Copyright (C) 1998, Award Software, Inc
Detecting IDE Primary Master ..... None

Press DEL to enter SETUP
12/03/99-i815-w83627HF-6A69MA1AC-00

```



"00" is the BIOS ID number

"6A69MA1AC" is the BIOS part number

例如，在本範例中，目前的 BIOS 識別代碼為“00”。如果您已經有最新版的 BIOS，就不需要再做更新動作了。如果您的 BIOS 不是最新版的 BIOS，請繼續下一個步驟。

3. 請從我們的網頁下載正確的 BIOS 檔。

進入網頁，選擇正確的 BIOS 檔然後下載。

## [ SE6 ]

Filename:

[SE6SW.EXE](#)

Date: 07/06/2000

ID: SW

NOTE:

1. Fixes SCSI HDD detection problem when booting from SCSI CD-ROM and executing FDISK.
2. Supports 512MB memory modules.
3. Sets the In-Order Queue Depth default to 4, increasing the integrated video performance.

4. 按兩下要下載的檔案，系統會將檔案自動解壓縮到 .BIN 檔。

```
LHA's SFX 2.13S <c> Yoshi, 1991
SE6_SW.BIN .....
```

5. 製作開機磁片，並將必要的檔案複製到磁片上。

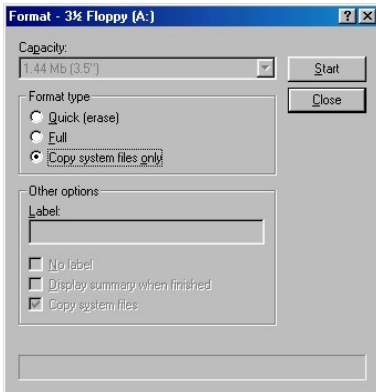

也可以在視窗中或是 DOS 提示模式下製作開機磁片。

```
[c:\>]format a: /s
```

完成磁片的格式化和系統轉換後，在磁片上複製兩個檔案。其中一個檔案是 BIOS 公用程式“awdflash.exe”，另一個檔案是解壓縮後的 BIOS 二進位檔案。

6. 離開磁片。

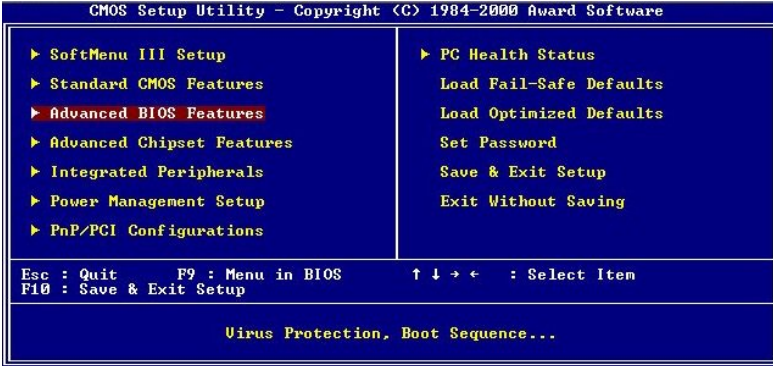

請在 BIOS 下將第一開機順位設定成“Floppy”然後離開磁片。

7. 在純 DOS 模式下進行更新 BIOS 的動作。

```
A:\>awdflash se6_sw.bin /cc /cd /cp /py /sn /cks /r_
```

成功的以磁片開機進入純 DOS 模式之後，依照上圖之指令執行 BIOS 更新公用程式。

## 附錄 F. 安裝 VIA 硬體監視系統程式

VIA 硬體監視系統是 PC 使用的自我診斷系統。它藉由監視多種重要的項目，包括電源供應電壓、CPU 與系統風扇速度、CPU 與系統溫度等，以保護 PC 的硬體。這些是系統運作的重要項目，出錯時可能導致 PC 的嚴重損壞。一旦有任何項目超過正常範圍，警告訊息就會彈出，以提醒使用者採取適當的措施。

以下的說明將會告訴您如何安裝及使用 VIA 硬體監視系統程式。將 VP6 光碟放進您的光碟機，接著它應該會自動執行。如果沒有自動執行，您可以進入 CD 所在的磁碟，並在其根目錄下直接執行可執行檔。執行之後，您將看到左列的畫面。



1. 將游標移至“VIA Hardware Monitor”，並按一下滑鼠左鍵，會進入下一個畫面。



2. 選擇“VP6”，並按一下滑鼠左鍵，會進入下一個畫面。

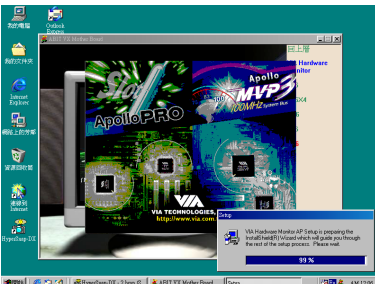

3. 您將會看到安裝程式啓動。

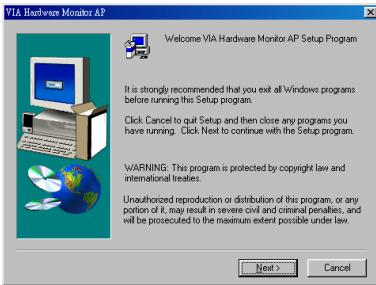

4. 您將看到歡迎畫面與對話方框，按”Next>”（下一步）按鈕繼續。

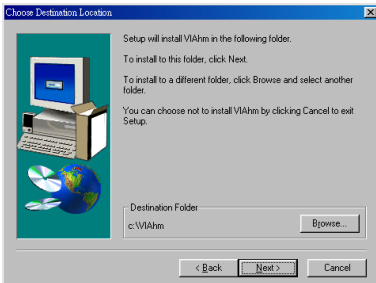

5. 現在您可以選擇要將驅動程式安裝到哪個資料夾，我們建議您使用預設的資料夾。在確認資料夾後，按”Next>” 按鈕。

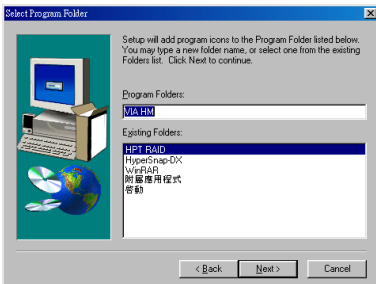

6. 您可以選擇程式資料夾的名稱。我們建議您使用預設的程式資料夾名稱。在確認資料夾名稱後，按”Next>” 按鈕。

程式將會開始安裝系統所需的驅動程式。

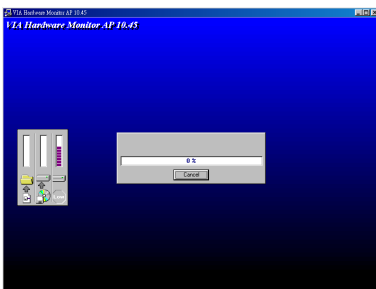

7. 安裝程式會顯示安裝進度的百分比。

當安裝完成時，安裝程式將自動結束安裝程序。

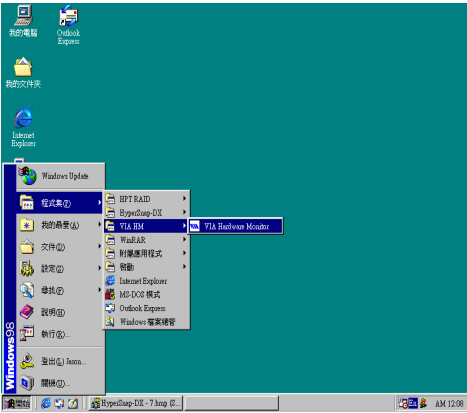

8. 你可以從“開始”功能表中選擇“程式集 (P)”來呼叫程式。您將會看到“VIA HM”的項目，點選“VIA Hardware Monitor”您就會看到以下的畫面出現。

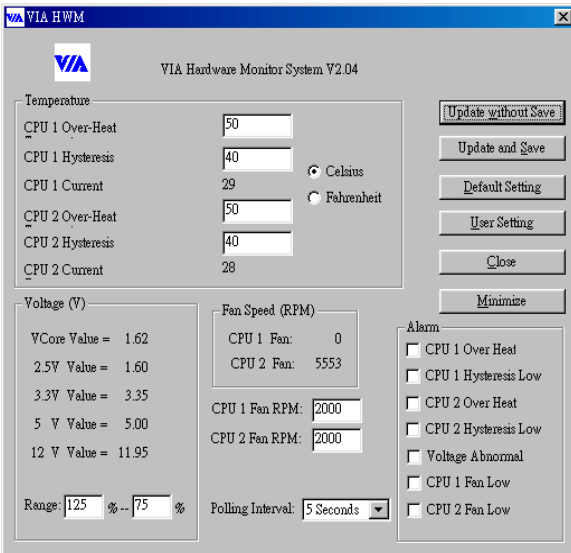

9. 下面這個畫面顯示了硬體監視系統的功能。它顯示了與系統溫度、電壓、風扇速度相關的訊息。有些項目可以讓您設定警告範圍，您可以調整系統以設定出最佳化的數值。





## 附錄 G. 疑難問題排除(需要協助嗎?)

如果您在操作上有問題，爲了讓我們的技術支援人員能迅速決定您主機板的問題，並給予您解答，請在填寫技術支援表之前，拔除與此問題不相干的週邊，並寫明在表格上。將此表格傳真給您購買此硬體的經銷商或公司，以獲得技術支援的協助。（您可以參考以下的範例）



範例 1: 系統含有：主機板（有 CPU、DRAM、COAST...）、硬碟、光碟、軟碟、VGA 卡、MPEG 卡、SCSI 卡、音效卡...等。在系統組裝之後，如果無法開機，請以下列的程序檢查系統的主要元件。首先，移除所有的介面卡，只留 VGA 卡，然後試著重新開機。

☛ 如果您仍無法開機：

嘗試安裝其它廠牌/型號的 VGA 卡，看是否能啓動。如果仍無法啓動，在技術支援表上記載 VGA 卡型號、主機板型號、BIOS 識別碼、CPU（參考主要說明），並在問題說明欄描述此問題。

☛ 如果可以開機：

將您移除的介面卡插回系統，一張一張地試，每張插上後就啓動系統，直到系統無法開機爲止。將 VGA 卡與造成問題的介面卡留在主機板上，移除其它的卡或週邊，再重新啓動。如果您仍無法啓動，在介面卡欄記載兩張卡的相關資料，同時也不要忘記說明主機板型號、版本、BIOS 識別碼、CPU（參考主要說明），並描述此問題。



範例 2: 系統含有：主機板（有 CPU、DRAM、COAST...）、硬碟、光碟、軟碟、VGA 卡、網路卡、MPEG 卡、SCSI 卡、音效卡...等。在系統組裝，且已經安裝音效卡驅動程式之後，當您重新啓動系統，執行音效卡驅動程式時，就自動重置系統。這個問題可能是由音效卡驅動程式造成的。在 Starting DOS...期間，按 SHIFT (跳過) 鍵跳過 CONFIG.SYS 與 AUTOEXEC.BAT。以文書編輯器編輯 CONFIG.SYS，在載入音效卡驅動程式的那一列，加上註解的 REM，來停用音效卡驅動程式。請見以下的範例：

```
CONFIG.SYS:  
DEVICE=C:\DOS\HIMEM.SYS  
DEVICE=C:\DOS\EMM386.EXE HIGHSCAN  
DOS=HIGH, UMB  
FILES=40  
BUFFERS=36  
REM DEVICEHIGH=C:\PLUGPLAY\DWCFGMG.SYS  
LASTDRIVE=Z
```

重新啓動系統。如果系統成功啓動而不會重置，您就能確定問題是由音效卡驅動程式造成的。在技術支援表上記錄音效卡型號、主機板型號、BIOS 識別碼（參考主要說明），並描述此問題。

☺☺☺

### 主要說明...

要填寫“Technical Support Form”（技術支援表），請逐步參考以下的說明：

**1\*. MODEL:**（型號）記載在使用手冊裡的型號。

例如: VP6, VH6, VL6, 等...

**2\*. Motherboard model number (REV):**（主機板型號，版本）記載標示在主機板上的型號，為版本別“REV:\*.\*”。

例如: REV: 1.01

**3\*. BIOS ID and Part Number:**（BIOS ID 與零件編號）見範例。



4. **DRIVER REV:** (驅動程式版本) 記載標示於 DEVICE DRIVER (裝置驅動程式) 磁片的版本編號, 為版本別“REV:\*.\*”。例如:

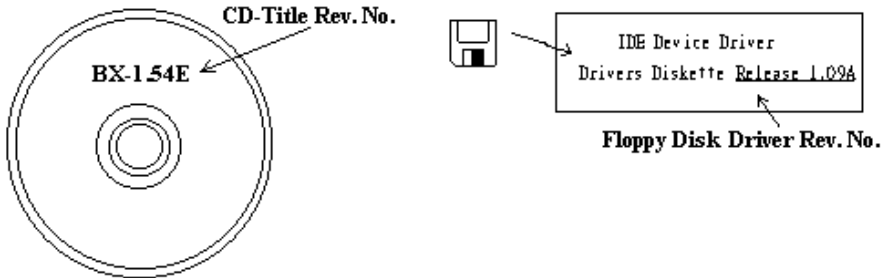

5. **OS/APPLICATION:** (作業系統/應用程式) 記載在您的系統上執行的作業系統與應用程式。

例如: MS-DOS® 6.22, Windows® 95, Windows® NT...

6. **CPU:** 記載 CPU 的廠牌與速度 (MHz)。

例如: (A) In the “Brand” (廠牌) 處填“Intel”, 在“Specifications” (規格) 處填“ Pentium® II MMX 300MHz”。

7. **HDD:** (硬碟機) 記載您的硬碟的廠牌與規格, 指明硬碟使用  IDE1 或  IDE2。如果您知道硬碟的容量, 寫明並打勾(“✓”)“”; 萬一您未指明, 我們會假設您的硬碟為“ IDE1” Master。

例如: 在“HDD”處打勾; 在“Brand”處填“Seagate”; 在“Specifications”處填“ST31621A (1.6GB)”。

8. **CD-ROM Drive:** (光碟機) 記載您的光碟機的廠牌與規格。指明使用  IDE1 或  IDE2, 並打勾(“✓”)“”; 萬一您未指明, 我們會假設您的光碟為“ IDE2” Master。

例如: 在“CD-ROM drive”處打勾; 在“Brand”處填“Mitsumi”; 在“Specifications”處, 填“FX-400D”。

9. **System Memory (DRAM):** 記載您的系統記憶體廠牌與規格 (SIMM / DIMM)。例如:

在“Brand”處填“Panasonic”; 在“Specifications”處填“SIMM-FP DRAM 4MB-06”。

或者在“Brand”處填“NPNX”; 在“Specifications”處填“SIMM-EDO DRAM 8MB-06”。

或者在“Brand”處填“SEC”; 在“Specifications”處填“DIMM-S DRAM 8MB-G12”。

10. **ADD-ON CARD:** (介面卡) 記載哪些介面卡與此問題相關。

如果您無法判斷問題的源由, 記載系統插的所有介面卡。

### 注意

標示 “\*” 的項目為必填的欄位。

## 📖 技術支援表

🏢 公司名稱：

☎ 電話號碼：

👤 聯絡人：

📠 傳真號碼：

✉ E-mail 地址：

型號	*	BIOS ID 號碼	*
主機板版本	*	驅動程式版本	
作業系統 / 應用軟體	*		
硬體設備名稱	廠牌	規格	
中央處理器(CPU)	*		
硬式磁碟機 (HDD)	<input type="checkbox"/> IDE1 <input type="checkbox"/> IDE2		
唯讀式光碟機 (CD-ROM)	<input type="checkbox"/> IDE1 <input type="checkbox"/> IDE2		
主記憶體(DRAM)			
介面卡(ADD-ON CARD)			

✍

問題說明: \_\_\_\_\_

\_\_\_\_\_

\_\_\_\_\_

\_\_\_\_\_

\_\_\_\_\_

\_\_\_\_\_

\_\_\_\_\_

\_\_\_\_\_

\_\_\_\_\_

\_\_\_\_\_

---

## 附錄 H. 如何獲得技術支援

---

(從我們的網站) <http://www.abit.com.tw>

(北美地區) <http://www.abit-usa.com>

(歐洲地區) <http://www.abit.nl>

感謝您選擇 ABIT 產品。ABIT 透過代理商、經銷商及系統整合商來銷售我們所有的產品，我們不直接面對一般使用者。如果您需要任何的服務，在您發電子郵件尋求技術支援之前，請先洽您的經銷商或整合商，他們是將系統銷售給您的負責人，他們應該最知道如何處理問題，他們對您的服務可以做為您日後是否繼續購買我們的產品的最佳依據。

我們感謝所有的客戶，並期望能夠為您提供最佳的服務。為客戶提供最快速的服務，是我們的優先處理要務。但是，我們從世界各地接到無數的電話與電子郵件。就目前狀況來講，我們不可能對每一個個別的詢問提供回應。因此，如果您發電子郵件給我們，您很可能會收不到答覆。我們對我們的產品做過許多的相容性測試與可靠度測試，希望確保我們的產品擁有最佳的品質與相容性。如果您需要服務或技術上的支援，請您瞭解我們所受到的限制，**並請您先與將產品銷售給您的經銷商聯繫。**

為了加速我們的服務，我們建議您在與我們聯繫之前先按照以下的程序處理。在您的協助之下，我們將能夠滿足我們對您的承諾，為**絕大多數的 ABIT 客戶**提供最佳的服務：

1. **查閱手冊。**這一點聽起來很簡單，不過我們也在手冊的撰寫上下了很大的功夫。有許多資訊不只是與主機板有關。隨主機板出售的光碟機也有其專用的手冊與驅動程式。如果您缺少任何一個項目，請到我們網站中的「程式下載區」或到我們的 FTP 伺服器下載，FTP 網址是：  
<http://www.abit.com.tw/download/index.htm>
2. **下載最新的 BIOS、軟體或驅動程式。**請到我們網站上的「程式下載區」，看看我們是否提供了最新的 BIOS。我們花了許多時間開發最新的 BIOS，希望能夠修正錯誤或不相容的地方。**同時，亦請確定從您的介面卡製造商處取得最新的驅動程式！**
3. **到我們的網站上查閱 ABIT 技術名詞指南與常見問答集。**我們試圖讓我們的常見問答集不斷的擴充，使其中的資訊更豐富、更有幫助。如果您有任何的建議，請通知我們。關於主題的部分，請查閱我們的「熱門常見問答集」！
4. **網際網路新聞群組。**這裡有豐富的資訊來源，並也有許多人可以為您提供協助。ABIT 的網際網路新聞群組在 [alt.comp.peripherals.mainboard.abit](http://alt.comp.peripherals.mainboard.abit)，這是一個讓大家交換資訊、討論有關 ABIT 產品經驗的好地方。您常會發現，您所提出的問題，以前已經被提出許多次了。這是一個公開的網際網路新聞群組，並且提供自由的討論。以下是一些較受歡迎的新聞群組清單：

[alt.comp.peripherals.mainboard.abit](http://alt.comp.peripherals.mainboard.abit)  
[comp.sys.ibm.pc.hardware.chips](http://comp.sys.ibm.pc.hardware.chips)  
[alt.comp.hardware.overclocking](http://alt.comp.hardware.overclocking)  
[alt.comp.hardware.homebuilt](http://alt.comp.hardware.homebuilt)  
[alt.comp.hardware.pc-homebuilt](http://alt.comp.hardware.pc-homebuilt)

5. **詢問您的經銷商。**您的 ABIT 授權代理商應該能夠以最快的速度為您提供有關技術方面問題的解決方案。我們透過代理商來銷售我們的產品，代理商再透過經銷商及店家來銷售。您的經銷商應對您的系統組態非常熟悉，並且可以比我們更有效率地來解決問題。總結來講，您的經銷商會將您視為可能會購買更多產品，也可能會介紹親朋好友向他購買的重要客戶。他們負責將系統整合好並銷售給您。他們最瞭解您的系統組態，也最清楚您的問題所在。他們也會擁有合理的退貨或退費政策。他們對您提供的服務也可以做為您未來是否繼續購買的重要參考依據。
6. **聯絡 ABIT。**如果您覺得有必要直接與 ABIT 聯繫，您可以發電子郵件給 ABIT 的技術支援部門。首先，請與您最近的分公司的支援小組聯繫。他們對您當地的地理環境及問題最為熟悉，並且會對哪家經銷商提供了什麼樣的產品與服務最瞭解。鑑於每日湧進的大量電子郵件及其他因素，例如重複產生問題所需的時間等，我們可能無法答覆所有的電子郵件。請您諒解，我們是透過代理商的通路來銷售產品，所以沒有足夠的資源可以服務每一位使用者。但是，我們會盡力協助每一位客戶。同時也請您瞭解，我們的每一個技術支援小組都以英文做為第二語言，如果您所提出的問題可以馬上獲得瞭解，您得到協助答覆的機率便會提高。請務必使用非常簡單、精確的語言來清楚陳述您的問題，避免使用不著邊際或過多修飾的表達方式，並請記得務必列出您的系統組件。以下是我們所有分公司的聯絡資訊：

**北美洲與南美洲的客戶，請聯絡：**

ABIT Computer (USA) Corporation  
46808 Lakeview Blvd.  
Fremont, California 94538 U.S.A.  
[sales@abit-usa.com](mailto:sales@abit-usa.com)  
[technical@abit-usa.com](mailto:technical@abit-usa.com)  
電話: 1-510-623-0500  
傳真: 1-510-623-1092

**英國及愛爾蘭的客戶，請聯絡：**

ABIT Computer Corporation Ltd.  
Caxton Place, Caxton Way,  
Stevenage, Herts SG1 2UG, UK  
[abituksales@compuserve.com](mailto:abituksales@compuserve.com)  
[abituktech@compuserve.com](mailto:abituktech@compuserve.com)  
電話: 44-1438-741 999  
傳真: 44-1438-742 899

**德國及荷比盧三國（荷蘭、比利時、盧森堡），請聯絡：**

AMOR Computer B.V. (ABIT's European Office)  
Van Coehoornstraat 7,  
5916 PH Venlo, The Netherlands  
[sales@abit.nl](mailto:sales@abit.nl)  
[technical@abit.nl](mailto:technical@abit.nl)  
電話: 31-77-3204428  
傳真: 31-77-3204420

**不包含在以上地區的國家，請聯絡：**

## 台灣總公司

當您與我們聯絡時，請注意，我們位於台灣，我們的時區是 8+ GMT 時間。此外，我們的假日也可能與貴國假日不同。

## 陸技電腦股份有限公司

台北縣汐止市新台五路一段 79 號三樓之七

3F-7, No. 79, Sec. 1, Hsin Tai Wu Rd.

Hsi Chi, Taipei Hsien

Taiwan, R.O.C.

[sales@abit.com.tw](mailto:sales@abit.com.tw)

[market@abit.com.tw](mailto:market@abit.com.tw)

[technical@abit.com.tw](mailto:technical@abit.com.tw)

電話: 886-2-2698-1888

傳真: 886-2-2698-1811

**RMA 服務。**如果您的系統之前是正常的，但突然無法使用了，而您最近也沒有安裝任何新軟體或新硬體，那麼您可能有某項組件故障了。請與您購買產品的經銷商聯繫。您可以從經銷商處獲得 RMA 服務。

7. **向 ABIT 報告相容性問題。**由於我們每日會收到無法計數的電子郵件，我們必須將某些類型的信件列為優先處理信件。因為這個原因，任何提供給我們的相容性報告，如過記載了詳細的系統組態資訊及錯誤狀況，我們會將這類信件列為優先處理信件。對於其他的問題，很抱歉，我們無法直接答覆。不過您的問題將會被刊載到網際網路新聞群組上，讓大部分的使用者都能藉由您的資訊而獲益。請時常查閱新聞群組。
8. 以下是部分晶片組廠商的網指，特列出供您參考：

ALi's WEB site: <http://www.ali.com.tw/>

Hightpoint Technology Inc.'s WEB site: <http://www.highpoint-tech.com/>

Intel's WEB site: <http://www.intel.com/>

SiS' WEB site: <http://www.sis.com.tw/>

VIA's WEB site: <http://www.via.com.tw/>

陸技電腦股份有限公司感謝您

<http://www.abit.com.tw>

